

アイルトン・セナをF1初勝利に導き英雄にしたマシンがいま蘇る!

LOTUS RENAULT 97T

Ayrton Senna Model

Pack
1



DeAgostini
COLLECTIBLES

1/8 BIG
SCALE

LOTUS RENAULT 97T

Ayrton Senna Model

Contents

STAGE 01

フロントウイングとヘルメットの組み立て 1

STAGE 02

リアウイングの組み立て 5





フロントウイングとヘルメットの 組み立て

組み立て用パーツ



注：「組み立てガイド」に掲載されているパーツの外観は、本シリーズで実際に付属するパーツとは細部が異なる場合があります。
※写真のネジには、予備数は含まれておりません。

1A 左フロントウイング上部
1B 左フロントウイング下部
1C 左フロントウイングフラップ
1D 左フロントウイング翼端板
1E 右フロントウイング上部
1F 右フロントウイング下部

1G 右フロントウイングフラップ
1H 右フロントウイング翼端板
1I ヘルメット
1J バイザー
1K 水転写デカール、1枚(+予備)

ピンセット
 プラスドライバー/00
AM ネジ 1.5×3mm、2個(+予備)
AP ネジ 1.7×4mm、4個(+予備)
BP ネジ 1.2×4mm、4個(+予備)
MP ネジ 1.7×4mm、4個(+予備)



組み立てを始める前に
 全てのパーツがそろっていますか？
 組み立て手順にざっと目を通し、
 どのような流れになるのか
 確認しておきましょう。

ステップ 1-1

1A左フロントウィング上部を「L」の表示がある面を上に向けて置く。

その上に **1B**左フロントウィング下部を「L」の表示の面を下に向けて重ねる。

2つのパーツをプラスドライバー/00を使用して **MP**ネジ2個で固定する。

※ネジは強く締め込み過ぎないように注意する

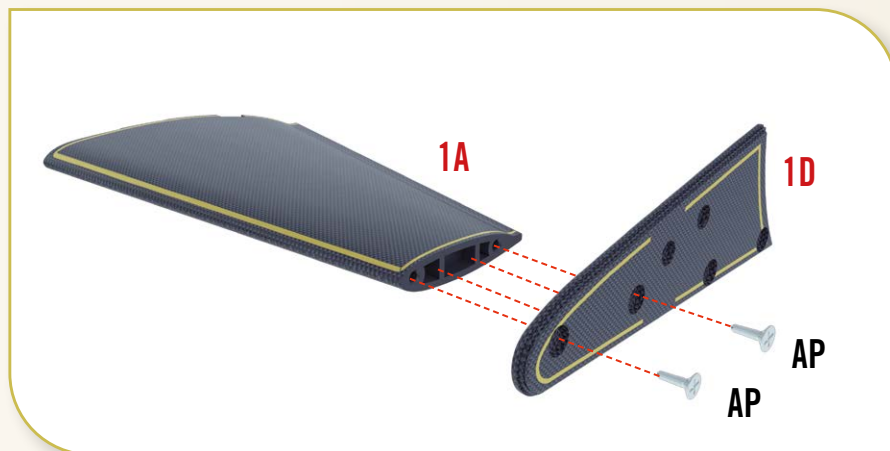
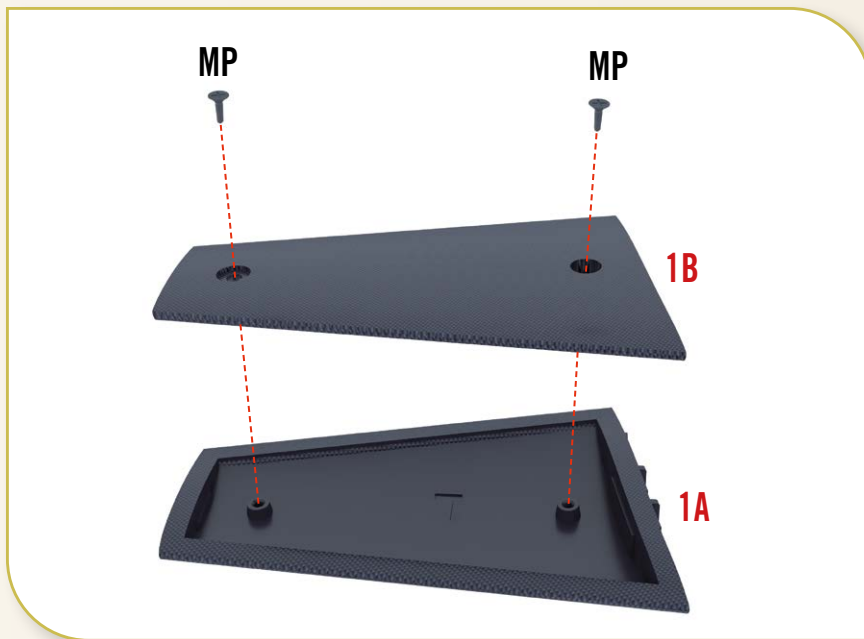

ステップ 1-2

ステップ1-1で組み立てたパーツの前後幅が狭い方を、**1D**左フロントウィング翼端板の「L」の表示がある面に取り付ける。翼端板とウィング本体を **AP**ネジ2個で固定する。

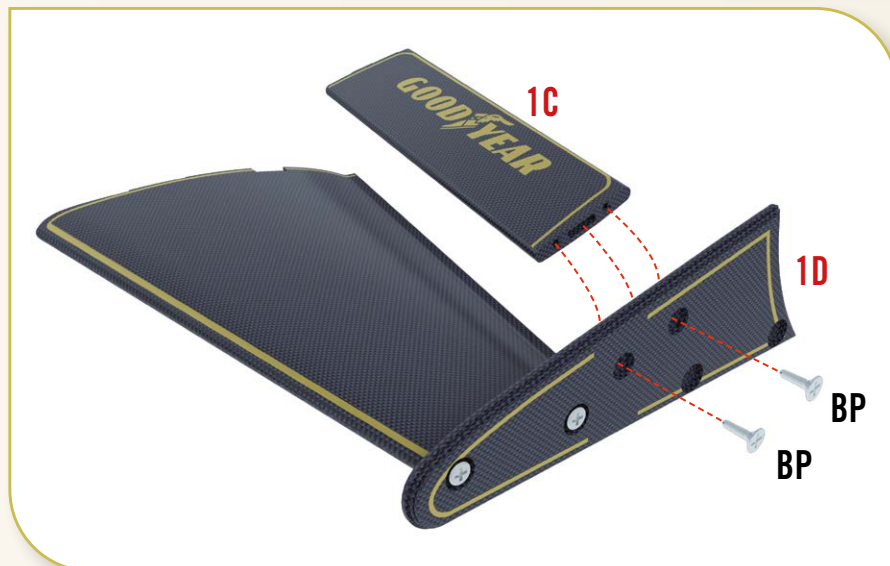

ステップ 1-3

1C左フロントウィングフラップを**1D**左フロントウィング翼端板に取り付ける。取り付ける2つのパーツの向きを間違えないように注意。

BPネジ2個でフラップを翼端板に固定する。



ステップ 1-4

1E右フロントウイング上部を「R」の表示がある面を上に向けて置く。
 その上に**1F**右フロントウイング下部を「R」の表示がある面を下に向けて重ねる。
 2つのパーツをプラスドライバー/00を使用して**MP**ネジ2個で固定する。
 ※ネジは強く締め込み過ぎないように注意する

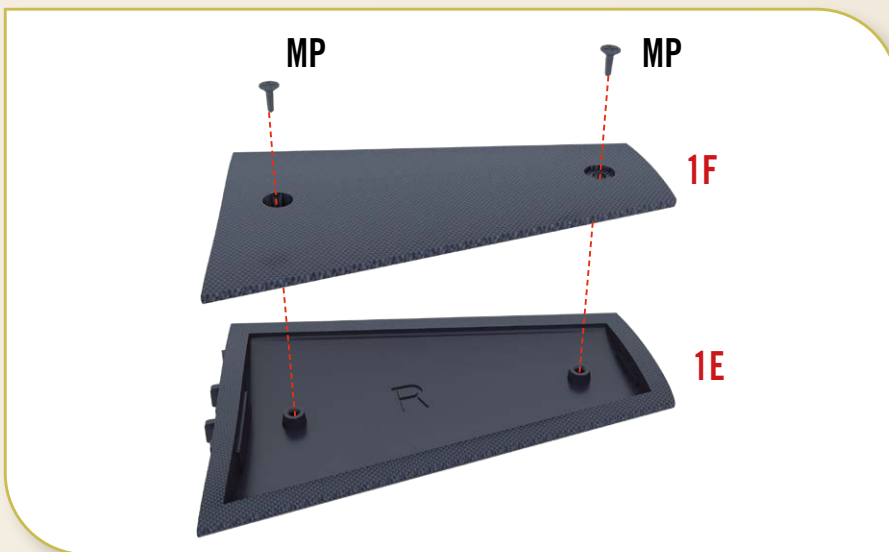

<読者の皆様へ> マシンのデカールについて

本シリーズでは、法律上の理由から、アイルトン・セナのマシンのスポンサーブランド1社のロゴマークなどをモデルの一部として正式にご提供することができません。

しかしながら、実車と同様の装飾を希望される場合は、本ステージのパーツセットに同封されているデカールをご利用ください。

【水転写デカールの貼り付け手順】

- 1 ロゴマークを台紙ごと切り取り、20秒ほど水に浸してから取り出し、タオルの上に置く。
- 2 水で濡らした指先でデカールが動くか、確認する。
- 3 貼りたい場所を少量の水で濡らしておく。
- 4 デカールを台紙ごと置き、位置が決まったら、ピンセットで台紙を静かに引き抜く。
- 5 濡らした指先で位置を調整し、決まったら綿棒や布などでそっと押し付けるようにして、デカール内側の水分や気泡を押し出す。
- 6 デカールが完全に乾いたら、濡らした布などで周囲に付着した糊を拭き取る。

※ロゴマークについては、クラシック・チーム・ロータスとセナ財団の監修のもと、適切に取り扱っております。

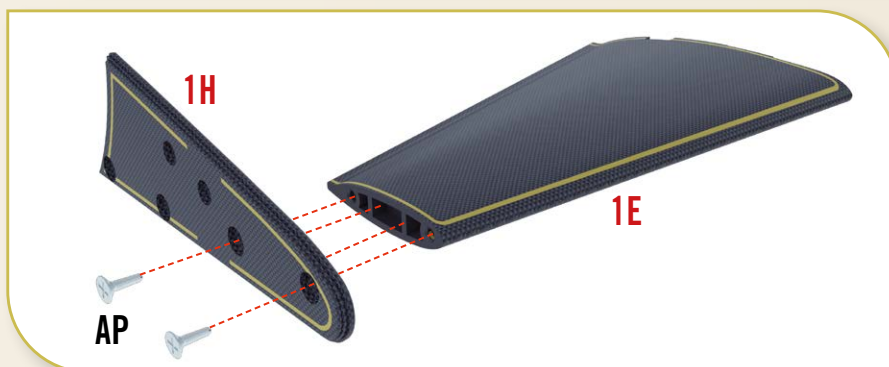

ステップ 1-5

ステップ**1-4**で組み立てたパーツの前後幅が狭い方を、**1H**右フロントウイング翼端板に取り付ける。
 2つのパーツを**AP**ネジ2個で固定する。

ステップ 1-6

1G右フロントウイングフラップを**1H**右フロントウイング翼端板に取り付ける。
BPネジ2個でフラップを翼端板に固定する。





ステップ 1-7

1Jバイザーの両端の穴と1Iヘルメットの側面の穴の位置をあわせ、右側から順にAMネジを使用して固定する。強く締め込むと、バイザーが破損する恐れがあるので注意する。

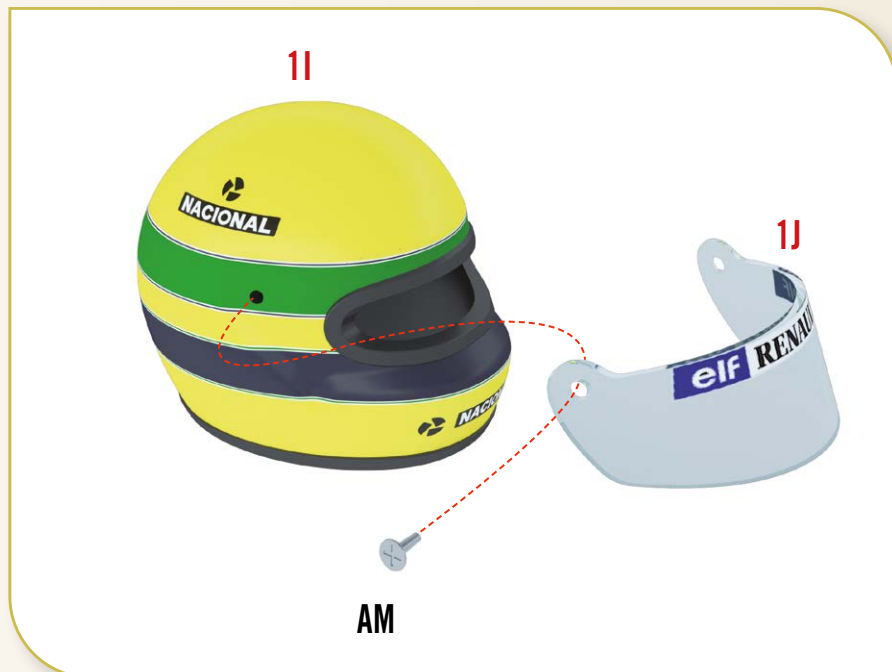

ステップ 1-8

同様に、ヘルメットの左側もAMネジを使用してバイザーを固定する。バイザーは、開閉させるとこすれてヘルメットの塗装が剥がれる場合があるので注意する。

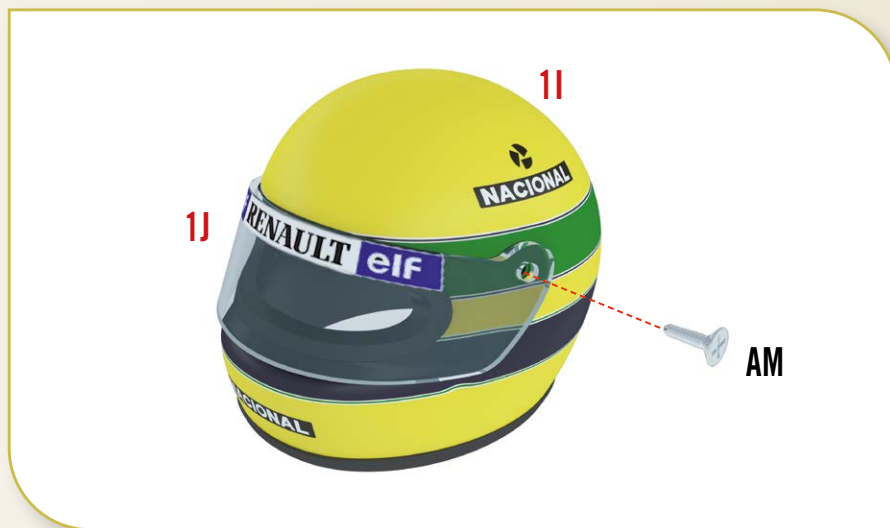

完成

本ステージの組み立てはここまで。



※完成したパーツは破損などしないよう注意して保管しておく



リアウイングの 組み立て

組み立て用パーツ

※組み立てにはステージ1付属のプラスドライバー／00やピンセットをご使用ください。



FM
T O



AP
TTTTTTTTTT



BP
TTTT



CP (ブラック)
TTTTT



CP (シルバー)
TT

注：「組み立てガイド」に掲載されているパーツの外観は、本シリーズで実際に付属するパーツとは細部が異なる場合があります。
※写真のネジには、予備数は含まれておりません。

2A リアメインウイング

2F リアウイング翼端板L

AP ネジ 1.7×4mm、10個 (+予備)

2B リアミドルフラップ上部

2G リアウイング翼端板R

BP ネジ 1.2×4mm、4個 (+予備)

2C リアミドルフラップ下部

2H テンションケーブル

CP ネジ(ブラック)1.2×3mm、5個 (+予備)

2D リアアッパーフラップ

2I 水転写デカール、1枚 (+予備)

CP ネジ(シルバー)1.2×3mm、2個 (+予備)

2E ガーニーフラップ

FM ネジ、ナット 1.4×4mm、各1個 (+予備)



組み立てを始める前に
全てのパーツがそろっていますか？
組み立て手順にざっと目を通し、
どのような流れになるのか
確認しておきましょう。

ステップ 2-1

2Bリアミドルフラップ上部と**2C**リアミドルフラップ下部の2つの部品を、慎重にはめ合わせる。



CP ネジ(ブラック)

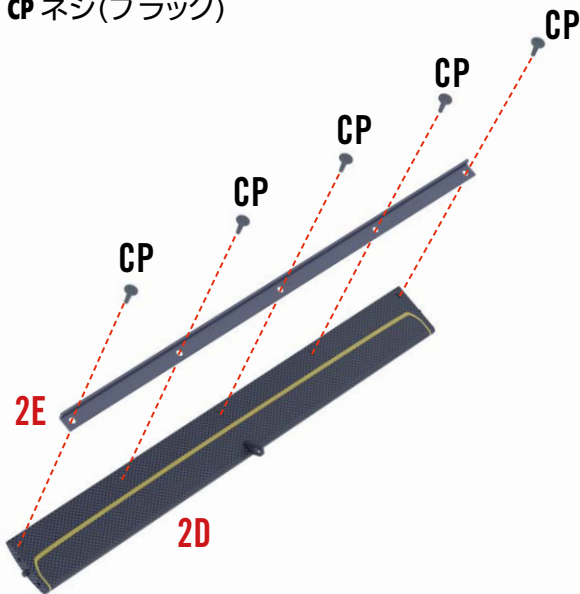

ステップ 2-2

2Eガーニーフラップと**2D**リアアッパーフラップの後端の5つの穴の位置を合わせて重ねる。**CP**ネジ(ブラック)5個で固定する。

写真を良く確認し、ガーニーフラップの前後の向きに注意して正しく取り付ける。

アドバイス

毎号、ネジはネジのタイプが表示された小袋に入れてお届けしております。

紛失や破砕した際の予備用パーツとして、必要個数よりも多めにお入れしております。

同じ大きさのネジでもタイプが異なる場合があります。Mと表示されているものは金属パーツ組み立て用、Pと表示されているものはプラスチックパーツ組み立て用となります。

混合を防ぐため、必ず小袋から出さずに保管してください。

ステップ 2-3

2Fリアウィング翼端板Lと**2A**リアメインウィング左側の3つの穴の位置を合わせて、**AP**ネジ3個で固定する。

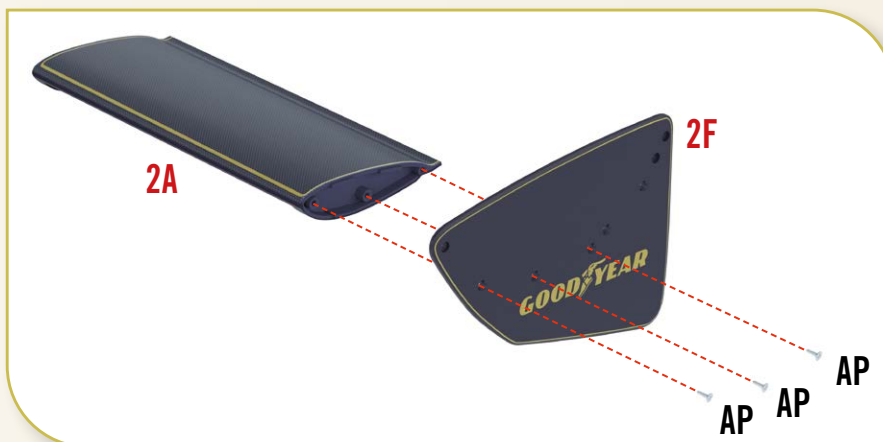



ステップ 2-4

ステップ2-1で組み立てたリアミドルフラップと2Fリアウイング翼端板を写真のように合わせ、APネジ2個でパーツを固定する。



ステップ 2-6

リアミドルフラップとリアアッパーフラップの中央にある接続部分を、FMネジ、ナットを使って固定する。接続部分のネジ穴を重ね合わせ、ネジ穴にFMネジを差し込み、ナットで固定する。



<読者の皆様へ> マシンのデカールについて

本シリーズでは、法律上の理由から、アイルトン・セナのマシンのスポンサーブランド1社のロゴマークなどをモデルの一部として正式にご提供することができません。

しかしながら、実車と同様の装飾を希望される場合は、本ステージのパーツセットに同封されているデカールをご利用ください。

【水転写デカールの貼り付け手順】

- 1 ロゴマークを台紙ごと切り取り、20秒ほど水に浸してから取り出し、タオルの上に置く。
- 2 水で濡らした指先でデカールが動くか、確認する。
- 3 貼りたい場所を少量の水で濡らしておく。
- 4 デカールを台紙ごと置き、位置が決まったら、ピンセットで台紙を静かに引き抜く。
- 5 濡らした指先で位置を調整し、決まったら綿棒や布などでそっと押し付けるようにして、デカール内側の水分や気泡を押し出す。
- 6 デカールが完全に乾いたら、濡らした布などで周囲に付着した糊を拭き取る。

※ロゴマークについては、クラシック・チーム・ロータスとセナ財団の監修のもと、適切に取り扱っております。

ステップ 2-5

ステップ2-2で組み立てたリアアッパーフラップと2Fリアウイング翼端板を写真のように合わせ、BPネジ2個でパーツを固定する。



ステップ 2-7

2Gリアウイング翼端板Rをリアメインウイング、リアミドルフラップに**AP**ネジ5個で固定する。

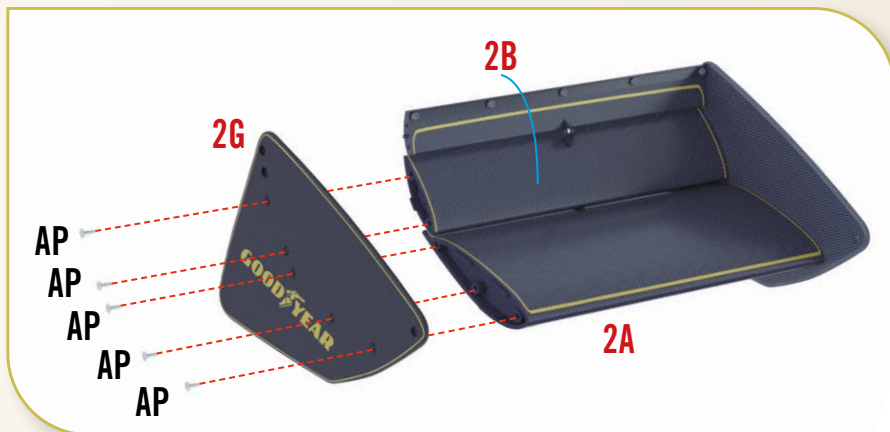

ステップ 2-8

2Gリアウイング翼端板Rをリアアッパーフラップに**BP**ネジ2個で固定する。

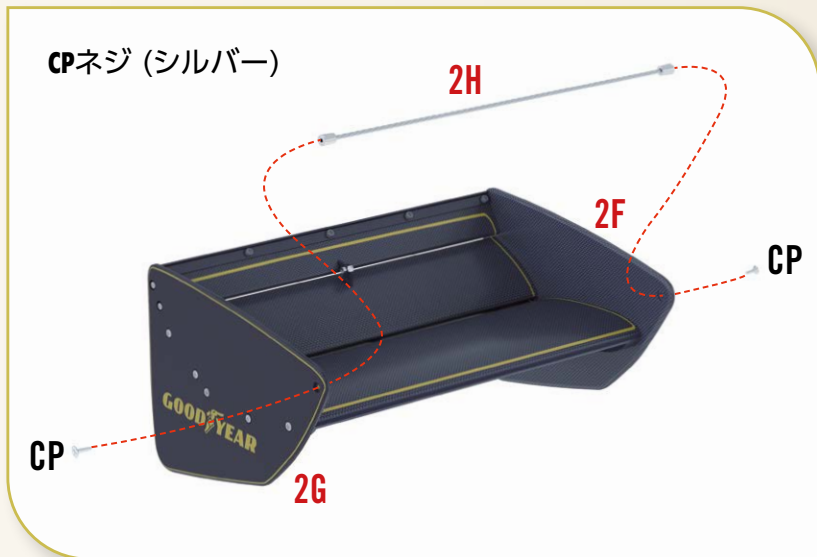

ステップ 2-9

最後に**2H**テンションケーブルを**2G**と**2F**内側の凹みに合わせ、両外側から**CP**ネジ(シルバー)2個で固定する。

完成

本ステージの組み立てはここまで。

