

Build your own Ford GT

6



Build your own Ford GT

STAGE

PAGE

| | | |
|----|--------------|----|
| 18 | 左リアフロアパネル | 73 |
| 19 | 燃料ライン | 77 |
| 20 | インテリアパーティション | 81 |
| 21 | 上部安全ハーネス | 83 |



Stage 18: 左リアフロアパネル

YOUR PARTS

- 18-A 左リアフロアパネル
- 18-B 接続プレート
- 18-C FP01ネジ 2.3×4mm

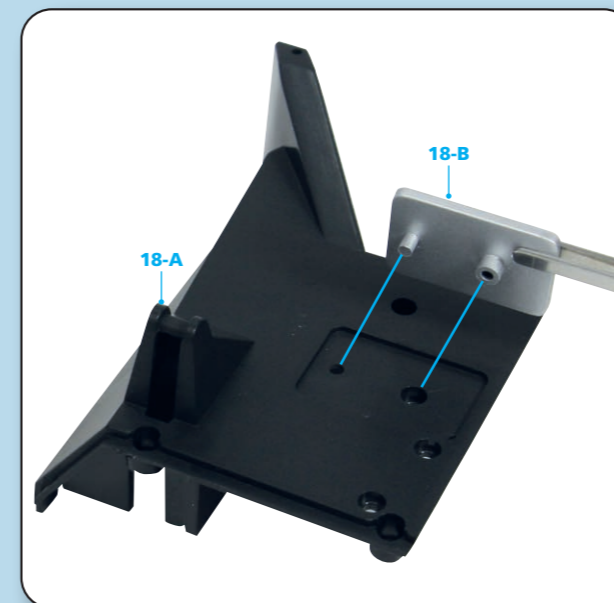
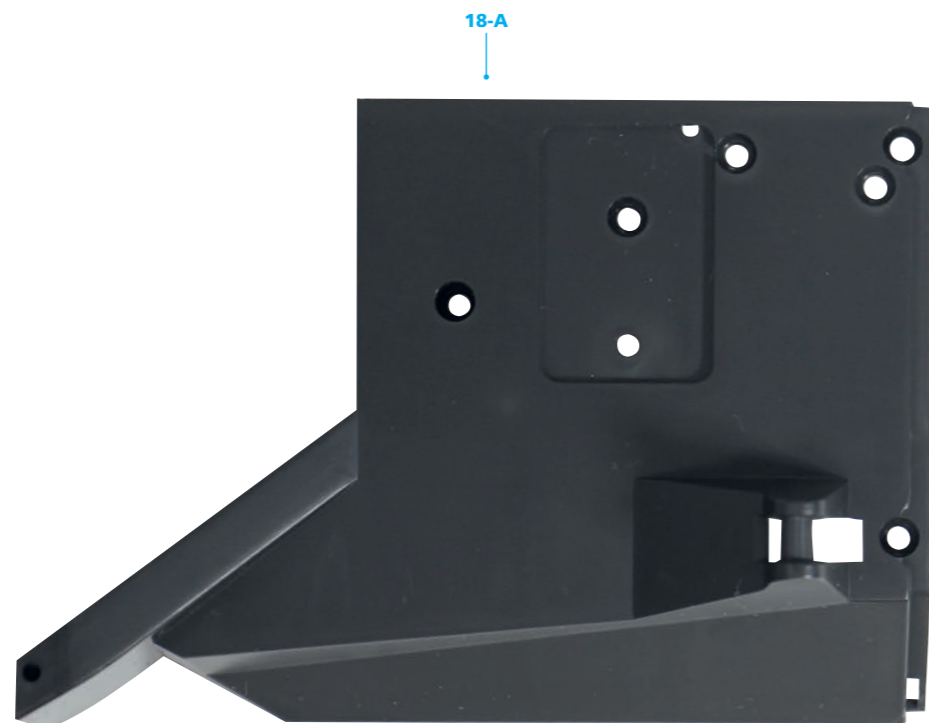

STEP 18-1
接続プレート(18-B)を左リアフロアパネル(18-A)の写真の位置に合わせる。

STEP 18-2
接続プレート(18-B)を左リアフロアパネル(18-A)に押し込む。



STEP 18-3
裏側からFP01ネジで固定する。

STEP 18-4

左リアフロアパネル(17-A)を取り付けた中央フロアパネル(16-A)を用意する。

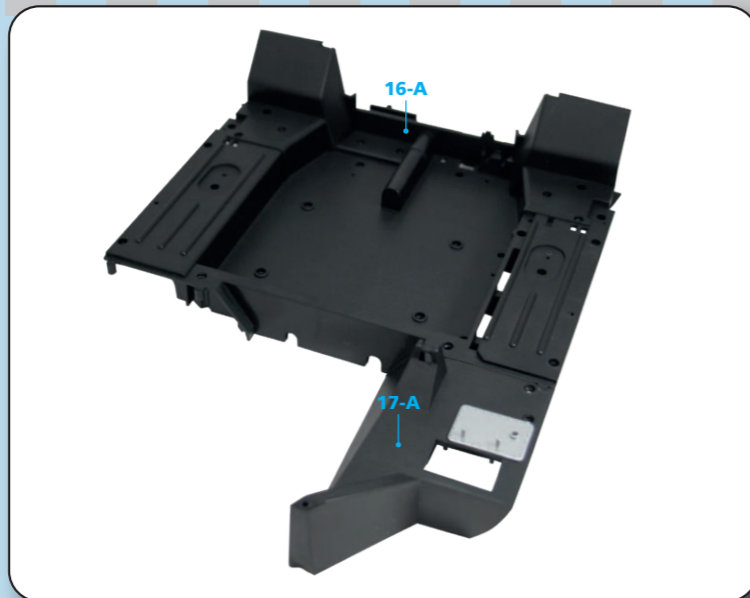

STEP 18-7

パーツを裏返し、2本のFP01ネジで2つのパーツを固定する。

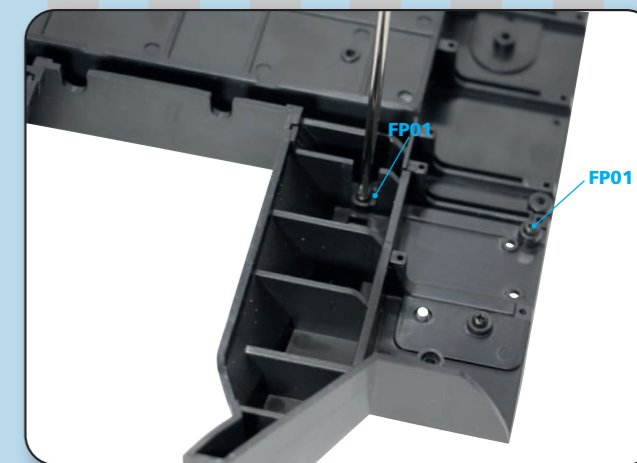

STEP 18-5

中央フロアパネル(16-A)の下側にある2つのピンを、左リアフロアパネル(18-A)のピン穴に合わせる。

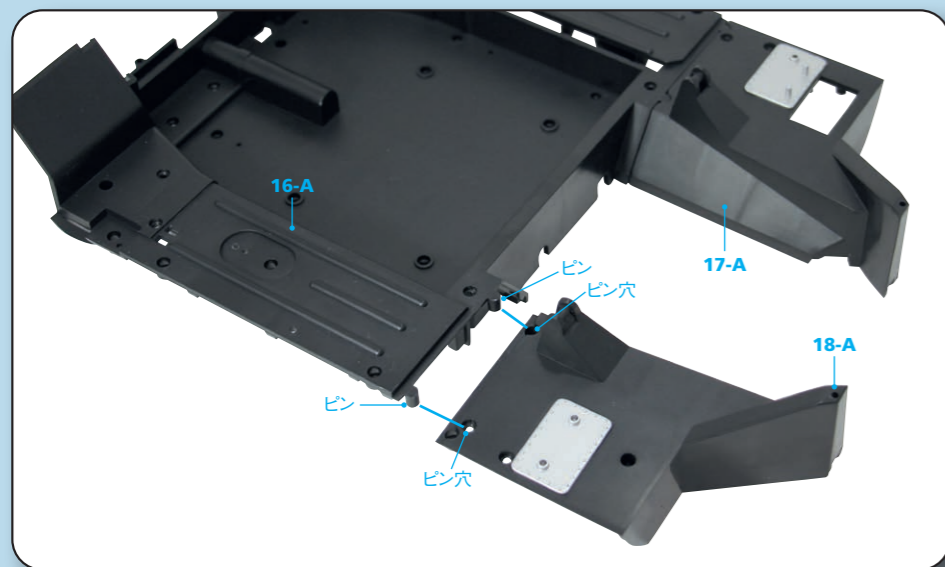

今号の完成

STEP 18-6

中央フロアパネル(16-A)と左リアフロアパネル(18-A)を押し込む。

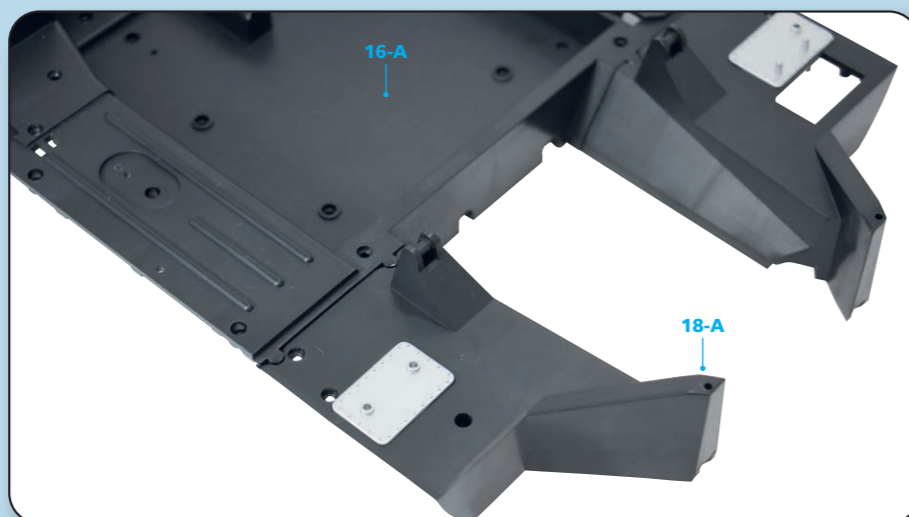

注：写真はプロトタイプです。

Stage 19: 燃料ライン

YOUR PARTS

- 19-A 消火器パート1
- 19-B 消火器パート2
- 19-C 内部サイドカバー1
- 19-D 内部サイドカバー2
- 19-E 右燃料ライン
- 19-F 左燃料ライン
- 19-G FP01ネジ 2.3×4mm

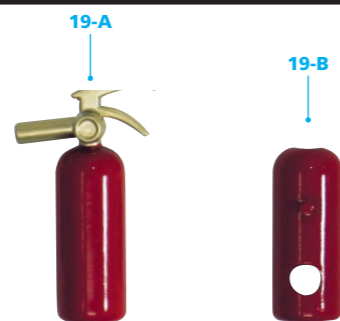

※19-Cと19-Dは同じ形状です。

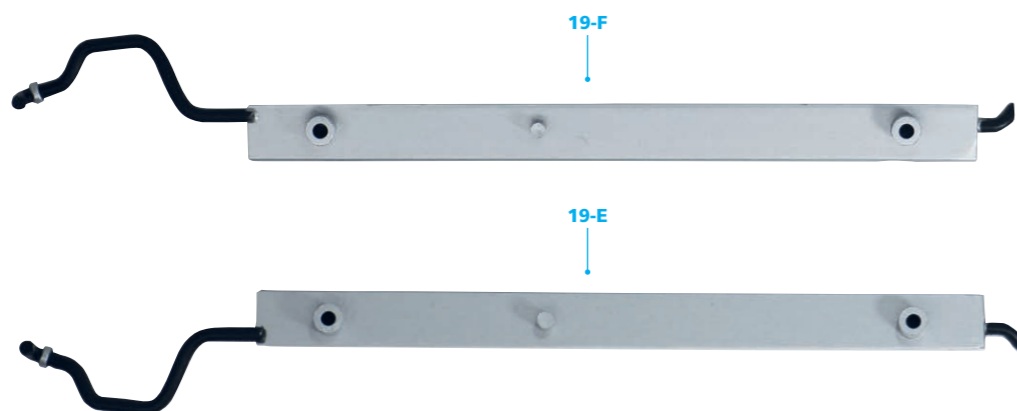

19-G
(FP01)

STEP BY STEP

STEP 19-1

左燃料ライン(19-F)を中央フロアパネル(16-A)の左側に沿った位置に配置し、支柱を対応する穴にかみ合わせる。

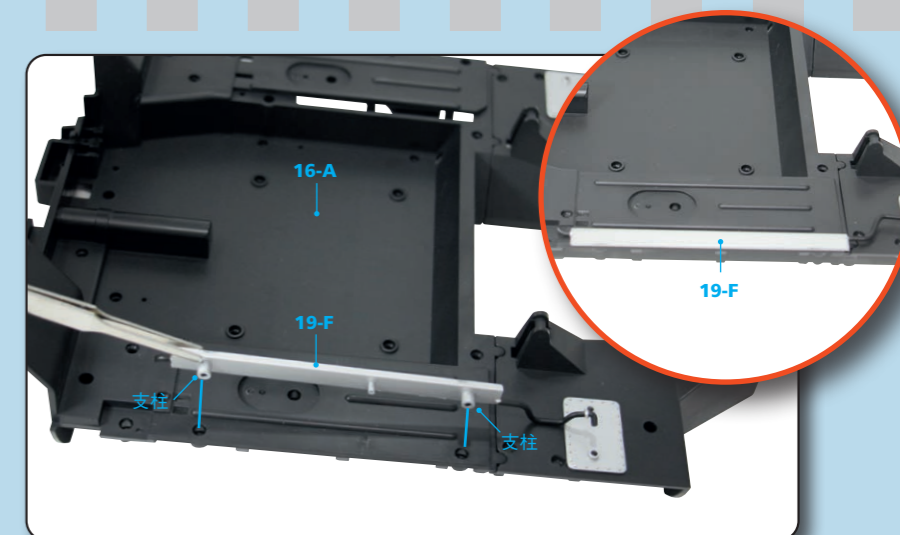

STEP 19-2

パーツを裏返し、2本のFP01ネジでフロアの下側から左燃料ライン(19-F)を固定する。

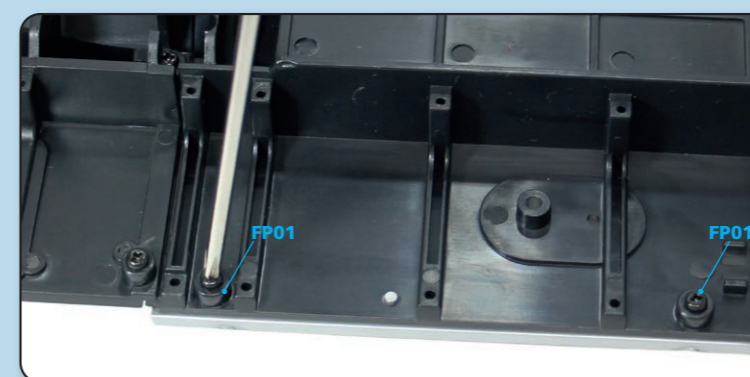

STEP 19-3

右燃料ライン(19-E)を中央フロアパネル(16-A)の右側に沿った位置に配置する。

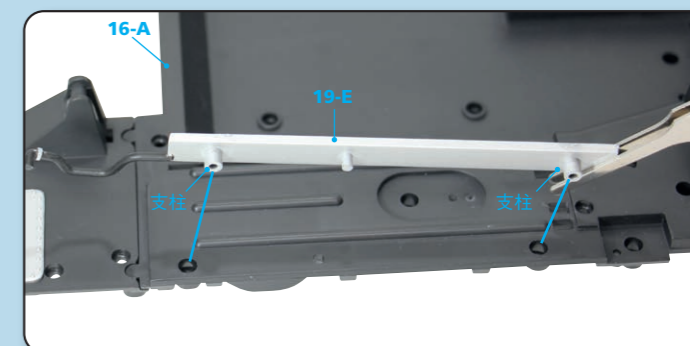

STEP 19-4

パーツを裏返し、2本のFP01ネジで、フロアの下側から右燃料ライン(19-E)を固定する。

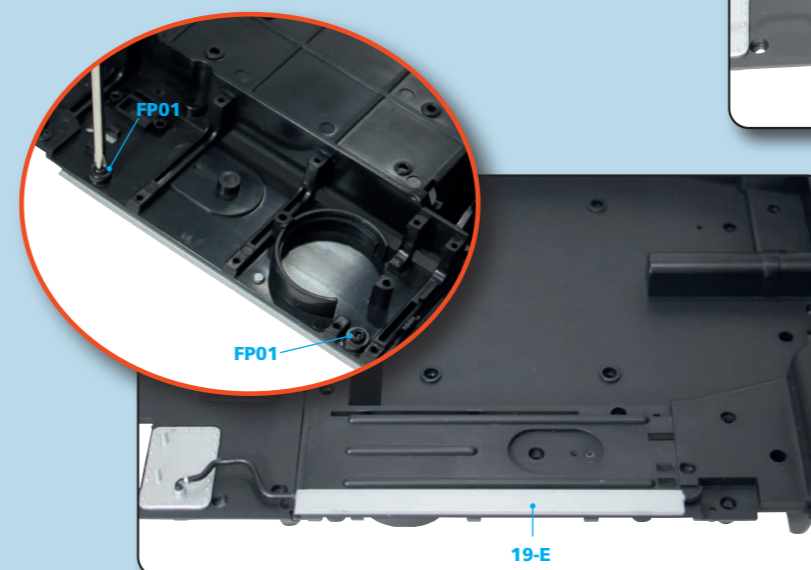

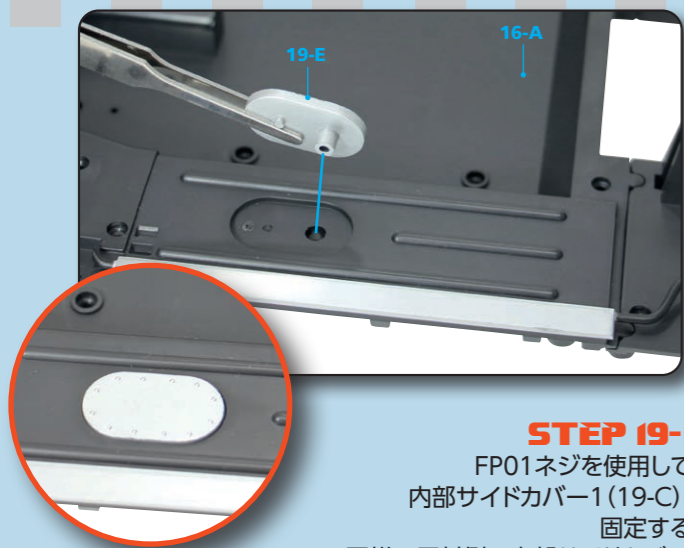

STEP 19-5

内部サイドカバー1 (19-C)を中央フロアパネル (16-A)の写真の位置に取り付ける。内部サイドカバー1 (19-C)と2 (19-D)は同じ形状のため、右側でも左側でも取り付け可能だ。

STEP 19-6
FP01ネジを使用して、内部サイドカバー1 (19-C)を固定する。同様に反対側に内部サイドカバー2 (19-D)を取り付ける。

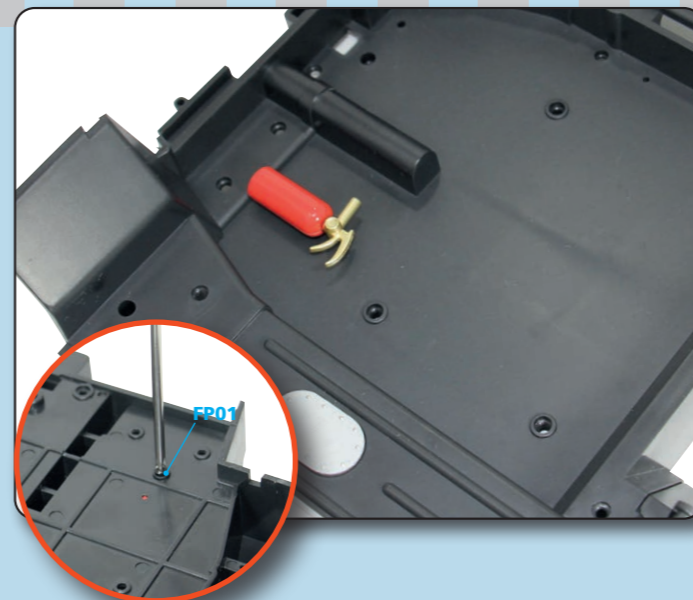
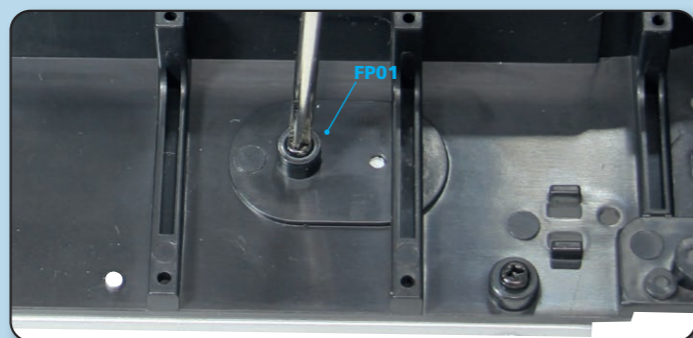

STEP 19-9

FP01ネジを使用して、消火器を裏側から固定する。

今号の完成



STEP 19-7

写真のように、消火器パート2 (19-B)を消火器パート1 (19-A)の端に揃えて配置する。

STEP 19-8
消火器の支柱を中央フロアパネル (16-A)の写真の位置の穴に差し込む。

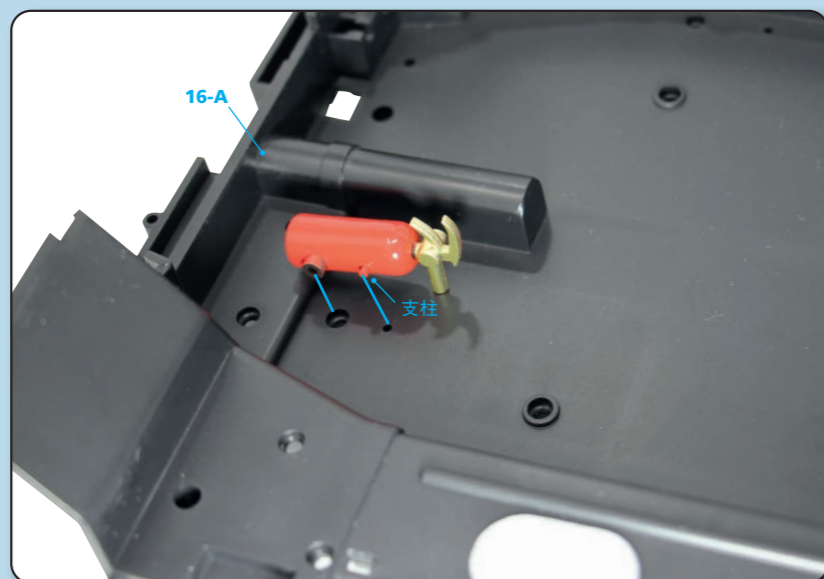

Stage 20: インテリアパーティション



YOUR PARTS

20-A インテリアパーティション

20-A



STEP 20-1

次のステージで使用するため、インテリアパーティション(20-A)は保管する。



Stage 21: 上部安全ハーネス



YOUR PARTS

- 21-A 上部安全ハーネス1
- 21-B 上部安全ハーネス2
- 21-C 上部安全ハーネス3
- 21-D 上部安全ハーネス4
- 21-E 助手席内部コンパートメントボックス
- 21-F 助手席内部コンパートメントボックスロック
- 21-G イグニッションコイル
- 21-H FP01ネジ 2.3×4mm



※21-A～D は同じ形状です。
(長さには若干のバラつきがあります)

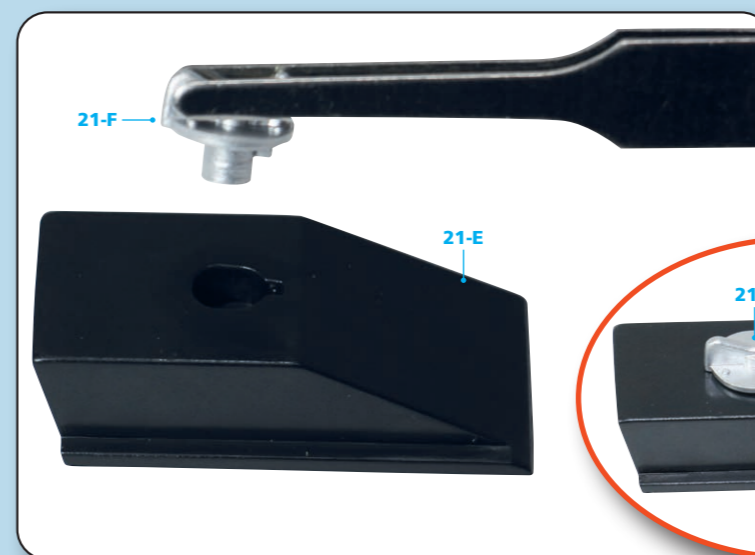

STEP 21-1
助手席の内部コンパートメントボックス
ロック(21-F)を
ボックス(21-E)の穴に差し込む。



STEP 21-2
裏側からFP01ネジで
固定する。

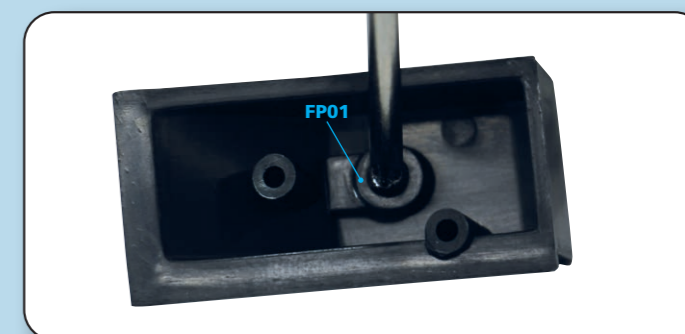

STEP 21-3
助手席内部コンパートメントボックス(21-E)をインテリアパーテ
ィション(20-A)に取り付ける。



STEP 21-4
インテリアパーティション(20-A)を裏返し、FP01ネジで
固定する。

STEP 21-5

インテリアパーティション(20-A)をもう一度裏返し、イグニッションコイル(21-G)を写真の位置に差し込む。裏側からFP01ネジで固定する。

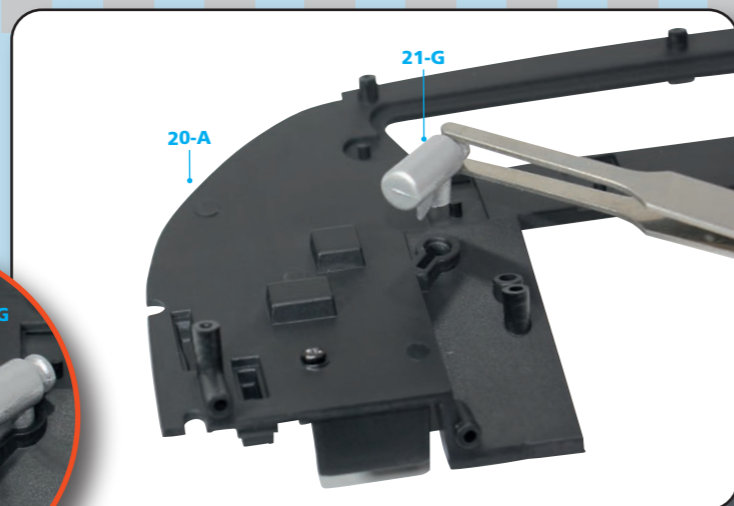
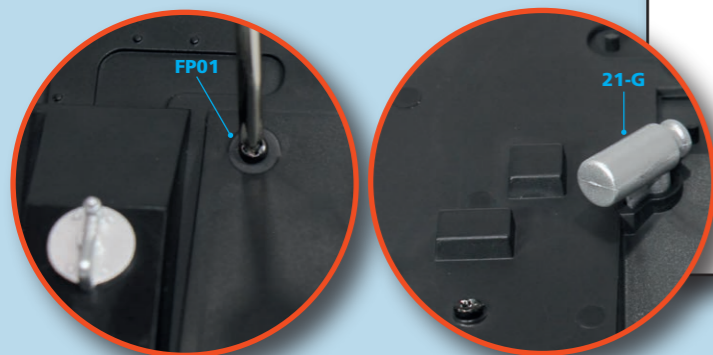

STEP 21-6

上部安全ハーネス1(21-A)の端を、インテリアパーティション(20-A)の中央にある4つのスロットのうち、一番右のスロットに差し込む。

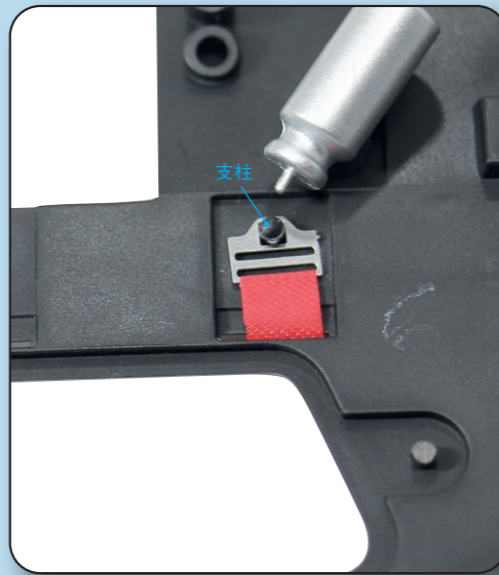
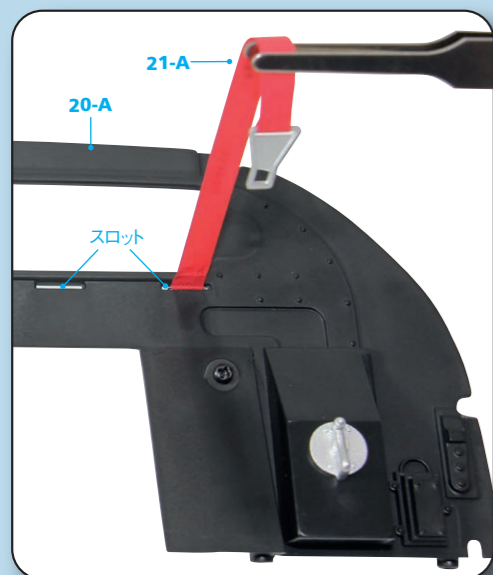

STEP 21-7

インテリアパーティション(20-A)を裏返し、上部安全ハーネス(21-A)の端を支柱にはめ込む。

STEP 21-8

他の上部安全ハーネス(21-B)、(21-C)、(21-D)を同じ方法でインテリアパーティション(20-A)に取り付ける。



STEP 21-9

インテリアパーティション(20-A)を裏返し、上部安全ハーネスの端を支柱に慎重にはめ込む。



今号の完成

