

Build your own Ford GT

19



Build your own Ford GT

STAGE

PAGE

81	エキゾーストマニホールド右	306
82	エキゾーストマニホールド左	310
83	エキゾーストパイプコネクター	314
84	ディストリビューター1	317
85	ディストリビューター2	320



Ford Motor Company
trademarks and trade
dress used under license
to ehk China Company Ltd.



Gulf trademarks under license
from Gulf Oil International Ltd.

Published in the UK by De Agostini UK Ltd, Royds Withy King, 65 Carter Lane, London EC4V 5EQ.
Published in the USA by De Agostini Publishing USA, Inc., 299 Park Avenue • New York, New York 10171.
All rights reserved © 2021

Warning: Not suitable for children under the age of 14.
This product is not a toy and is not designed or intended for use in play.
Items may vary from those shown.

Stage 81: エキゾーストマニホールド右



今号のパーツ

- 81-A エキゾーストマニホールド1
- 81-B エキゾーストマニホールド2
- 81-C エキゾーストマニホールド3
- 81-D エキゾーストマニホールド4
- 81-E ホース

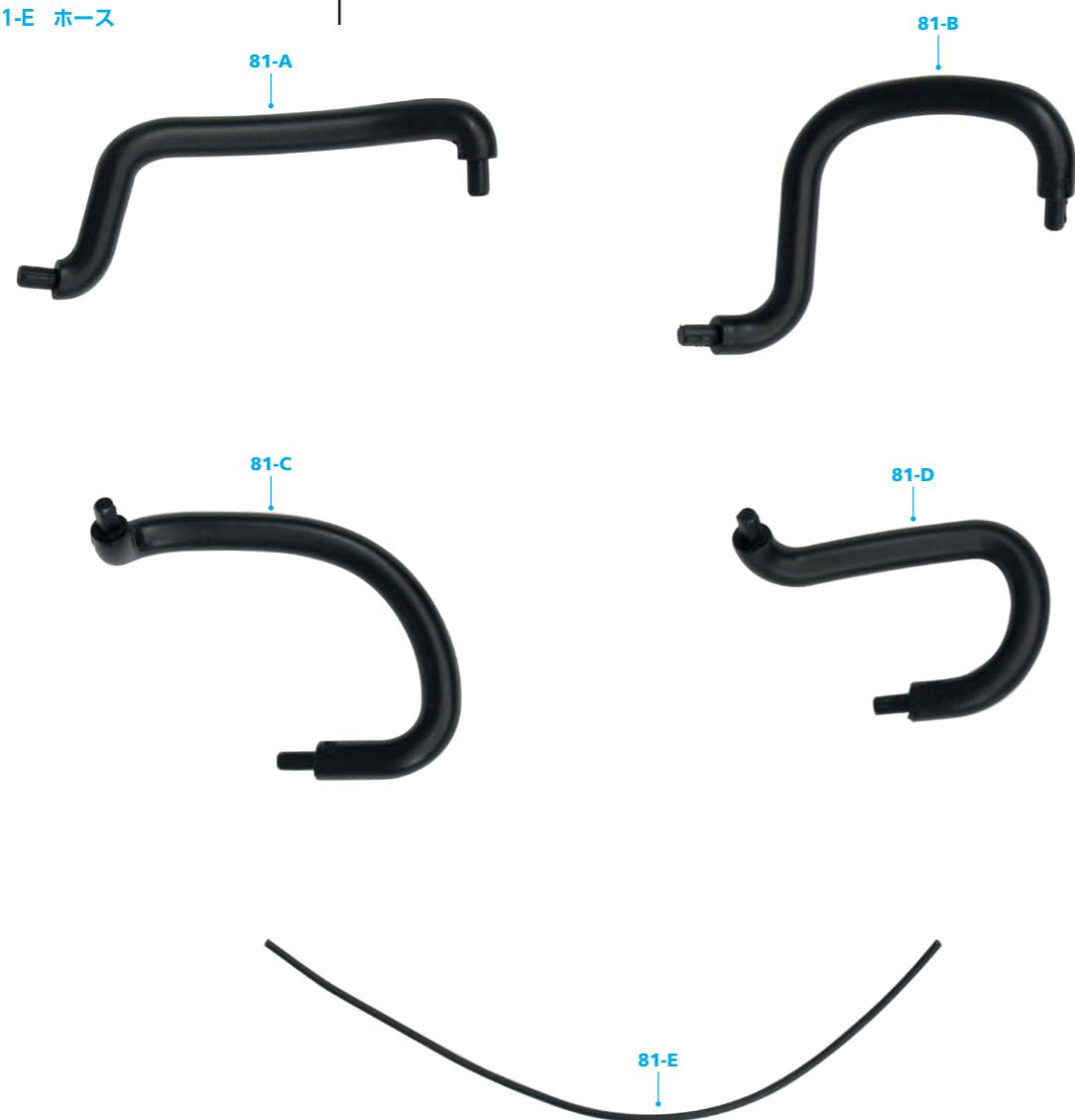

STEP BY STEP

STEP 81-1

ホース(81-E)をトランスミッションサブフレーム(71-A)の右内側にあるピンに取り付ける。ピンがホースに完全に差し込まれていることを確認する。

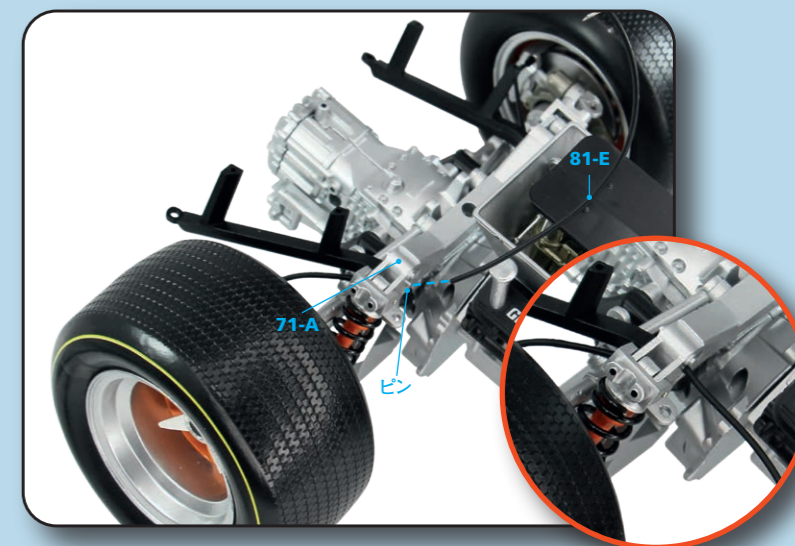

STEP 81-2

シリンダーヘッド右(78-A)にあるエキゾーストマニホールドの取り付け位置(写真1~4)を確認し、「R1」の刻印のあるエキゾーストマニホールド1(81-A)を穴「1」に差し込む。写真のように、マニホールドの湾曲した端がシリンダーヘッドに完全に差し込まれていることを確認する。

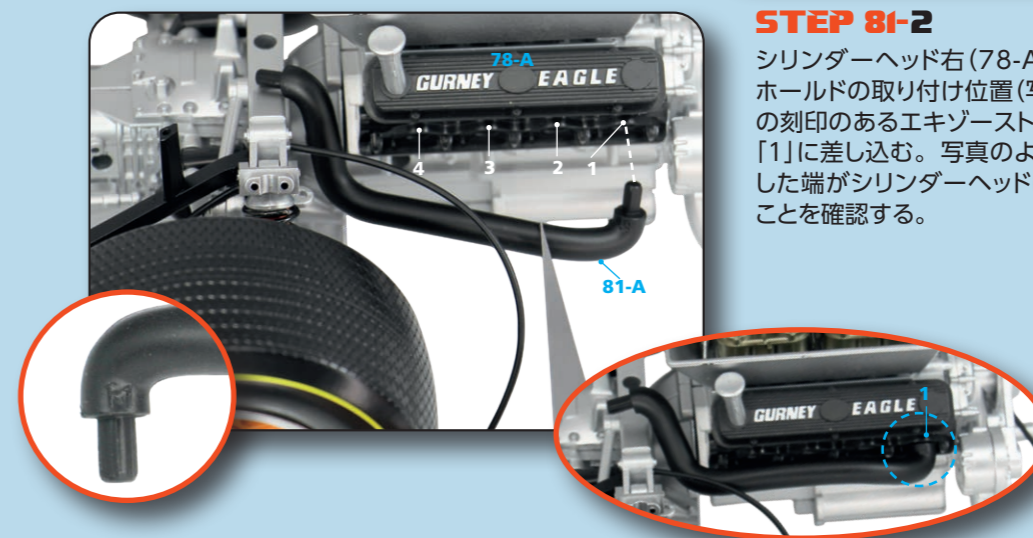

STEP 81-3

次に、「R2」の刻印のあるエキゾーストマニホールド2(81-B)をシリンダーヘッド右(78-A)の穴「2」に差し込む。

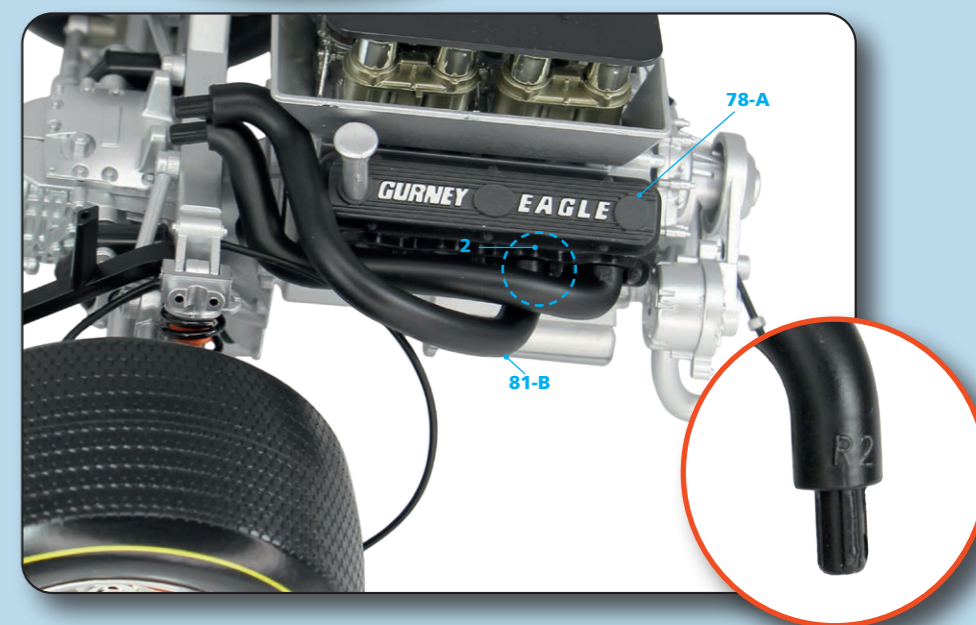

STEP 81-4

同様に、「R3」の刻印のあるエキゾーストマニホールド3 (81-C) をシリンダーヘッド右 (78-A) の穴「3」に差し込む。

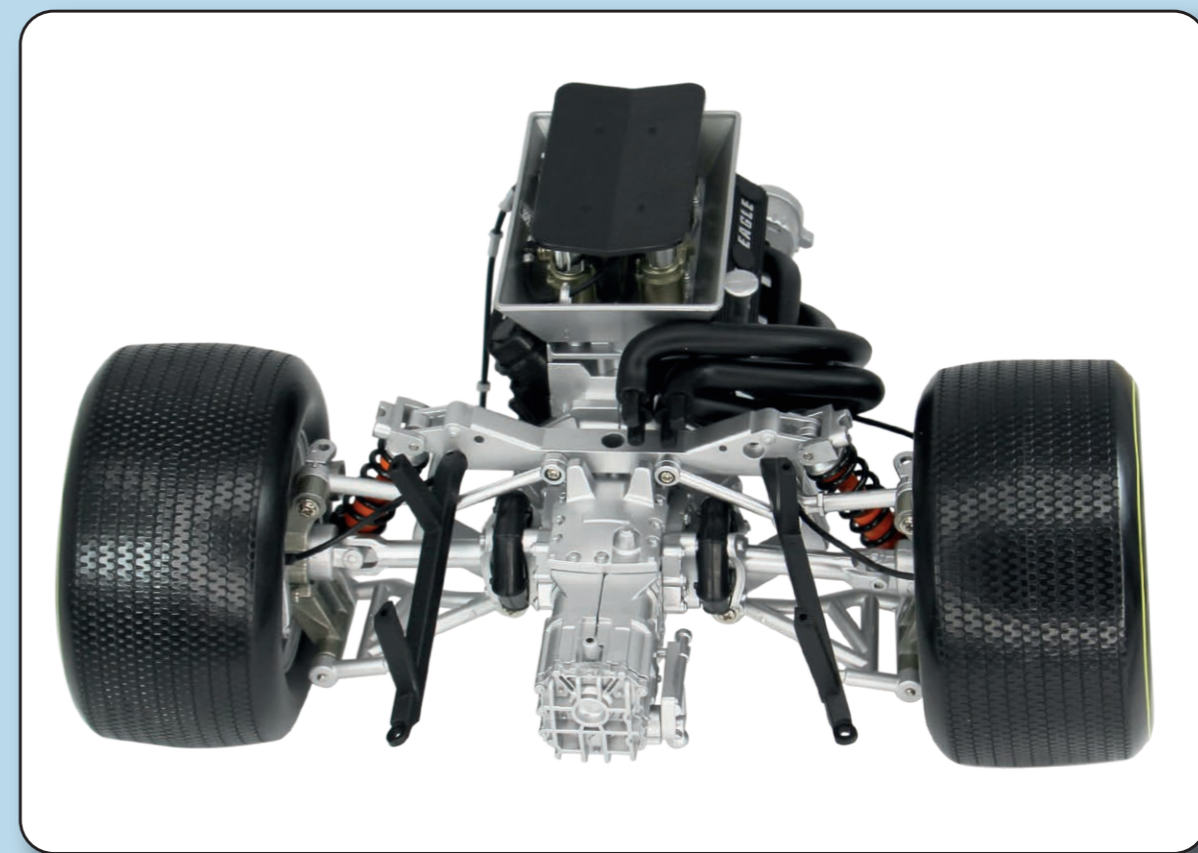

今号の完成



STEP 81-5

最後に、「R4」の刻印のあるエキゾーストマニホールド4 (81-D) をシリンダーヘッド右 (78-A) の穴「4」に差し込む。



Stage 82: エキゾーストマニホールド左



今号のパーツ

- 82-A エキゾーストマニホールド1
- 82-B エキゾーストマニホールド2
- 82-C エキゾーストマニホールド3
- 82-D エキゾーストマニホールド4



STEP 82-1

シリンダーヘッド左(76-A)にあるエキゾーストマニホールドの取り付け位置(写真1~4)を確認し、「[1]」の刻印のあるエキゾーストマニホールド1(82-A)を穴「[1]」に差し込む。写真のように、マニホールドの湾曲した端がシリンダーヘッドに完全に差し込まれていることを確認する。

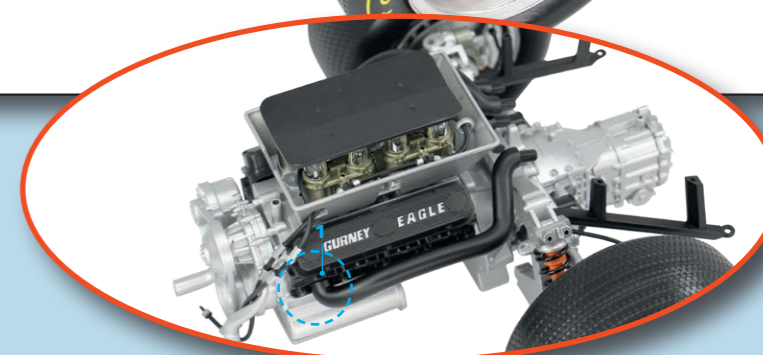

STEP 82-2

次に、「[2]」の刻印のあるエキゾーストマニホールド2(82-B)をシリンダーヘッド左(76-A)の穴「[2]」に差し込む。

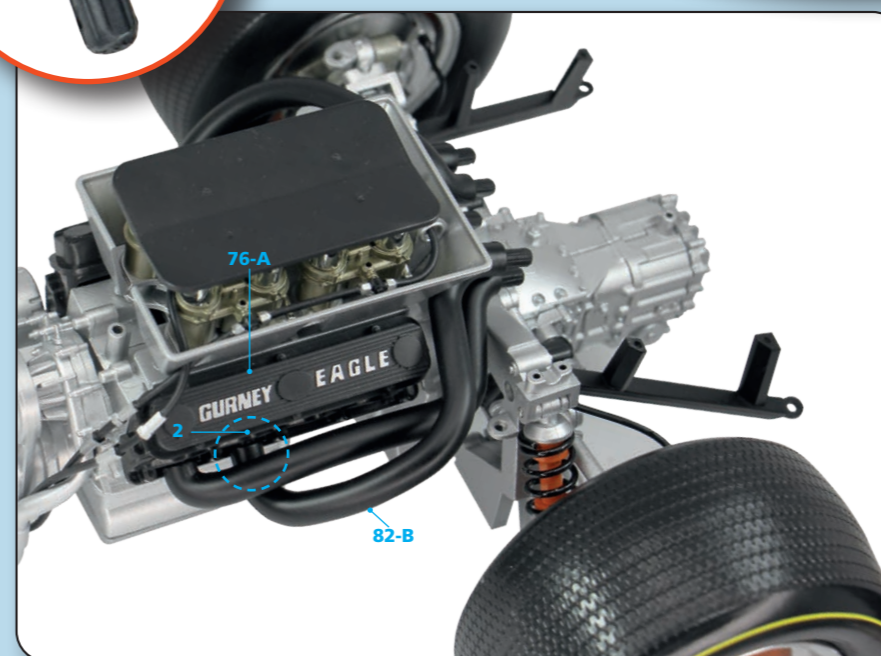

STEP 82-3

同様に、「L3」の刻印のあるエキゾーストマニホールド3 (82-C)をシリンダーヘッド左(76-A)の穴「3」に差し込む。

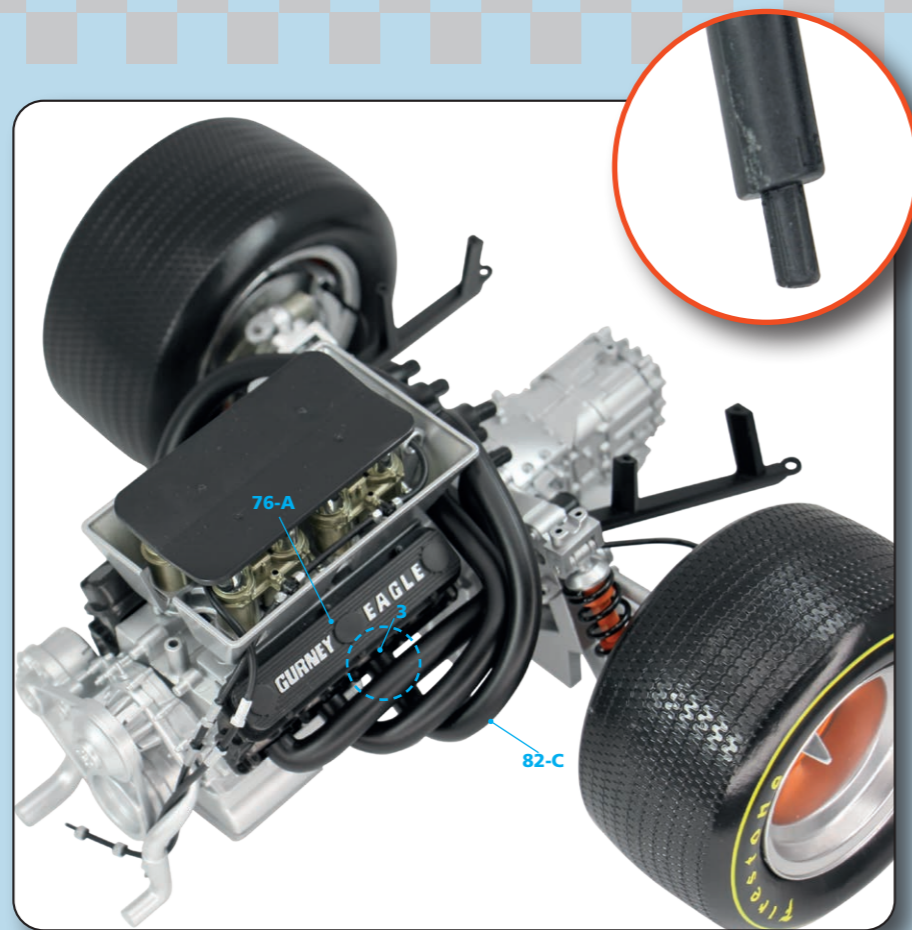

今号の完成



STEP 82-4

最後に、「L4」の刻印のあるエキゾーストマニホールド4 (82-D)をシリンダーヘッド左(76-A)の穴「4」に差し込む。



Stage 83: エキゾーストパイプコネクター

今号のパーツ

- 83-A エキゾーストパイプコネクター
- 83-B デュアルエキゾーストパイプ
- 83-C FD04ネジ 1.8×3.5mm

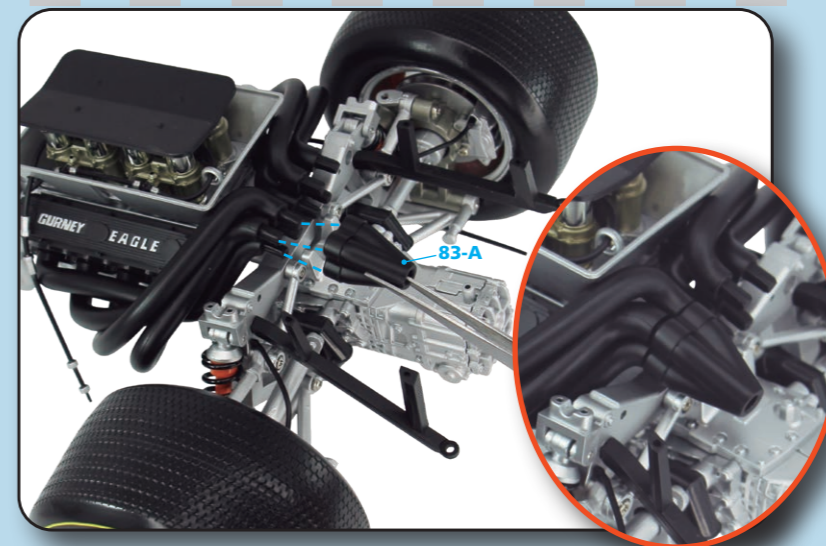
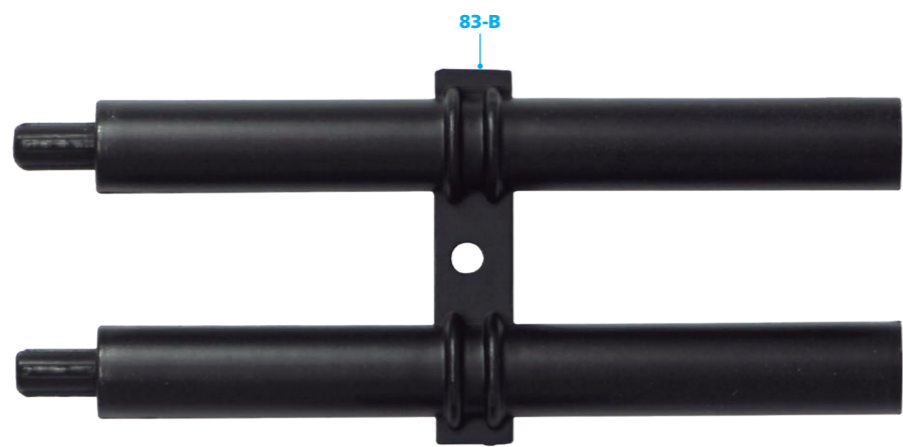

STEP 83-1
エキゾーストパイプコネクター(83-A)の1つを、左側のエキゾーストマニホールドに取り付ける。写真のように、4本のマニホールドの端をコネクターの穴に差し込み、しっかりと押し込む。

STEP 83-2
もうひとつのエキゾーストパイプコネクター(83-A)を、右側のエキゾーストマニホールドに取り付ける。写真のように、4本のマニホールドの端をコネクターの穴に差し込み、しっかりと押し込む。

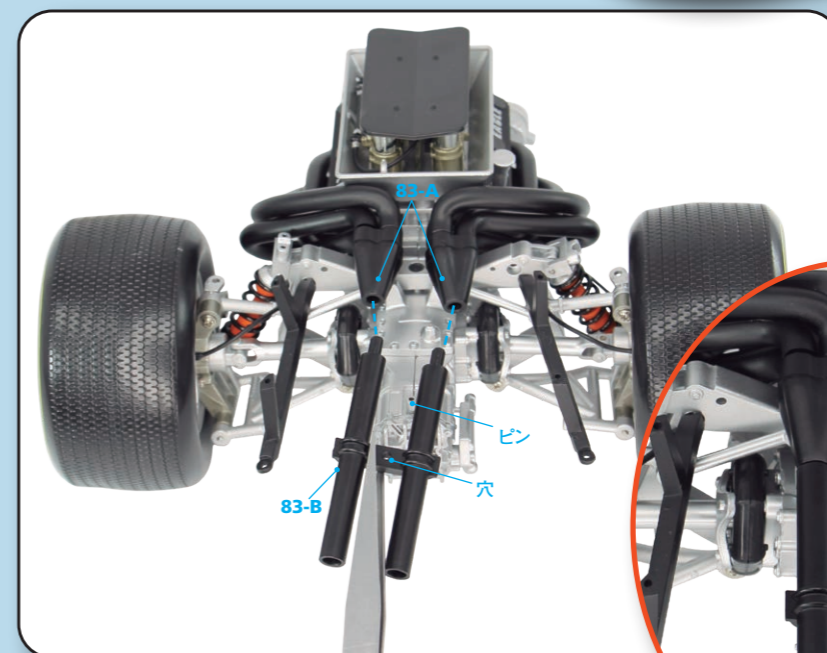
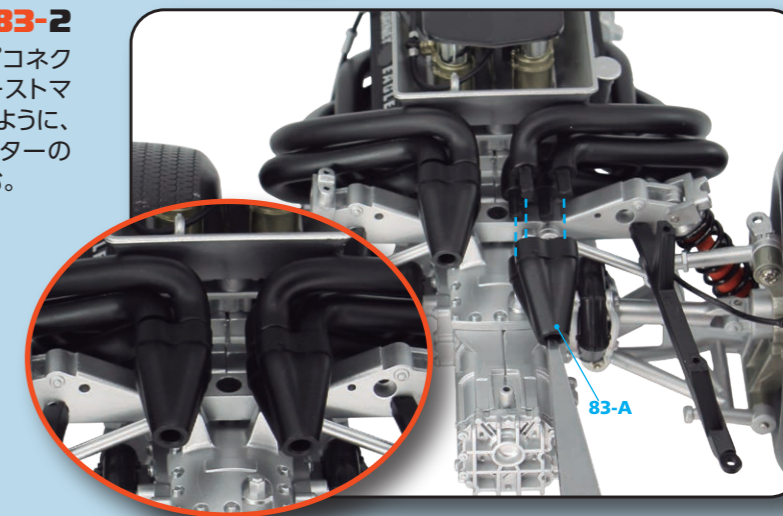

STEP 83-3
デュアルエキゾーストパイプ(83-B)をエキゾーストパイプコネクター(83-A)の穴に差し込み、しっかりと押し込む。この時、エキゾーストパイプの穴をギアボックス上部のピンと合わせる。

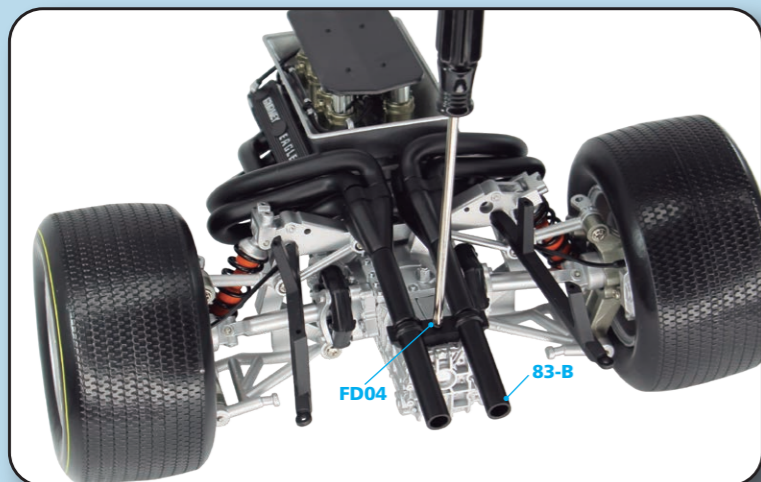

STEP 83-4

写真のように、FD04ネジでデュアルエキゾーストパイプ(83-B)をギアボックス上部に固定する。

今号の完成

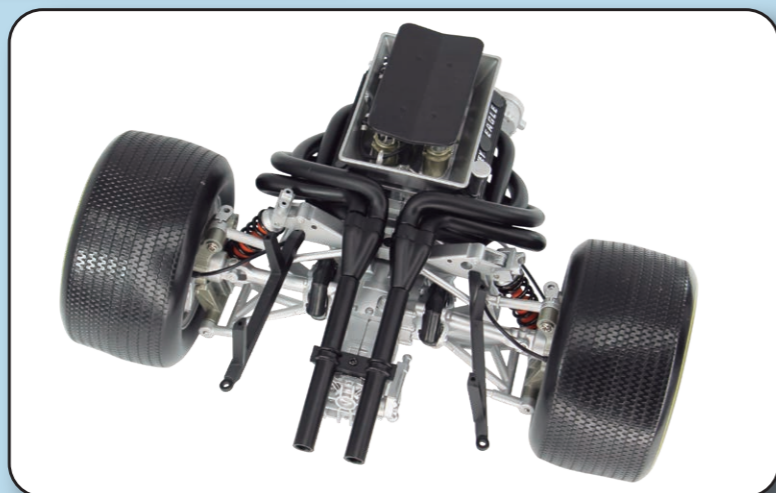

Stage 84: ディストリビューター1



今号のパーツ

- 84-A ディストリビューター
- 84-B スパークプラグワイヤー

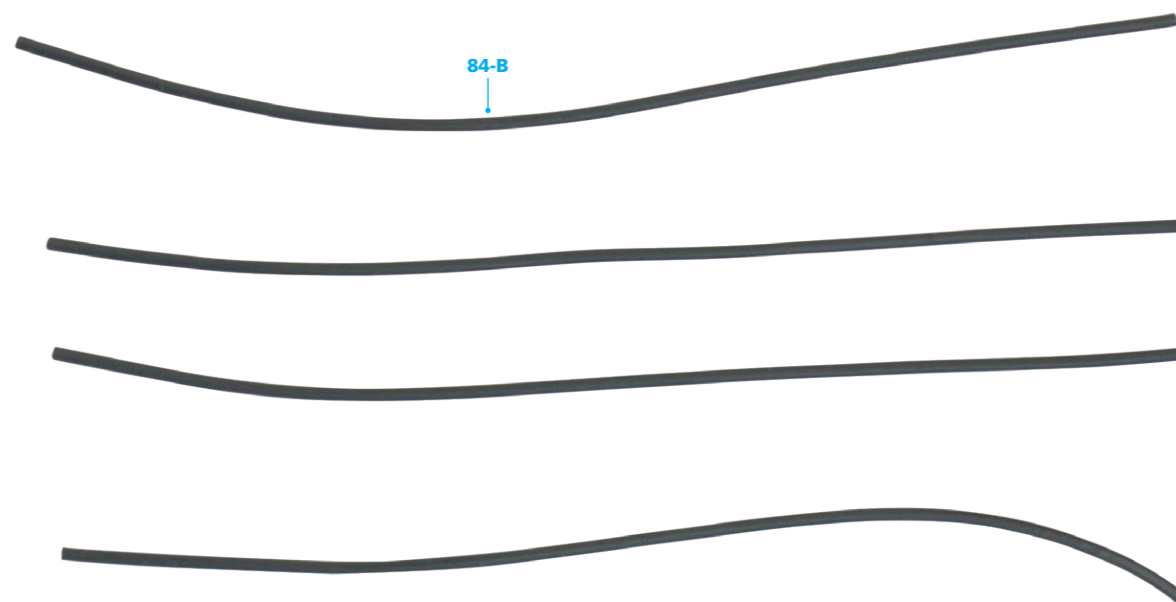



STEP 84-1

写真のように、スパークプラグワイヤー(84-B)の1本を、ディストリビューター(84-A)のキャップの外側にある8つのピンの1つに取り付ける。次に、他のワイヤーを先に取り付けたワイヤーと同じ側に取り付ける。この時、中央のピンは空けておく。

今号の完成

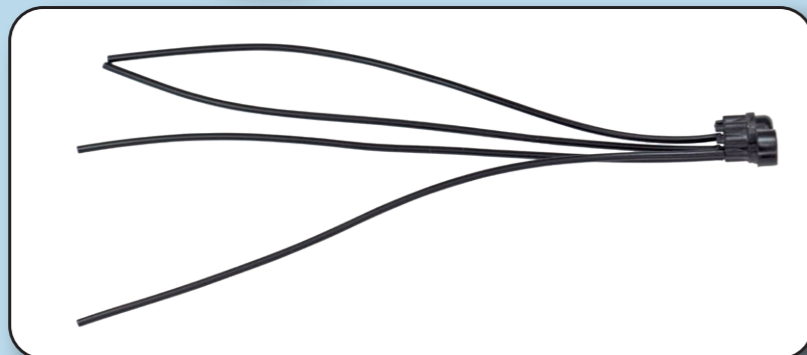

完全なサラブレッド

フォードGT40は、長年にわたるサーキットでの無数の勝利が証明するように、サラブレッドのようなレーシングカーである。このモデルのエンジンは、1969年にル・マン24時間レースで優勝したGT Mk1の4.9リッターエンジンを正確に再現したものだ。

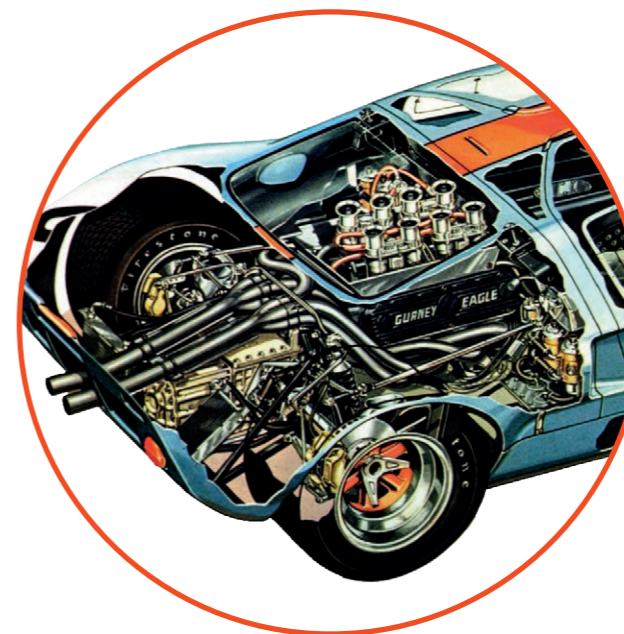

- ・4-1デュアルエキゾースト
- ・ウェーバー製ツインバレル型キャブレター4基
- ・縦置きミッドシップエンジン
- ・V型8気筒エンジン(V8)
- ・4.9L
- ・425bhp/6000rpm

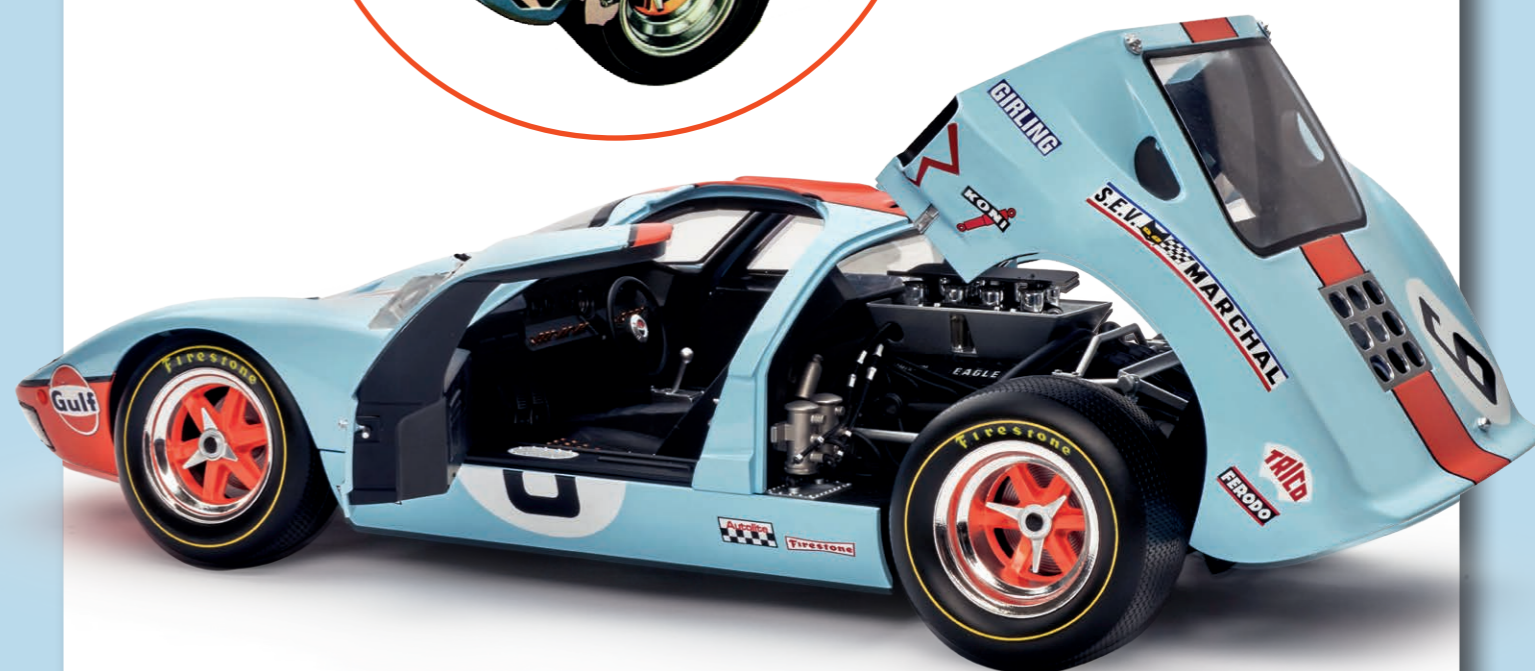

このモデルは、GT40の内装の外装のディテールをミニチュアで完全に再現している。

Stage 85: ディストリビューター-2



今号のパーツ

- 85-A スパークプラグワイヤー
- 85-B スパークプラグコネクタ
- 85-C FD01ネジ 2.3×4mm

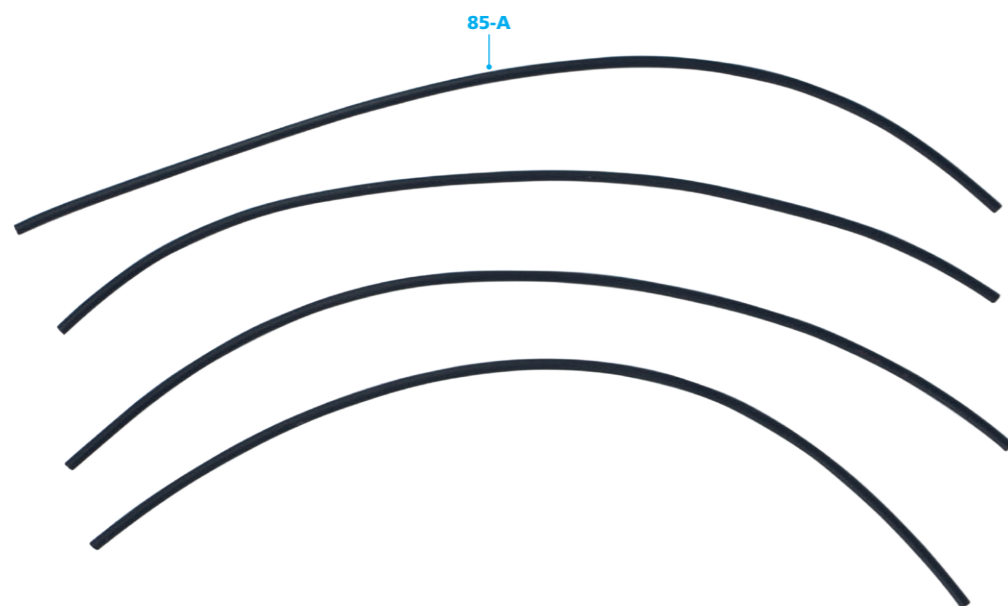

STEP 85-1

前のステージで組み立てたディストリビューター(84-A)を用意し、スパークプラグコネクタ(85-B)をディストリビューターの中央のピンに取り付ける。

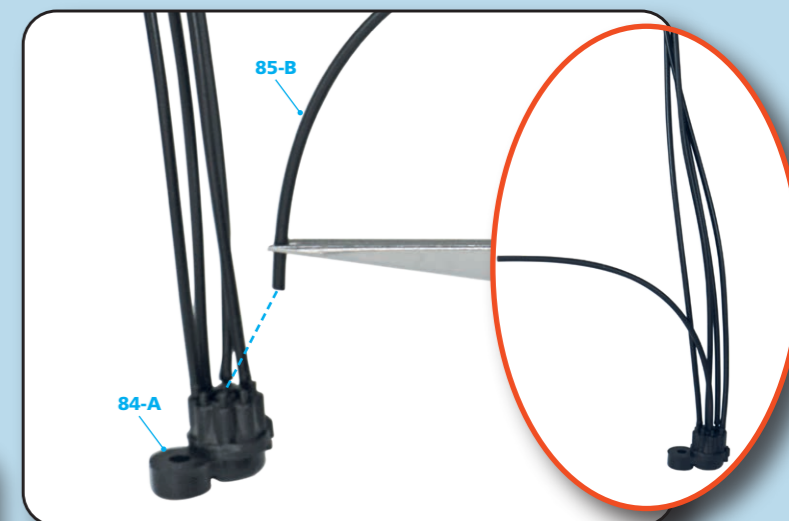

STEP 85-2

スパークプラグワイヤー(85-A)を、ディストリビューター(84-A)の空いている外側のピンに取り付ける。スパークプラグコネクタと8本のスパークプラグワイヤーがすべて取り付けられ、ディストリビューターは完成だ。



STEP 85-3

次に、写真のように全てのスパークプラグワイヤーがエンジンの内側にくるように、ディストリビューター(84-A)をエンジンブロックに合わせ、FD01ネジで固定する。

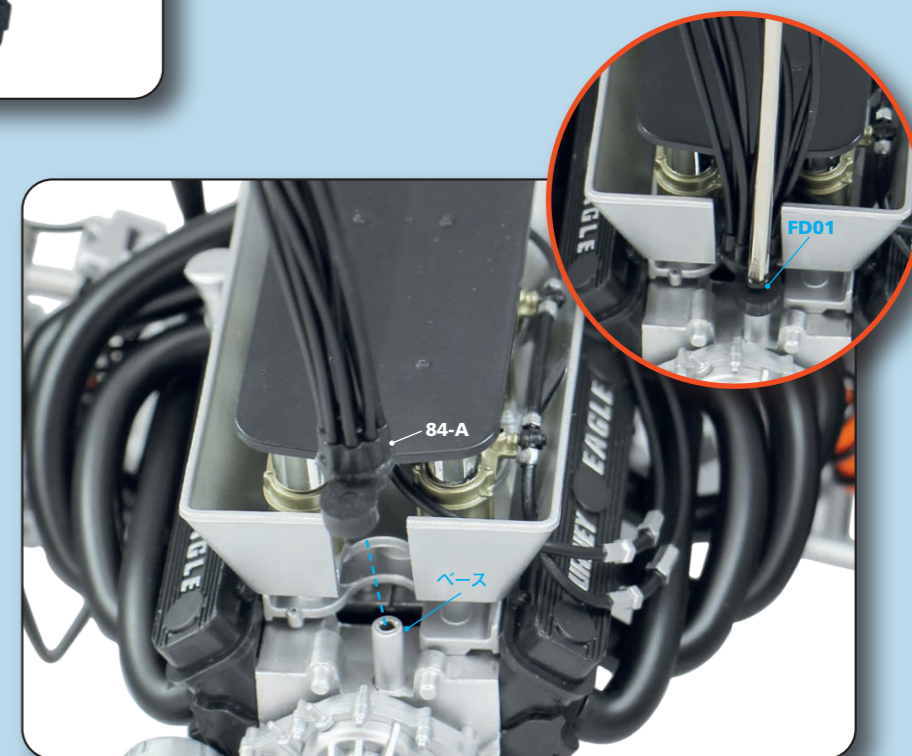

STEP 85-4

シリンダーヘッド左(76-A)とシリンダーヘッド右(78-A)にあるスパークプラグワイヤーの取り付け位置(写真1~4)を確認する。これらの4つの小さなピンは、マニホールドの基部近くに位置している。次に、スパークプラグコネクタ(85-B)を中央に残し、ワイヤーを4本ずつの2つのグループに分割する。

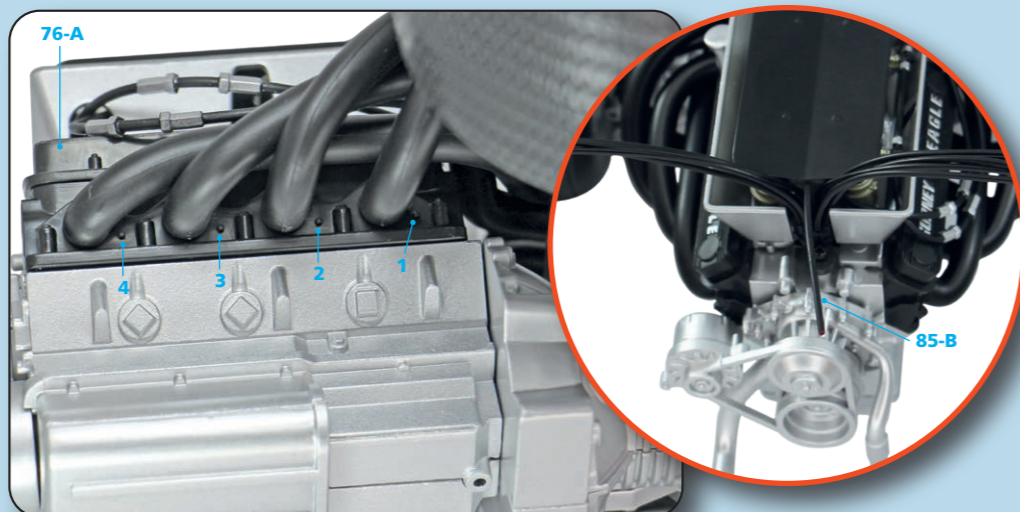

STEP 85-7

同様に、反対側のスパークプラグワイヤー(85-A)もシリンダーヘッド左(76-A)のピンに取り付ける。

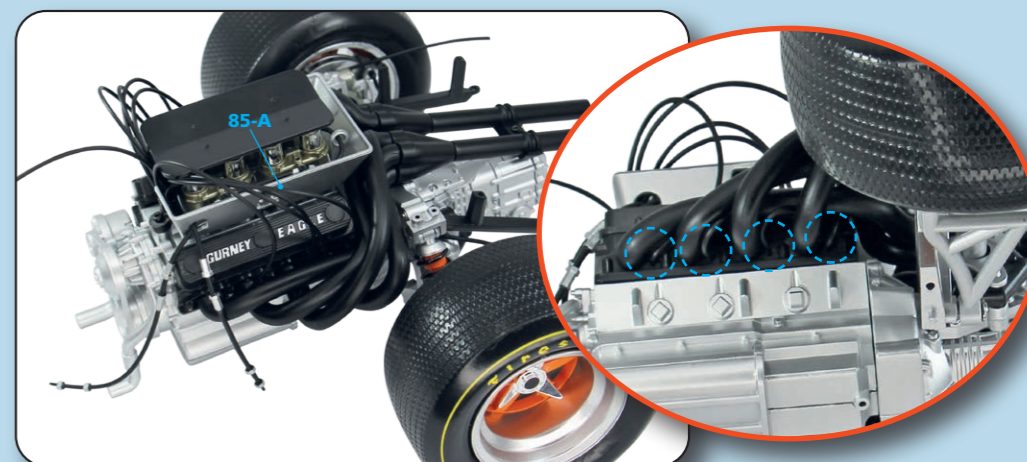

STEP 85-5

写真のように、奥のスパークプラグワイヤー(84-B)を1本取り、マニホールドに通してシリンダーヘッド右(78-A)の一番奥のピン(ホイールに最も近いピン)に取り付ける。

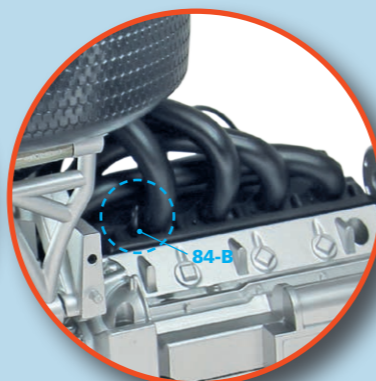
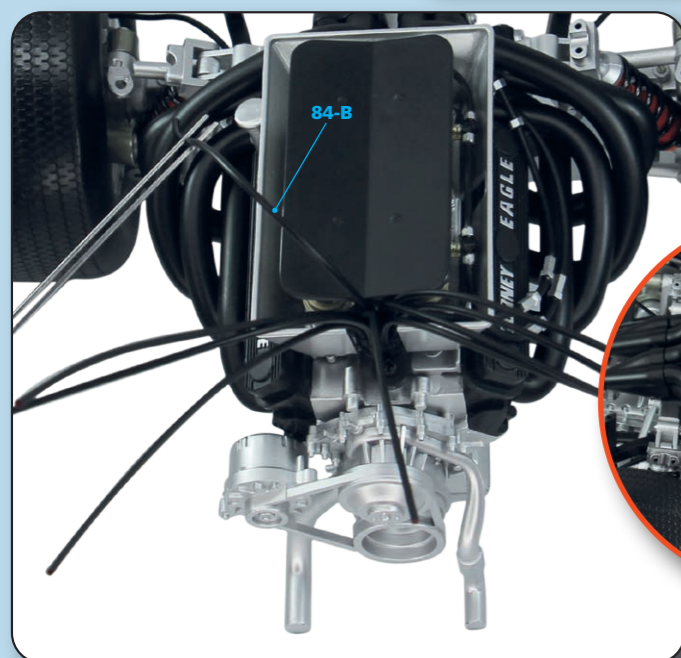

今号の完成



STEP 85-6

次に、残りの3本のワイヤーをマニホールドに通し、空いているピンに取り付ける。

