

# Build your own Ford GT

11



# Build your own Ford GT

## STAGE

## PAGE

41	中央前方シャーシフレーム	162
42	前方シャーシフレーム	165
43	ラジエーターパイプ	168
44	フロントサブフレーム	172
45	右フロントサスペンションアーム	175



# Stage 41: 中央前方シャーシフレーム



今号のパーツ

41-A 中央前方シャーシフレーム

41-B FD01ネジ 2.3×4mm

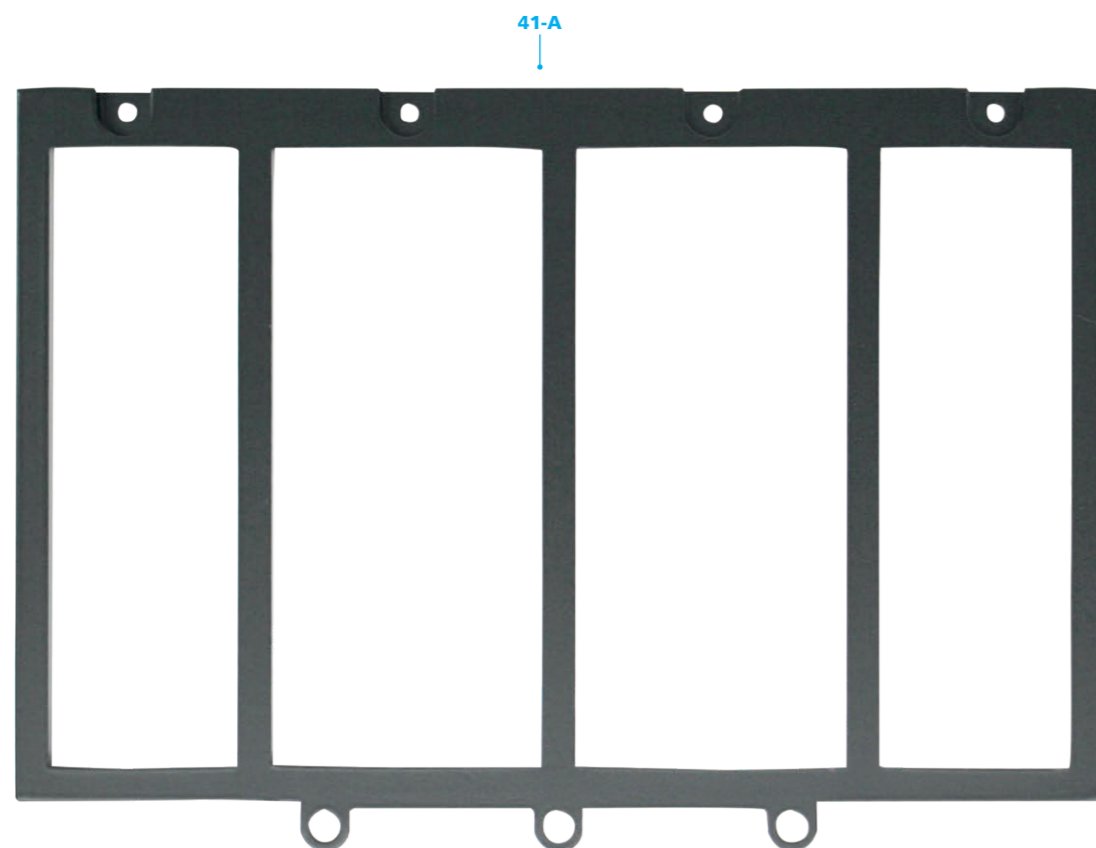

41-A

41-B  
(FD01)

**STEP 41-1**  
前のステージで組み立てたシャーシパーツを用意する。

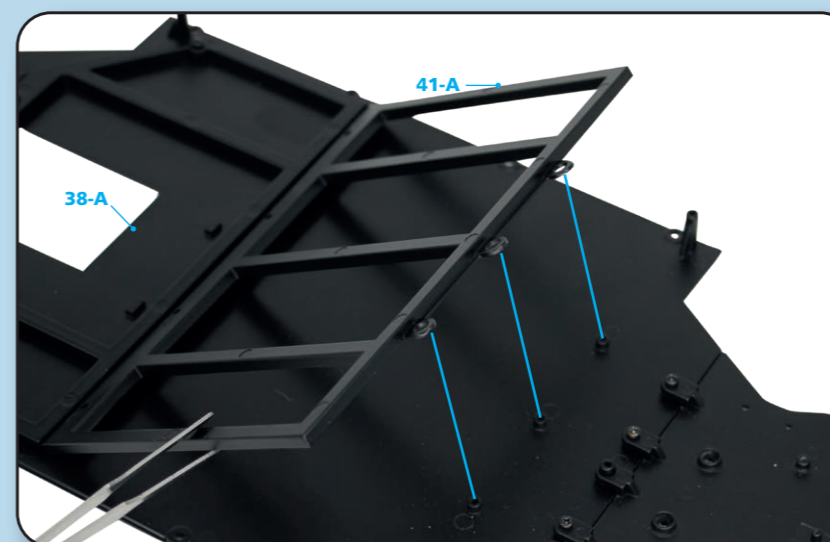
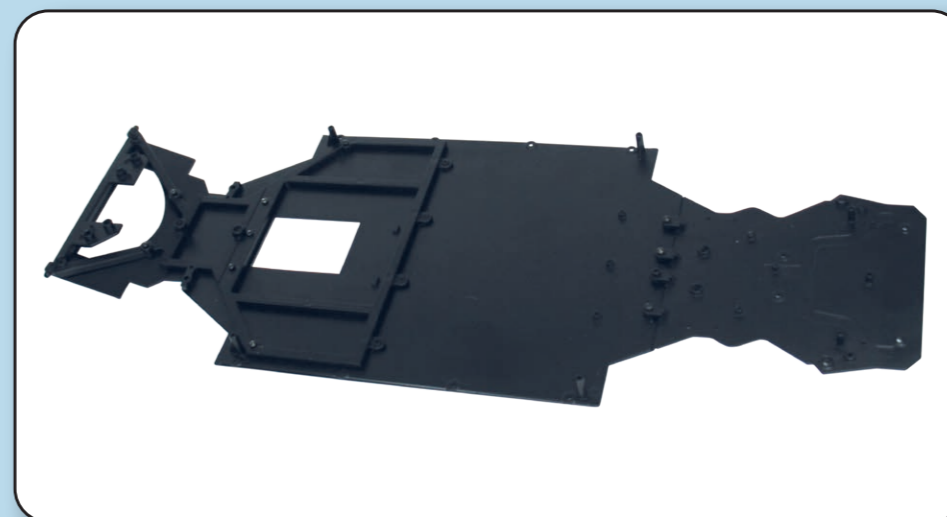

**STEP 41-2**  
中央前方シャーシフレーム (41-A) の穴を、メインシャーシ (38-A) の支柱に合わせる。

**STEP 41-3**  
中央前方シャーシフレーム (41-A) がメインシャーシ (38-A) に平らに収まっていることを確認する。

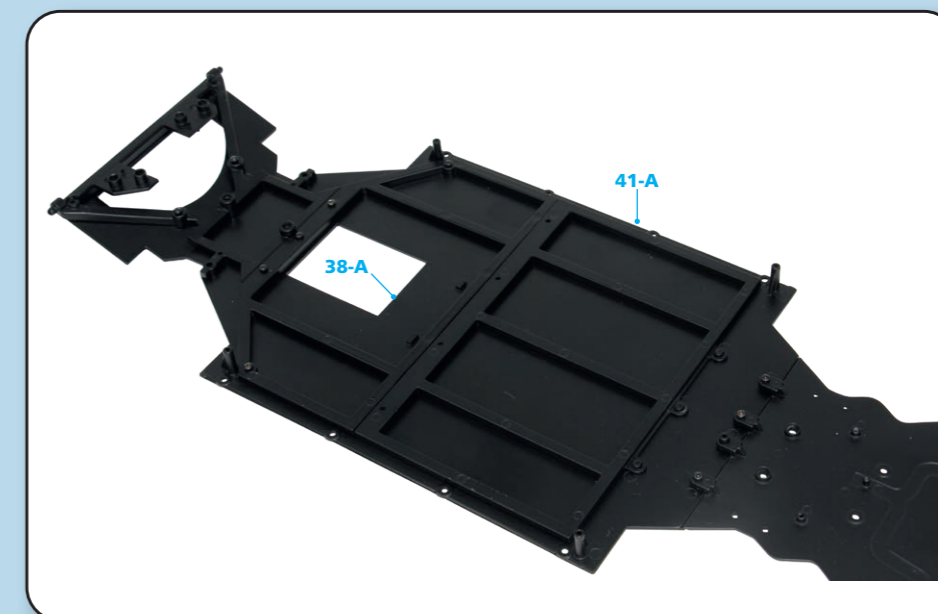

**STEP 41-4**  
 写真の順番に4本の  
 FD01ネジで中央前方  
 シャーシフレーム  
 (41-A)を固定する。

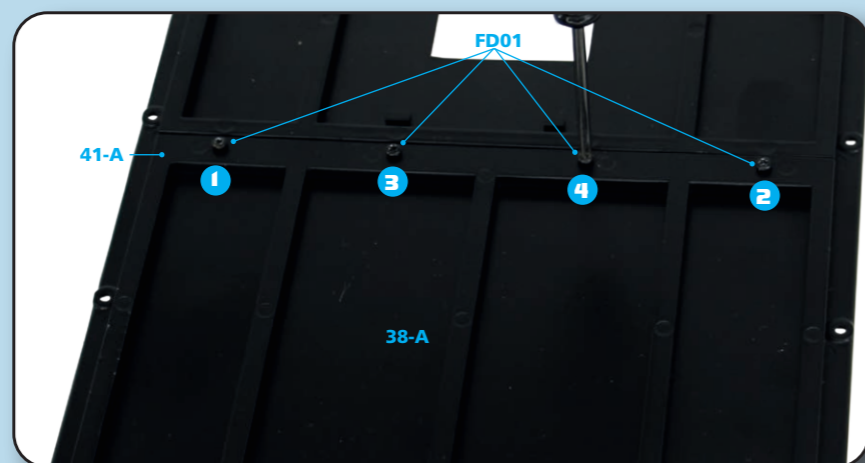

今号の完成

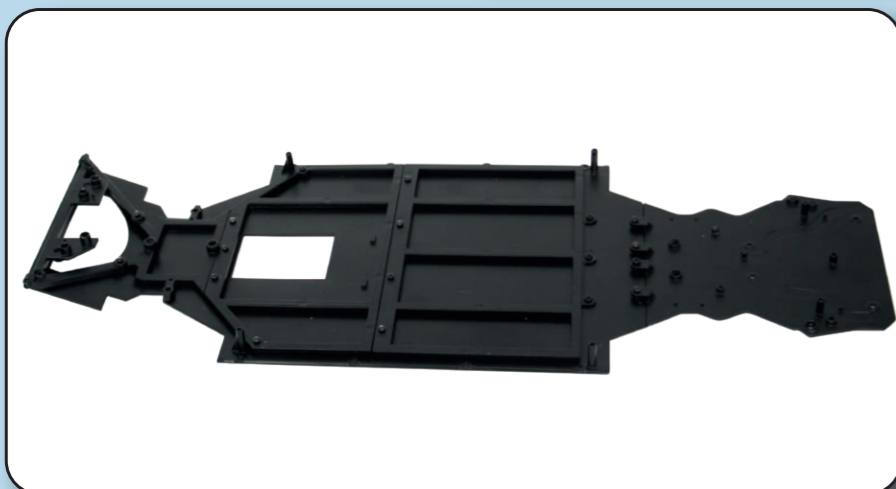

## Stage 42: 前方シャーシフレーム



今号のパーツ

- 42-A 前方シャーシフレーム
- 42-B FD01ネジ 2.3×4mm

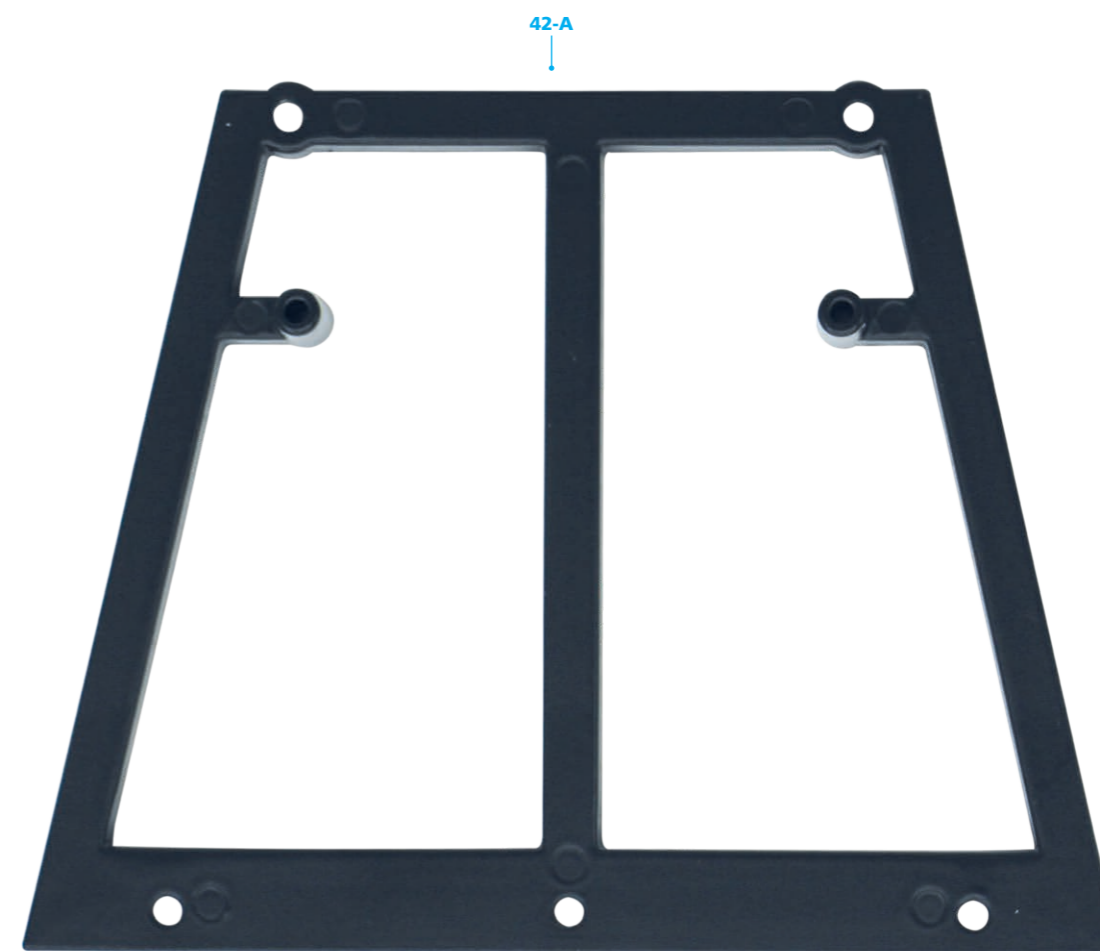

42-B  
 (FD01)

**STEP 42-1**  
前のステージで組み立てたシャーシパーツを用意する。



**STEP 42-4**  
写真の順番に5本のFD01ネジで前方シャーシフレーム(42-A)を固定する。

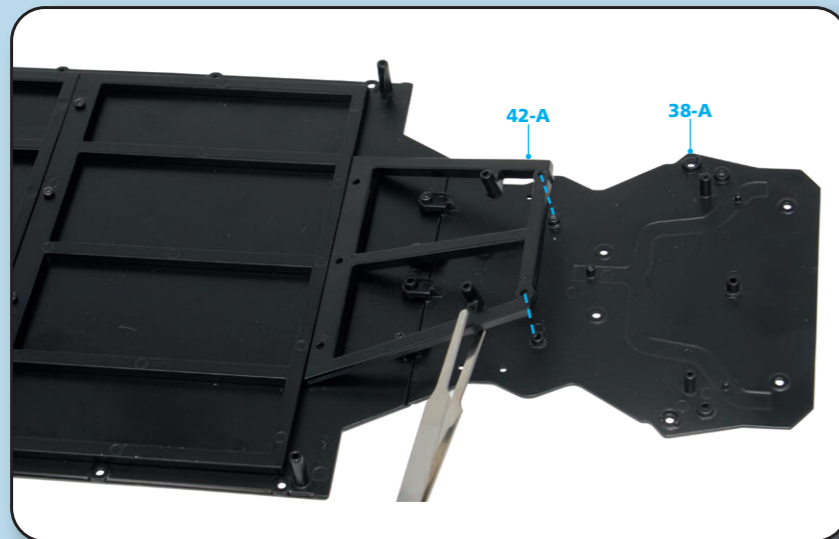
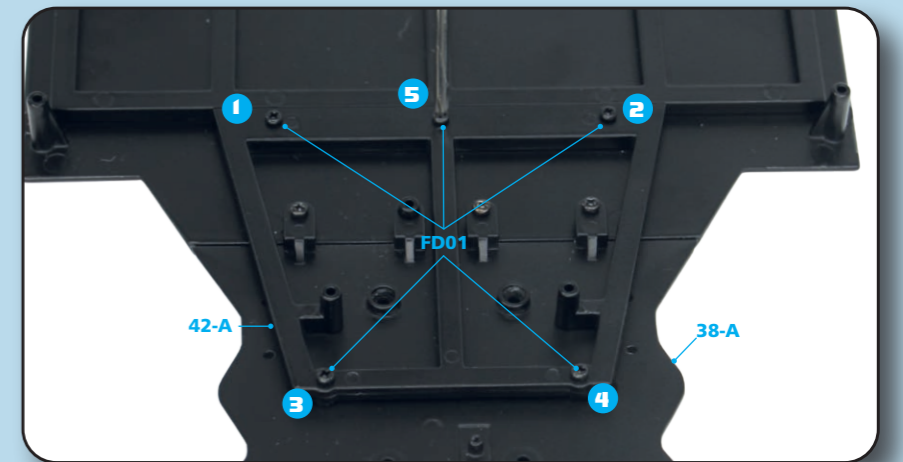

**STEP 42-2**  
前方シャーシフレーム(42-A)の前面にある2つの穴を、メインシャーシ(38-A)の支柱に合わせる。

**STEP 42-3**  
写真のように、穴と支柱をかみ合わせ、前方シャーシフレーム(42-A)をメインシャーシ(38-A)に取り付ける。

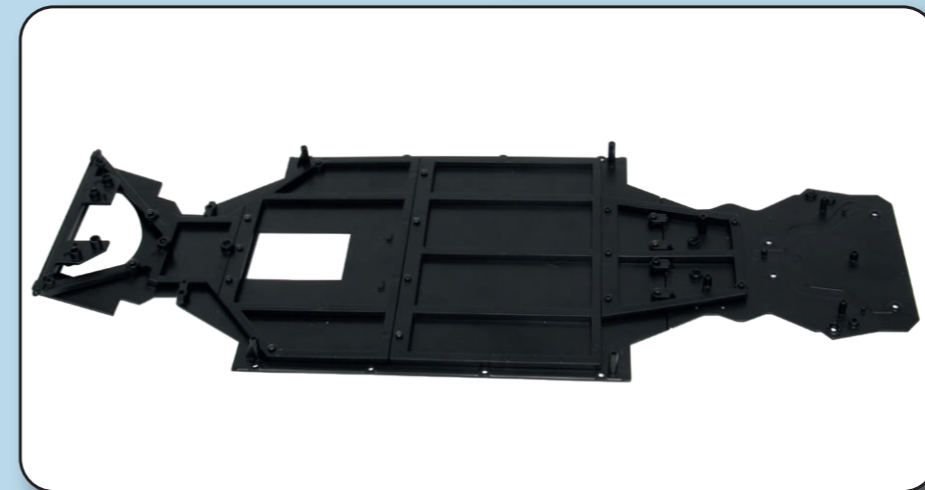
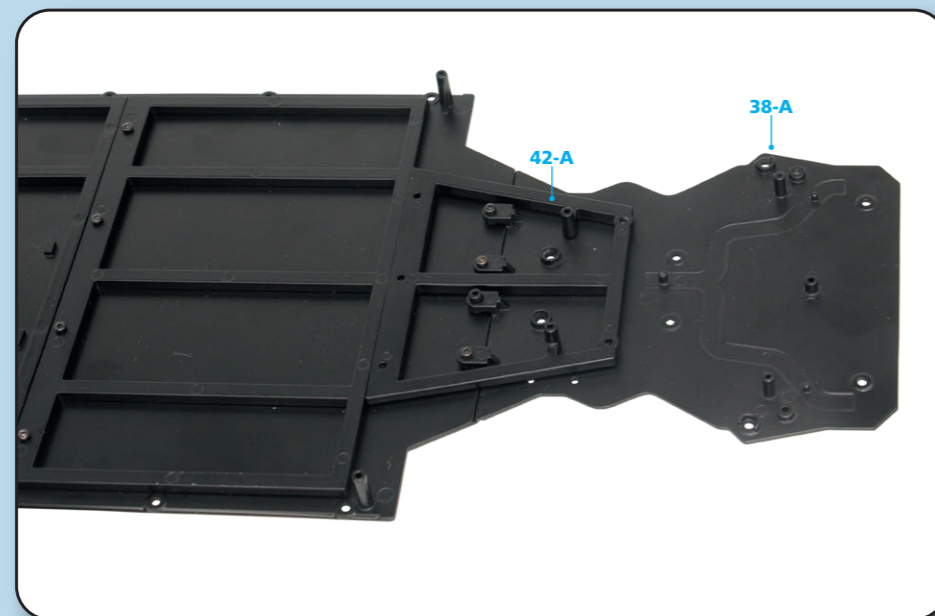

今号の完成



# Stage 43: ラジエーターパイプ

今号のパーツ

- 43-A ラジエーターパイプ
- 43-B 右ブレーキフルードブラケット&パイプ
- 43-C 左ブレーキフルードブラケット&パイプ
- 43-D ラジエーターライン
- 43-E FD04ネジ 1.8×3.5mm

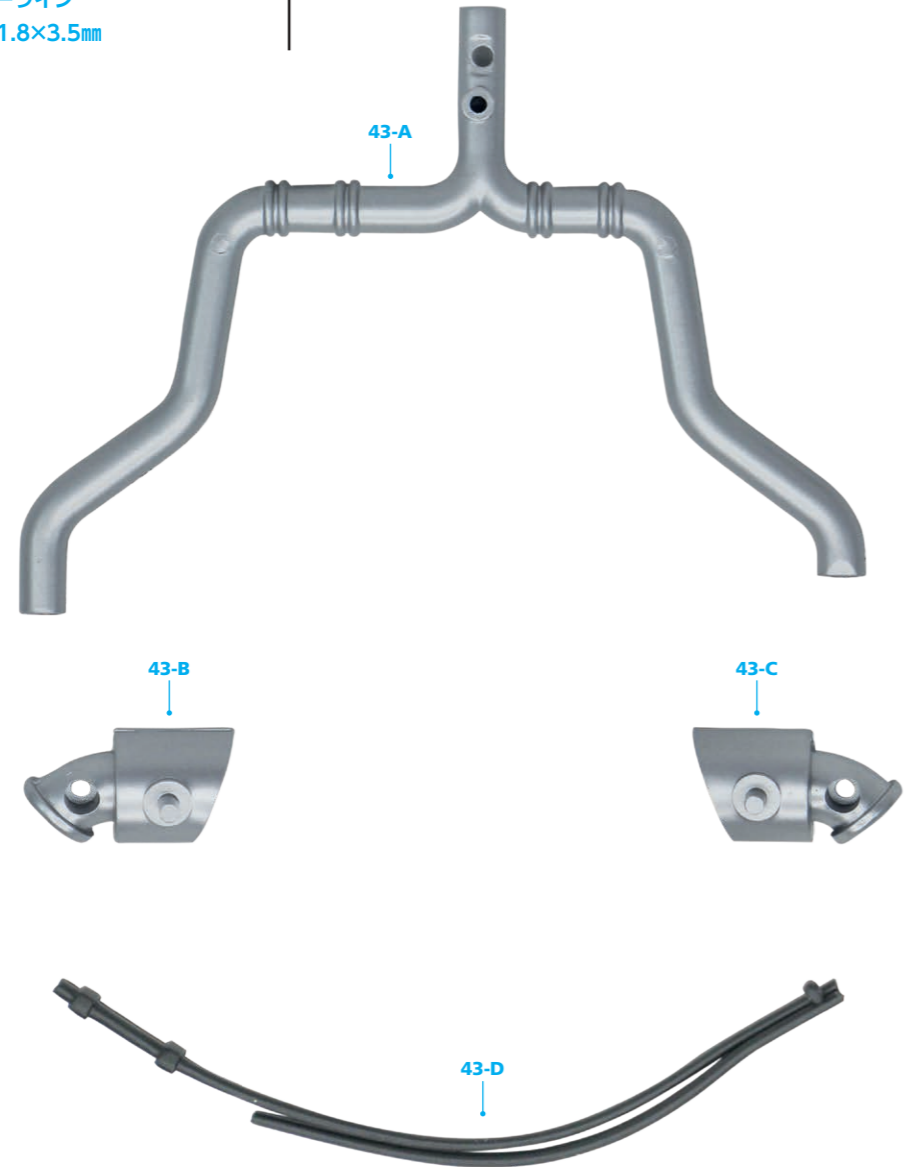

43-E  
(FD04)

**STEP 43-1**  
前のステージで  
組み立てた  
シャーシパーツを  
用意する。



**STEP 43-2**  
写真のように、ラジエーターパイプ(43-A)をメインシャーシ  
(38-A)のくぼみにある3本の支柱に合わせる。

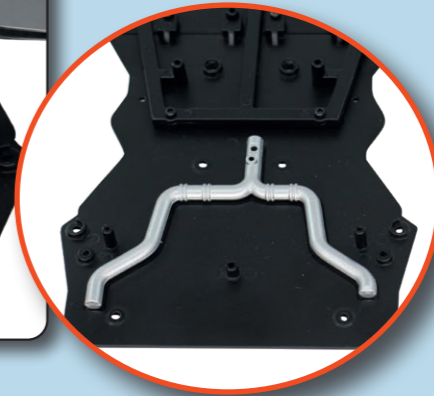

**STEP 43-3**  
ラジエーターパイプ(43-A)を  
FD04ネジで固定する。

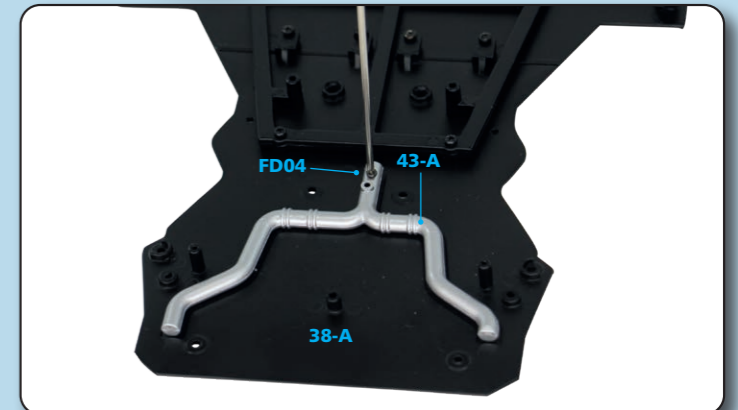

**STEP 43-4**  
右ブレーキフルードブラケット&パイプ(43-B)を  
写真の支柱に取り付ける。

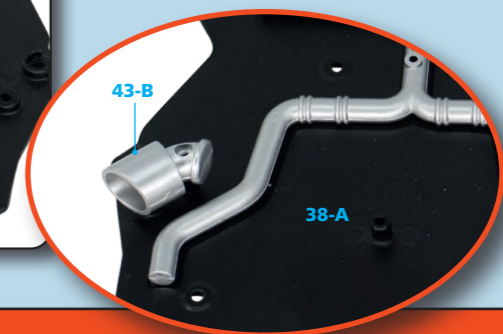
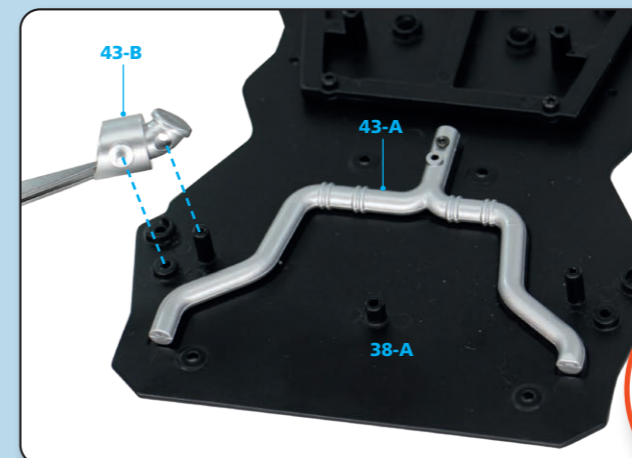

**STEP 43-5**  
FD04ネジで右ブレーキフルードブラケット&パイプ(43-B)を固定する。

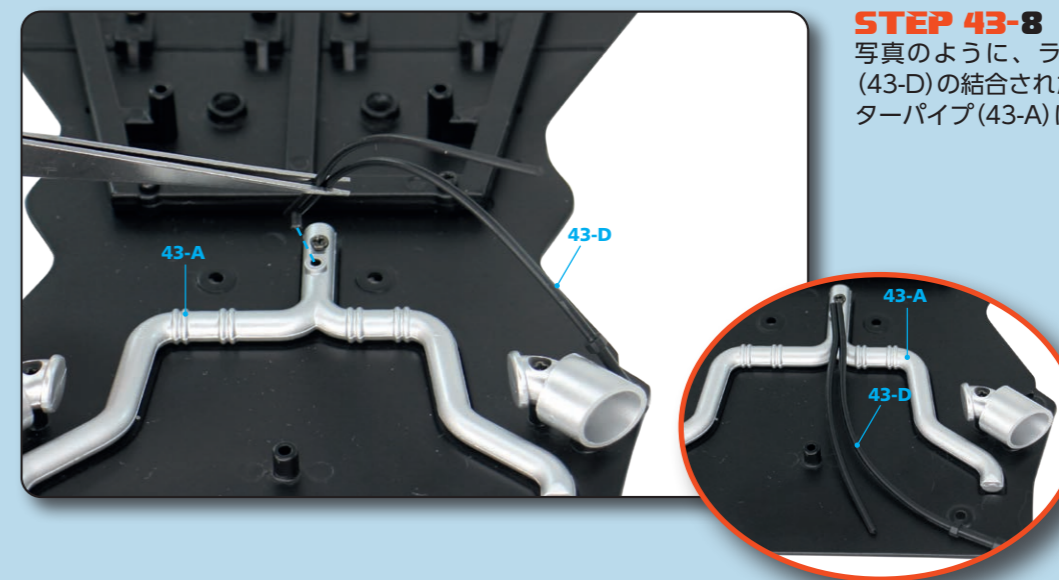
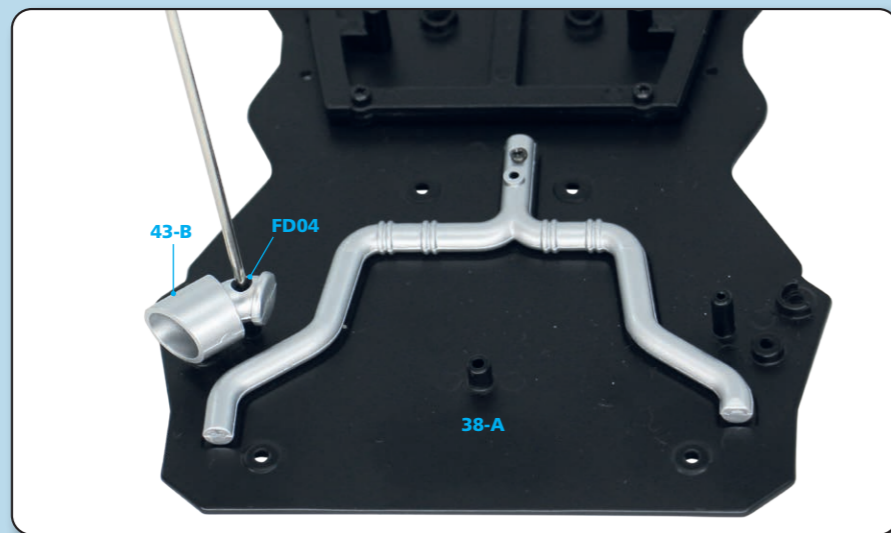

**STEP 43-8**  
写真のように、ラジエーターライン(43-D)の結合された側の端をラジエーターパイプ(43-A)に差し込む。

**STEP 43-6**  
写真のように、左ブレーキフルードブラケット&パイプ(43-C)を反対側に取り付ける。

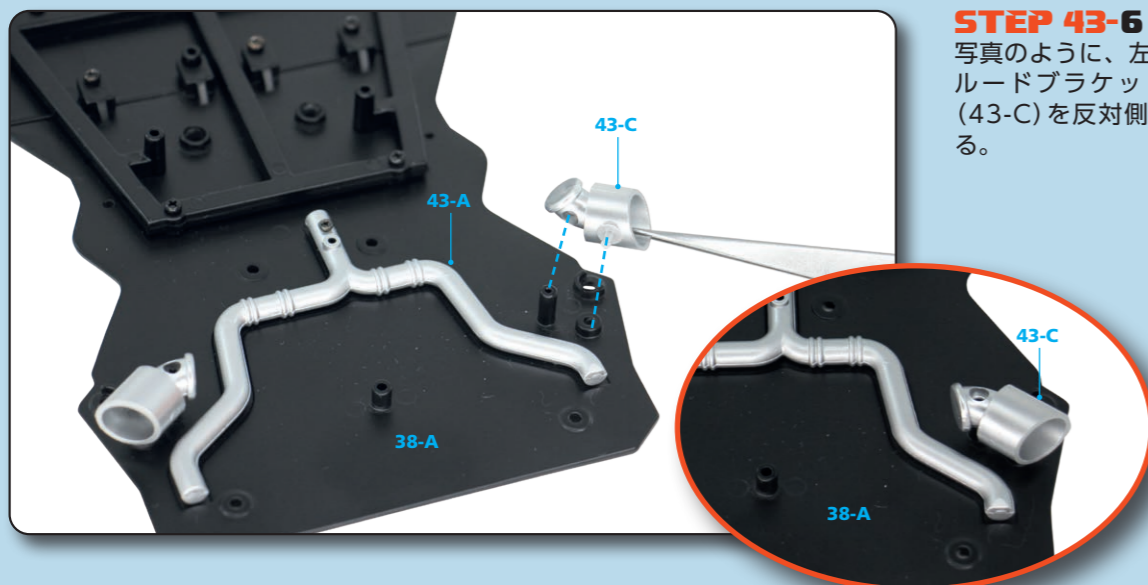

今号の完成

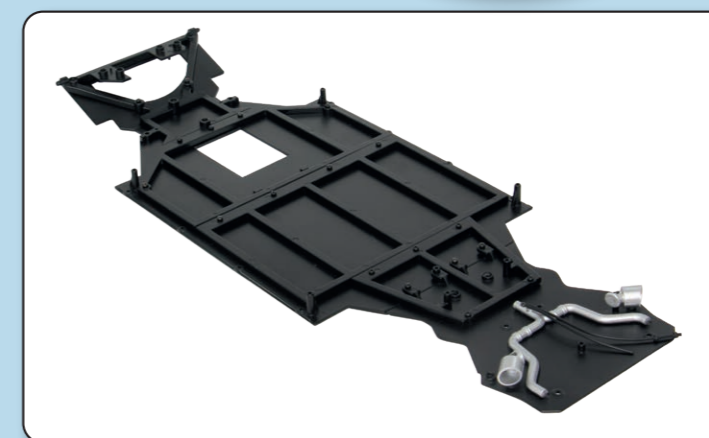

**STEP 43-7**  
FD04ネジで左ブレーキフルードブラケット&パイプ(43-C)を固定する。

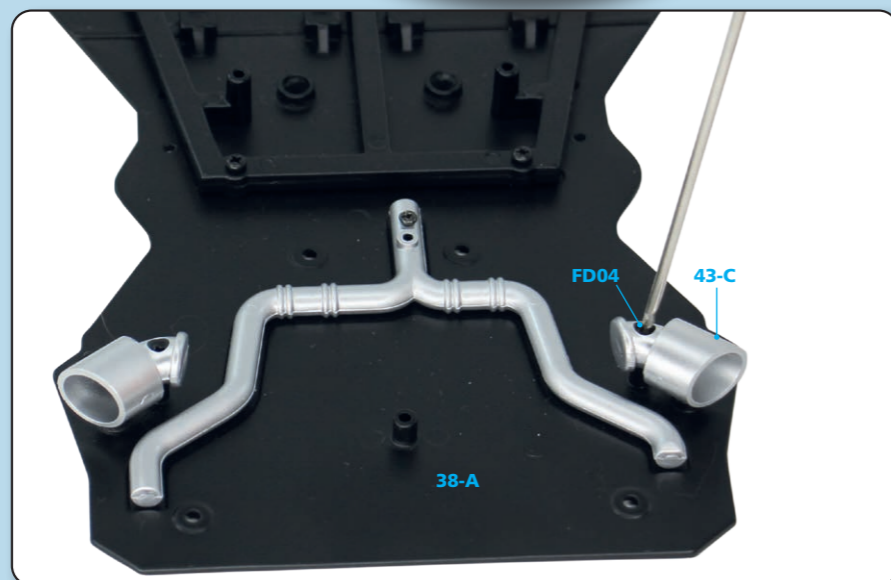

# Stage 44: フロントサブフレーム



## 今号のパーツ

- 44-A フロントサブフレーム
- 44-B スペアタイヤマウント
- 44-C FP01ネジ 2.3×4mm



## STEP BY STEP

**STEP 44-1**  
フロントサブフレーム(44-A)  
を裏返し、スペアタイヤマウント  
(44-B)を写真の穴に  
差し込む。



**STEP 44-2**  
写真のように、穴の横にある  
支柱にスペアタイヤマウント  
(44-B)を押し込む。

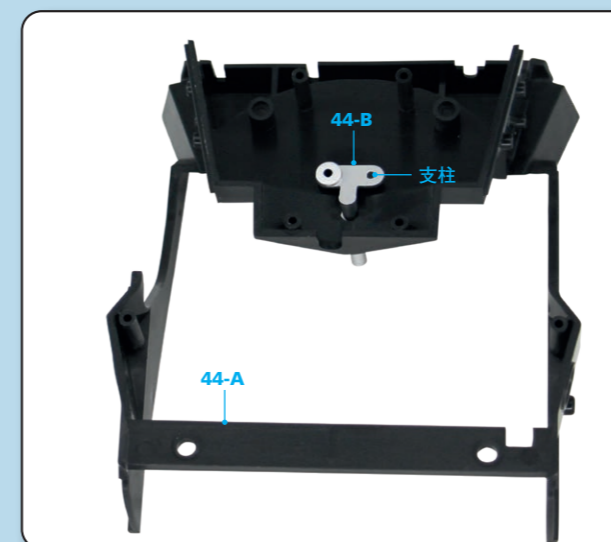

**STEP 44-3**  
FP01ネジで  
スペアタイヤマウント(44-B)を  
フロントサブフレーム(44-A)に  
固定する。



今号の完成



# Stage 45: 右フロントサスペンションアーム



今号のパーツ

- 45-A 右フロントサスペンションアーム・上部ウィッシュボーン
- 45-B 右フロントサスペンションアーム・下部ウィッシュボーン
- 45-C 右フロントサスペンションアーム・ブラケット
- 45-D FP06ネジ 2.3×5mm

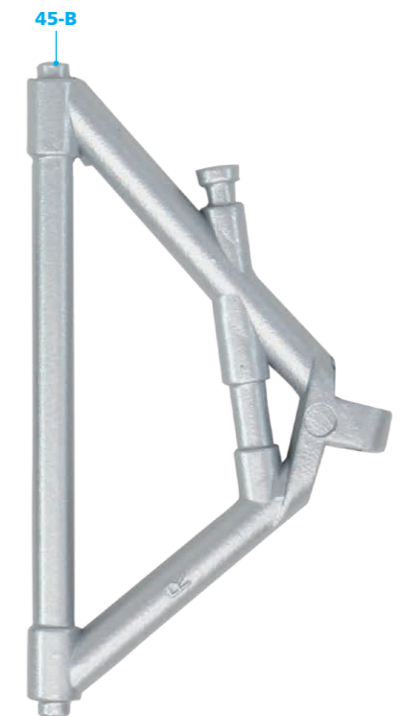
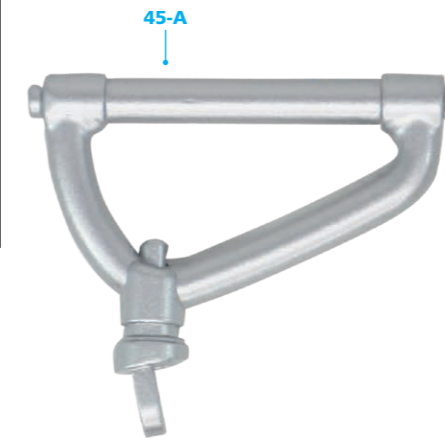



**STEP 45-1**

写真のように、右フロントサスペンションアーム・下部ウィッシュボーン(45-B)と右フロントサスペンションアーム・ブラケット(45-C)を合わせる。両パーツにはRの刻印がある。

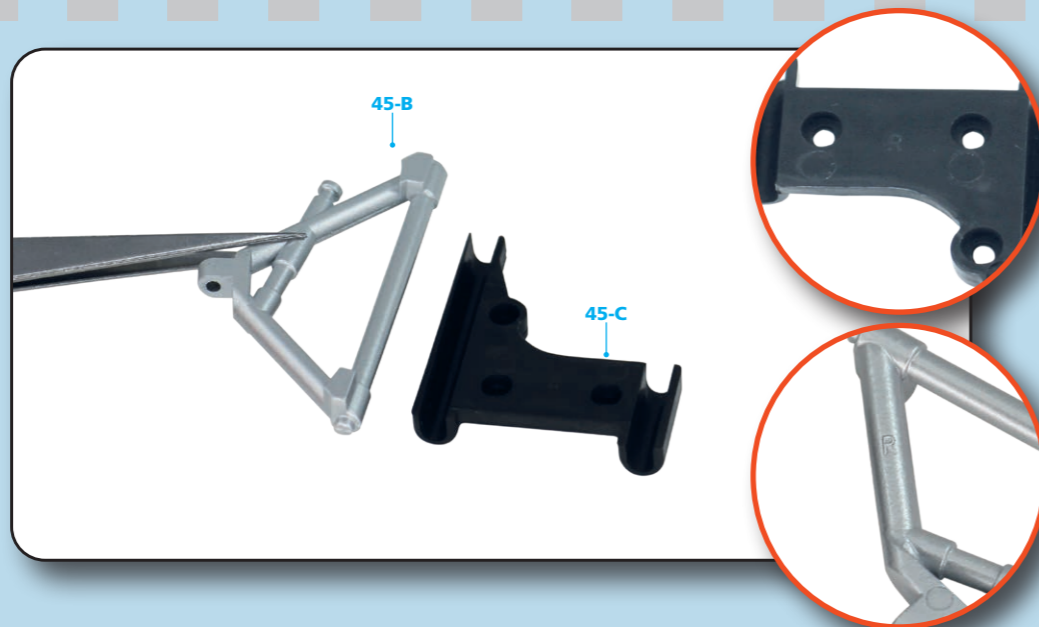

**STEP 45-4**

右フロントサスペンションアーム・上部ウィッシュボーン(45-A)を右フロントサスペンションアーム・ブラケット(45-C)にかみ合わせる。

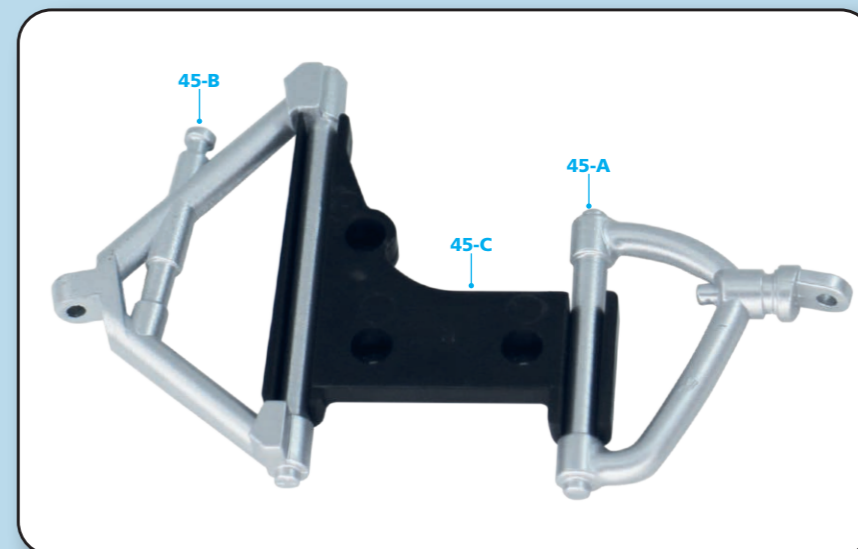

**STEP 45-2**

写真のように、右フロントサスペンションアーム・下部ウィッシュボーン(45-B)を右フロントサスペンションアーム・ブラケット(45-C)にかみ合わせる。

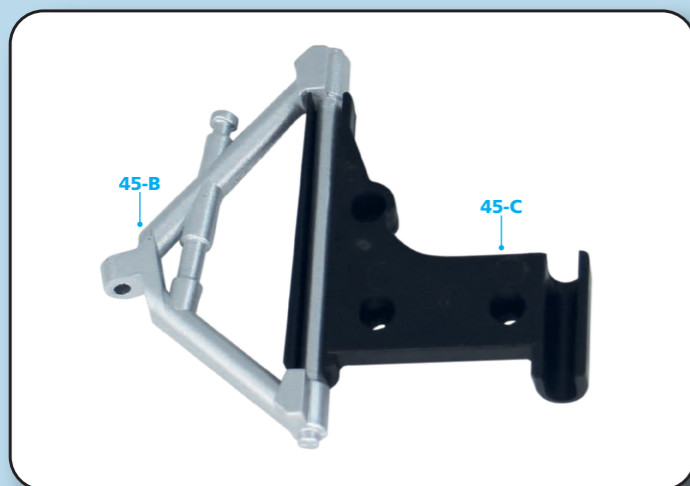

**STEP 45-5**

前のステージで組み立てたサブフレームパーツを用意する。



**STEP 45-3**

右フロントサスペンションアーム・上部ウィッシュボーン(45-A)を用意し、写真の位置に合わせる。パーツにはRの刻印がある。

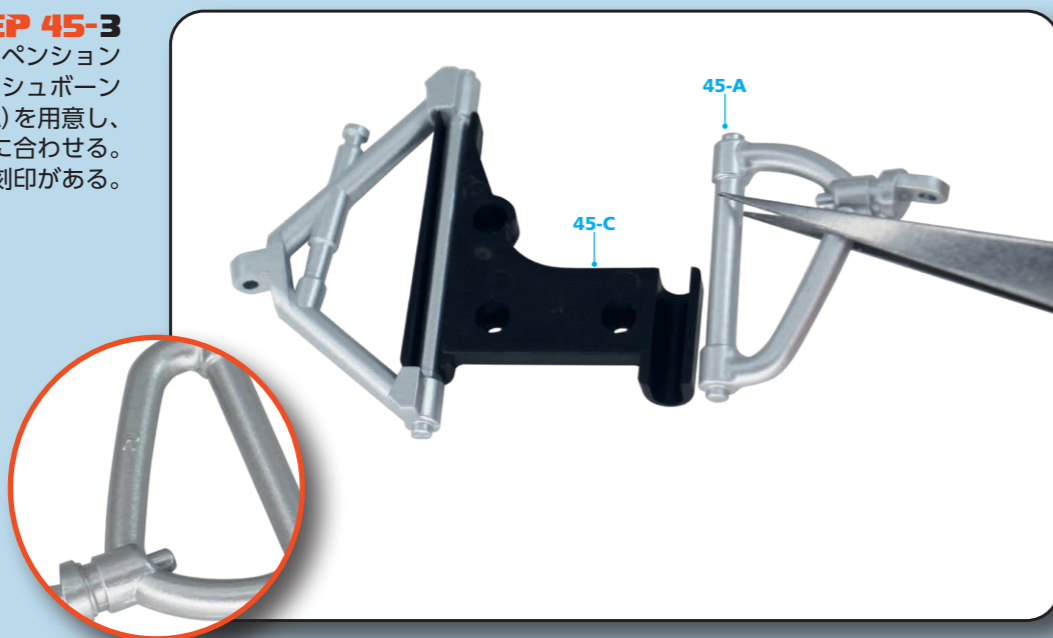

**STEP 45-6**

右フロントサスペンションアーム・ブラケット(45-C)の内側にある3つの穴を、フロントサブフレーム(44-A)の側面にある3本の支柱に合わせる。



**STEP 45-7**

3本のFP06ネジで右フロントサスペンションアーム・ブラケット(45-C)をフロントサブフレーム(44-A)に固定する。

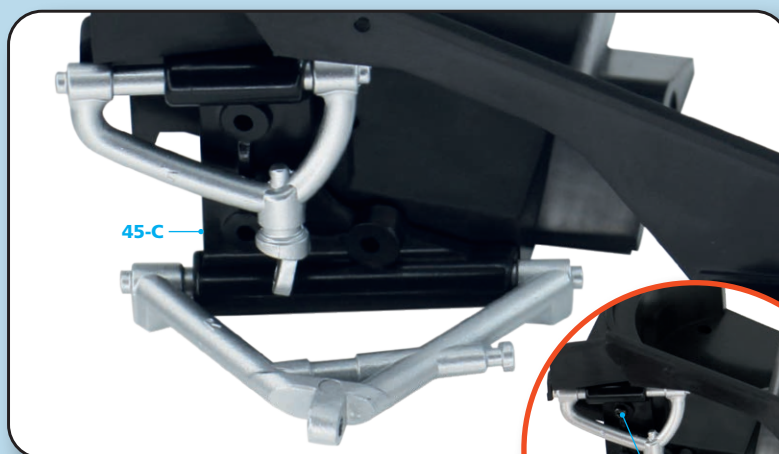

45-C

FP06

今号の完成

