



フォルクスワーゲン T1をつくる

Volkswagen T1

The famous
Volkswagen Van in
the Samba version





Pack
6





フォルクスワーゲン T1をつくる Volkswagen T1

The famous
Volkswagen Van in
the Samba version

 STAGE21	ミドルシートフロアマット.....	81
 STAGE22	リアシートフロアマット.....	85
 STAGE23	フロントシートバルクヘッド.....	89
 STAGE24	ミドルシートバックレスト1	93
 STAGE25	ミドルシートバックレスト2	97



Official Licensed
Product

© Volkswagen, 2024

Trademarks, design patents and copyrights are used
with the approval of the owner, Volkswagen AG



ミドルシート フロアマット

本ステージではミドルシートのフロアマットを提供している。組み立てに先立ち、サンバモデルの完成度の高さと、正確さをじっくりと味わってほしい。

本ステージのパーツ

21-1 ミドルシートフロアマット

21-1



※掲載しているパーツは、ご提供するパーツと一部仕様が異なる場合があります。

組立図

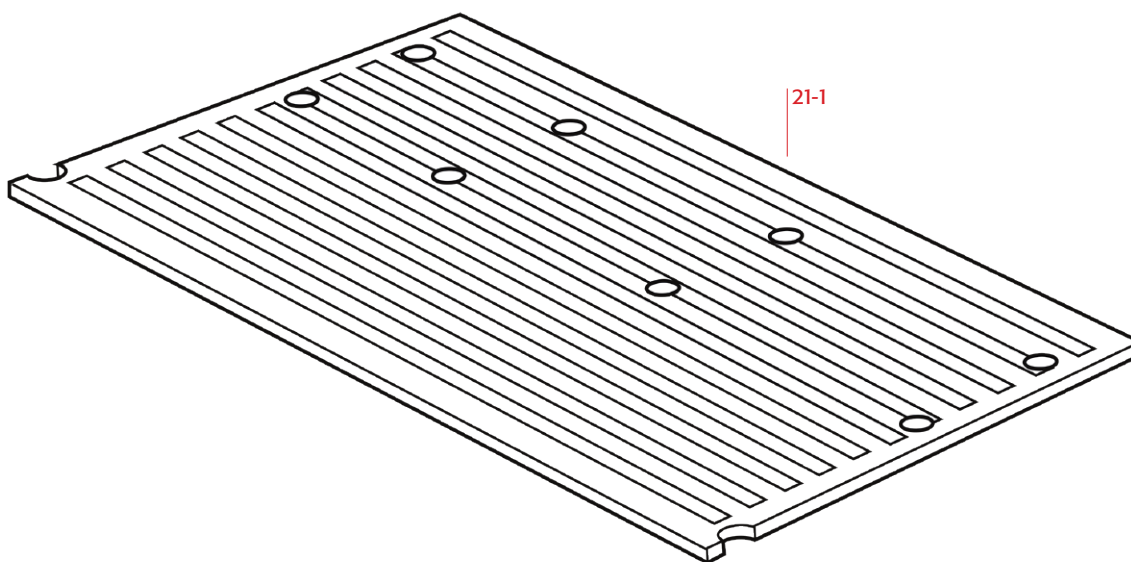

サンバを組み立てる際の注意とアドバイス

サンバモデルのクオリティ

サンバモデルのディテールは最高品質で、オリジナルの車両を忠実に再現するために細部にまでこだわっている。これは、サンバのインテリアへのこだわり特に顕著に表れている。



マット

サンバのフロアマットは、このモデルの細部へのこだわりをよく表している。オリジナルのマットと同じデザインで、柔らかい素材を使用しているため、見た目も手触りもリアルさが増している。



ミドルシートフロアマット

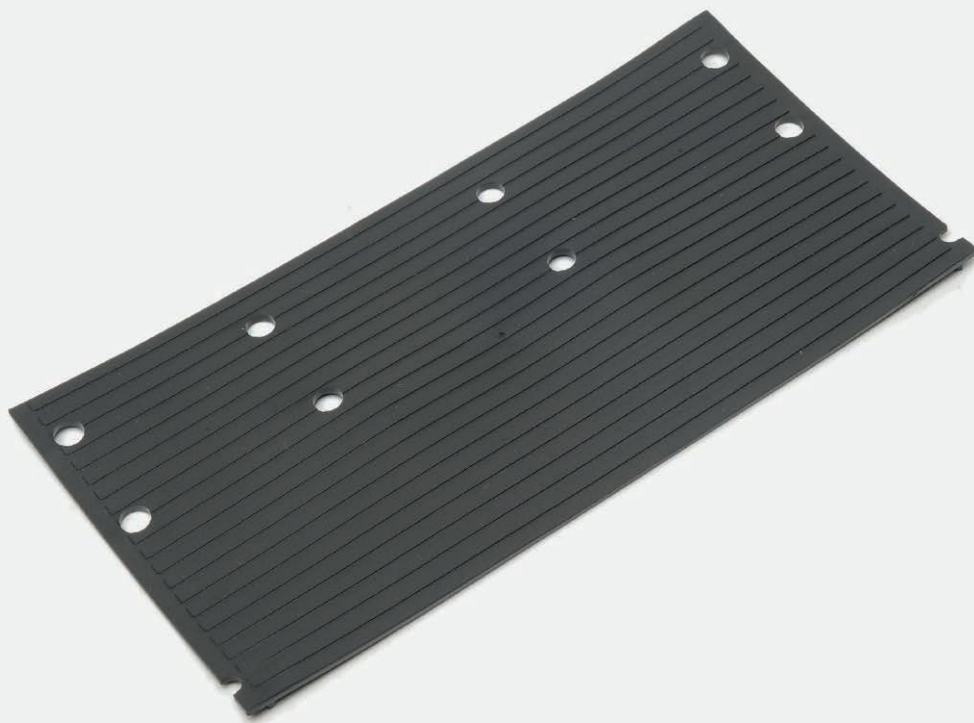

STEP 21-A

本ステージで提供したパーツは、次回の組み立てに使用するので大切に保管しておく。

パーツの取り付け位置



※写真は試作品です。バスのパーツ色は、ヴォルフスブルクのフォルクスワーゲンオートミュージアムに展示されているVW サンババスを参考にしました。



リアシート フロアマット

本ステージとステージ21で提供したパーツで、フロアにマットを取り付ける。

本ステージのパーツ

22-1 リアシートフロアマット

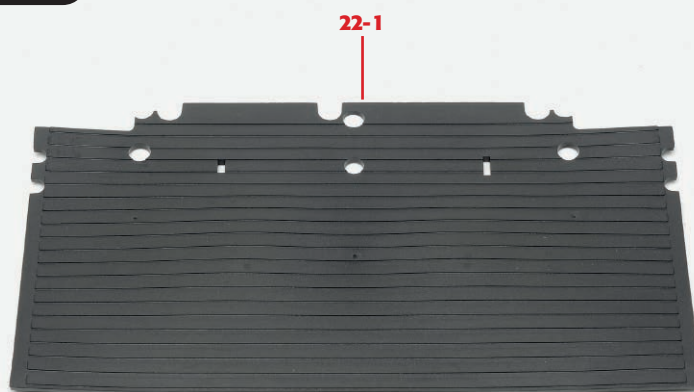

組立図

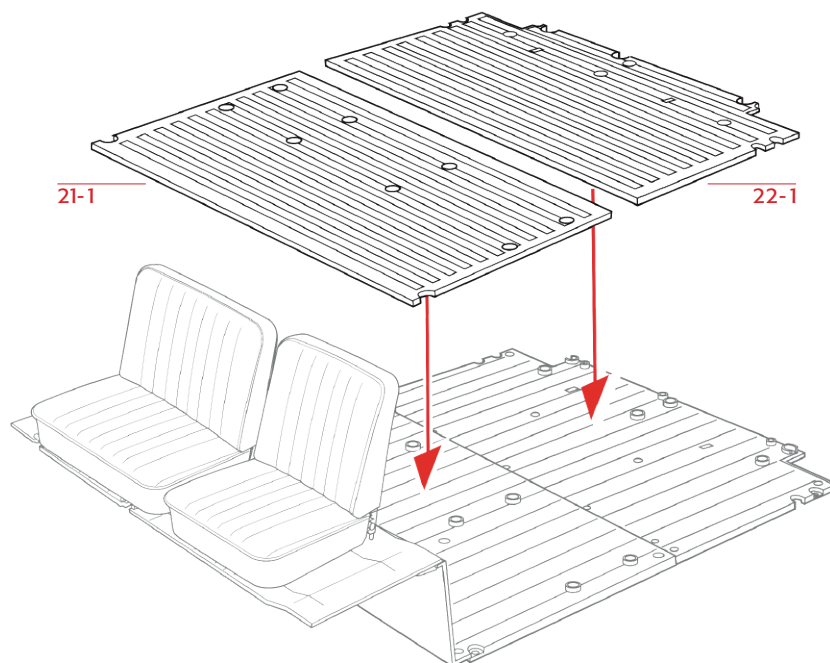

※掲載しているパーツは、ご提供するパーツと一部仕様が異なる場合があります。

リアシートフロアマット

STEP 22-A

ステージ20で組み立てたフロントシートを取り付けたフロアと、ステージ21で提供したミドルシートフロアマット(21-1)を用意する。

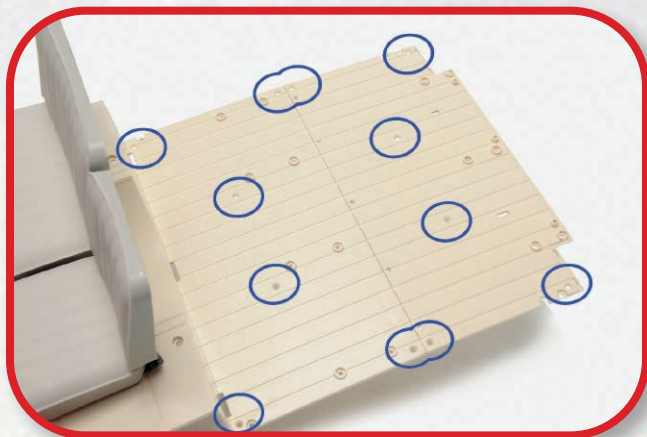
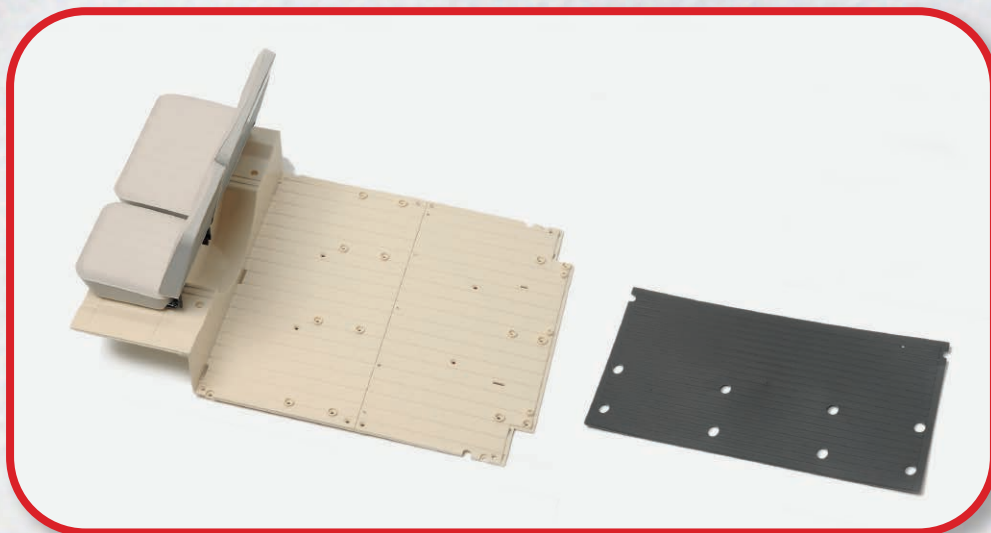

STEP 22-B

フロアの写真の穴を確認する。

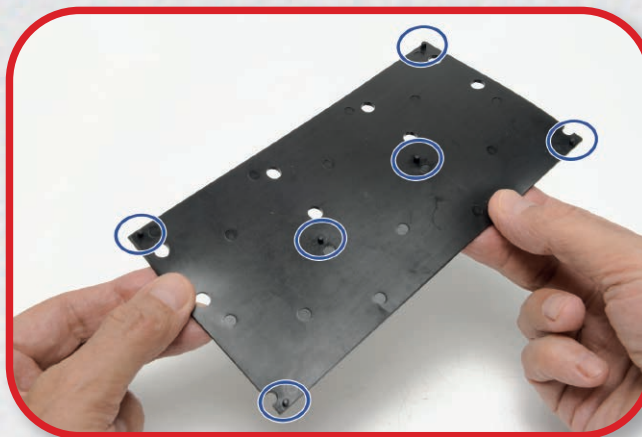

STEP 22-C

次に、ミドルシートフロアマットを裏返し、裏面にある小さなピンを確認する。これらのピンはステップ22-Bで示したフロアの穴にはめ込む。

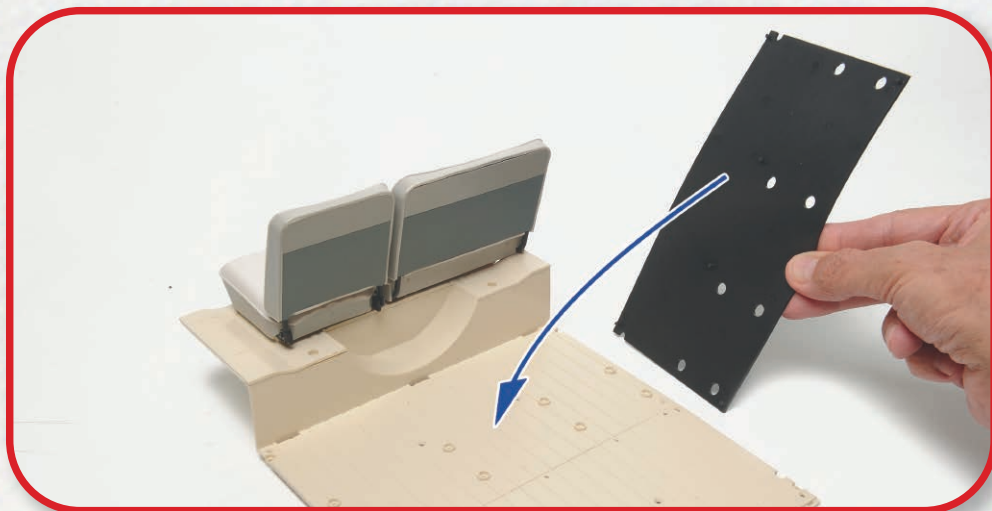

STEP 22-D

ミドルシートフロアマットを写真のようにフロアに配置する。

STEP 22-E

フロアと平らになるように
マットを押し込む。

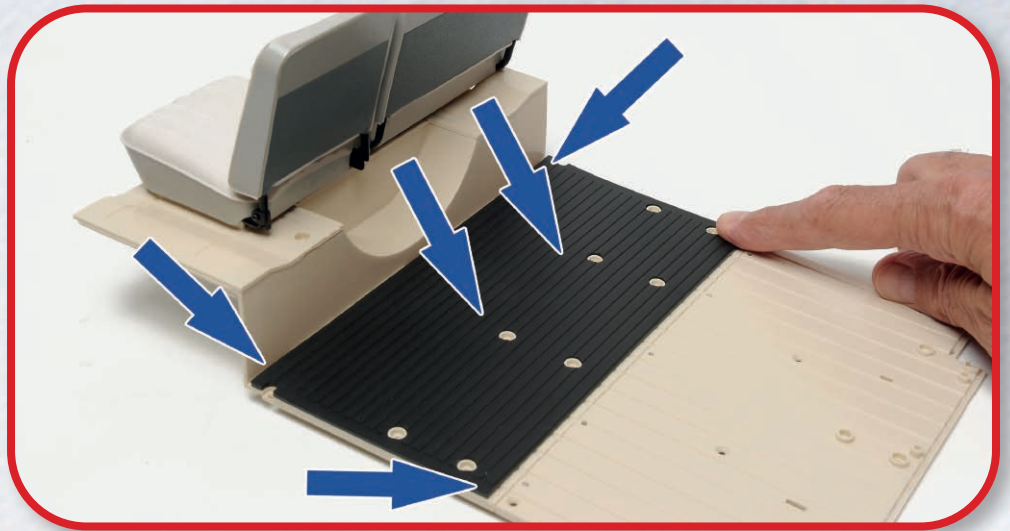

STEP 22-F

次に、リアシートフロア
マット(22-1)を写真のよ
うにフロアの後方に配置
する。

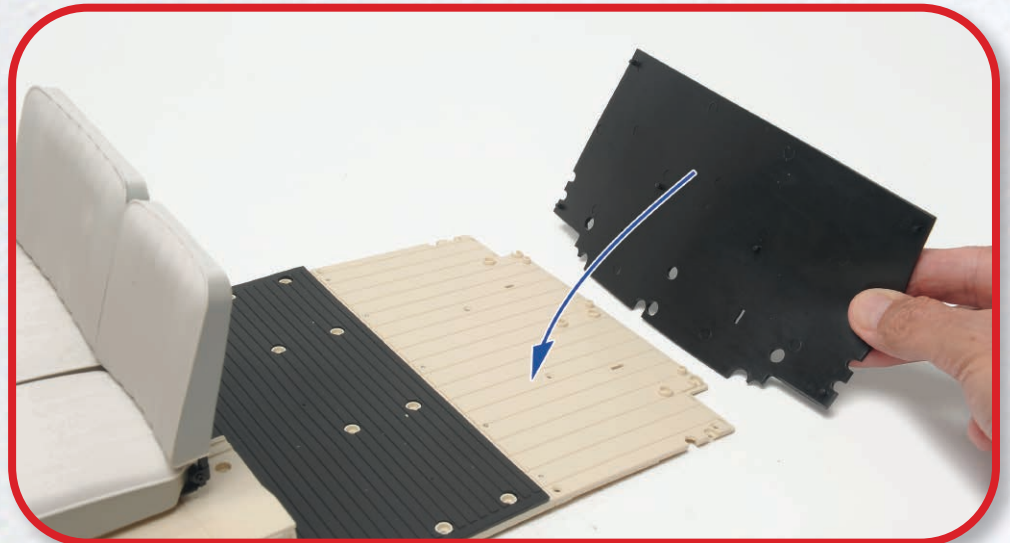

STEP 22-G

フロアと平らになるよう
にマットを押し込む。

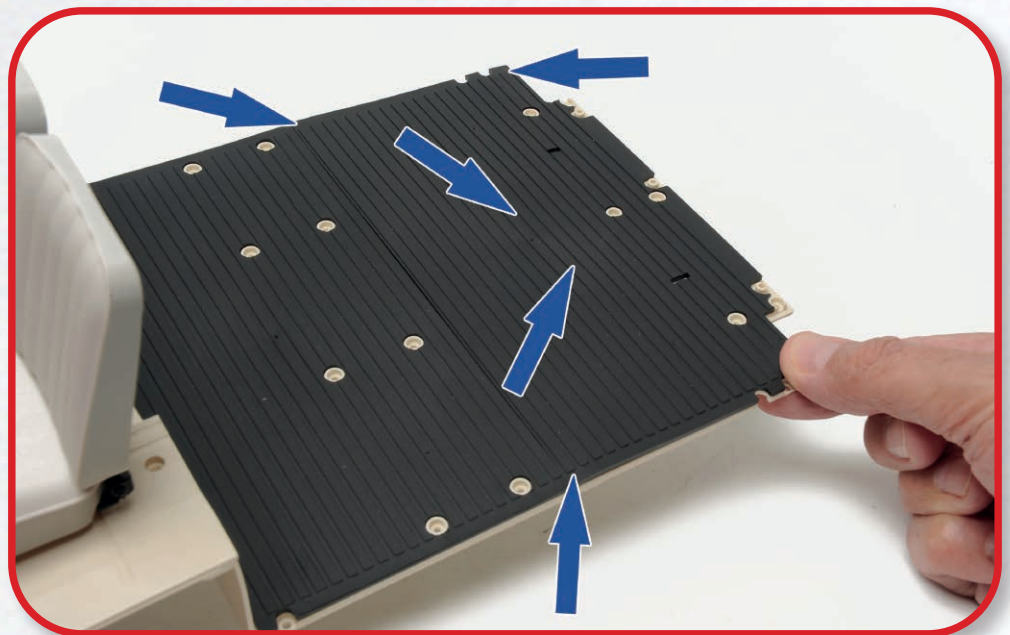

リアシートフロアマット

本ステージの完成
ミドルシートフロアマットと
リアシートフロアマットを
取り付けたフロア。

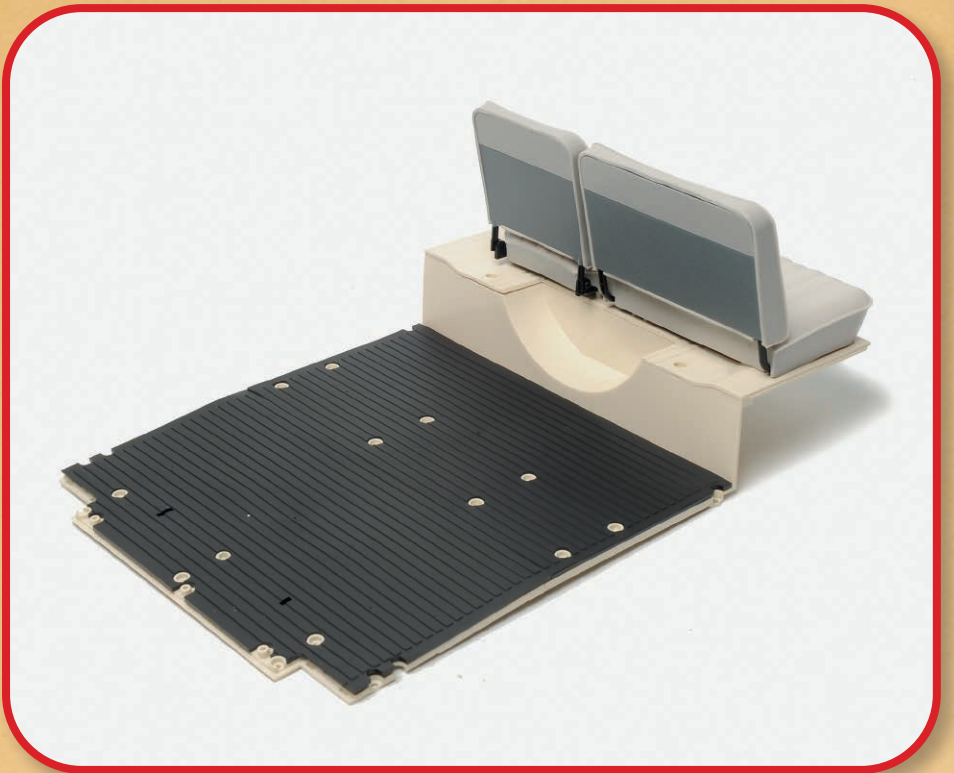

パーツの取り付け位置



※写真は試作品です。バスのパーツ色は、ヴォルフスブルクのフォルクスワーゲンオートミュージアムに展示されているVW サンババスを参考にしました。



フロントシート バルクヘッド

このステージではフロントシートバルクヘッドを組み立てる。バルクヘッドにはスペアホイールを収納するための開口部がある。

本ステージのパーツ

23-1 フロントシートバルクヘッド

23-2 BP05ネジ(2.3×5.0 mm)

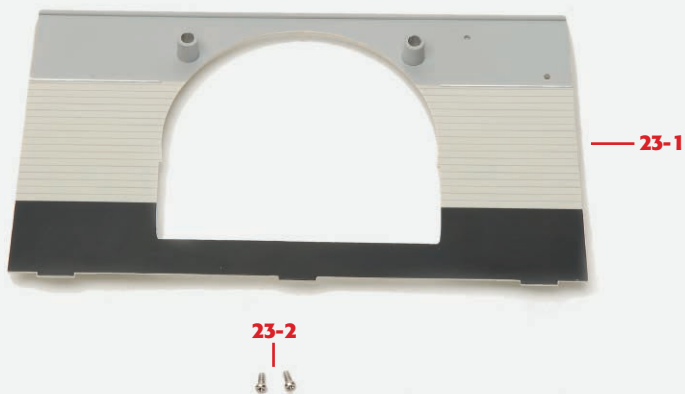

組立図

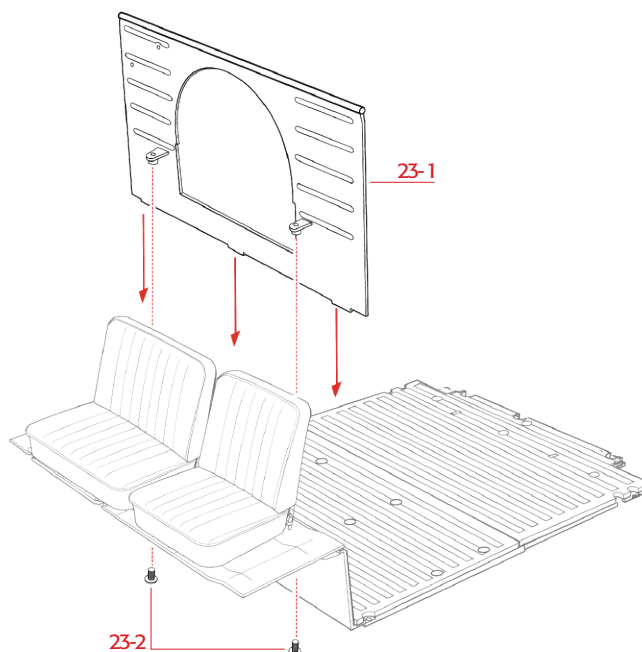

※掲載しているパーツは、ご提供するパーツと一部仕様が異なる場合があります。

フロントシートバルクヘッド

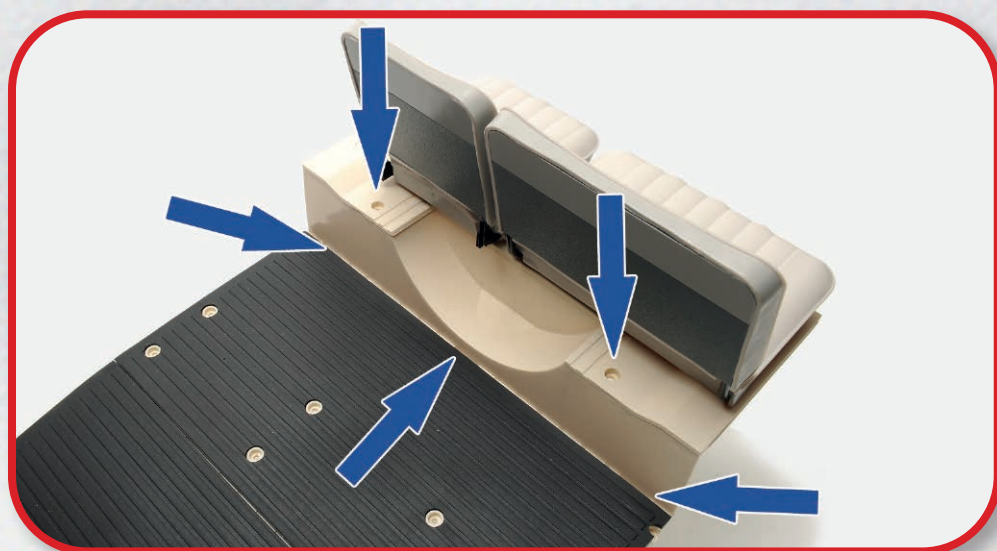

STEP 23-A

フロントシートを取り付けたフロアを用意し、矢印で示した3つの四角い溝と、2つの穴を確認する。

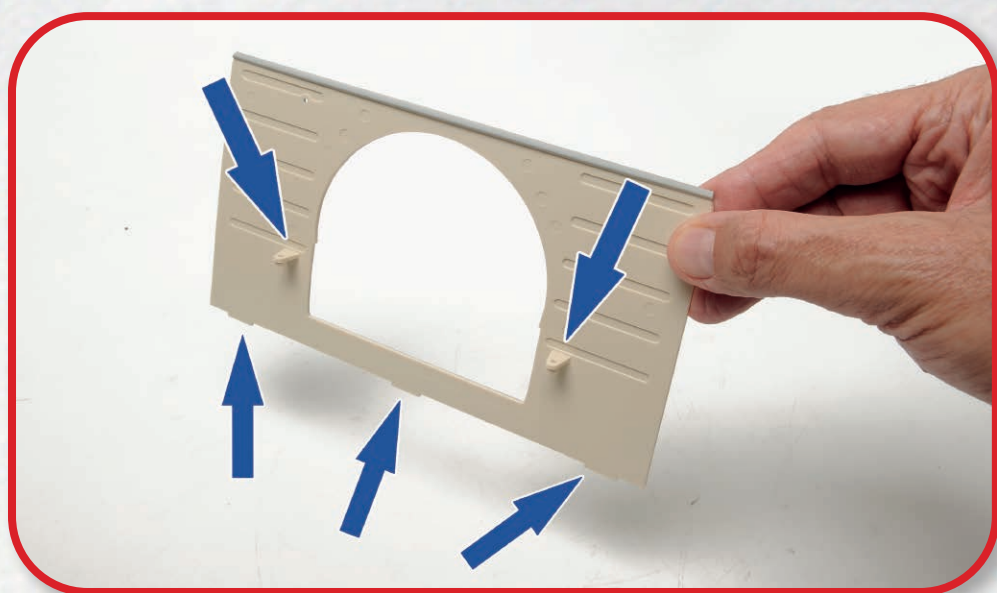

STEP 23-B

次にフロントシートバルクヘッド(23-1)を確認する。下部のタブと開口部の両側にある突起は、ステップ23-Aで確認した溝と穴に取り付ける。

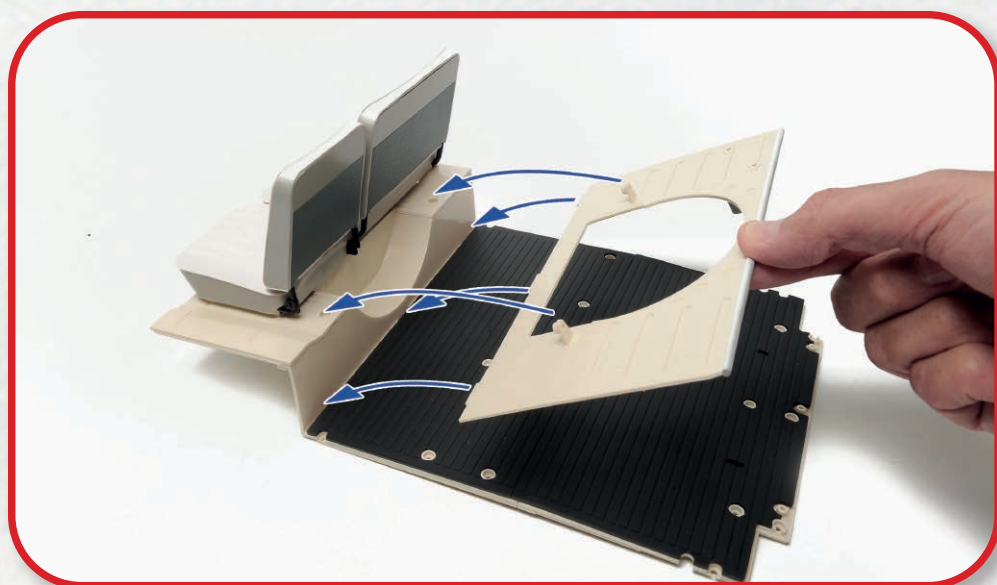

STEP 23-C

写真のようにフロントシートバルクヘッド(23-1)を配置する。

STEP 23-D

次に、パーツをしっかりと押し込む。

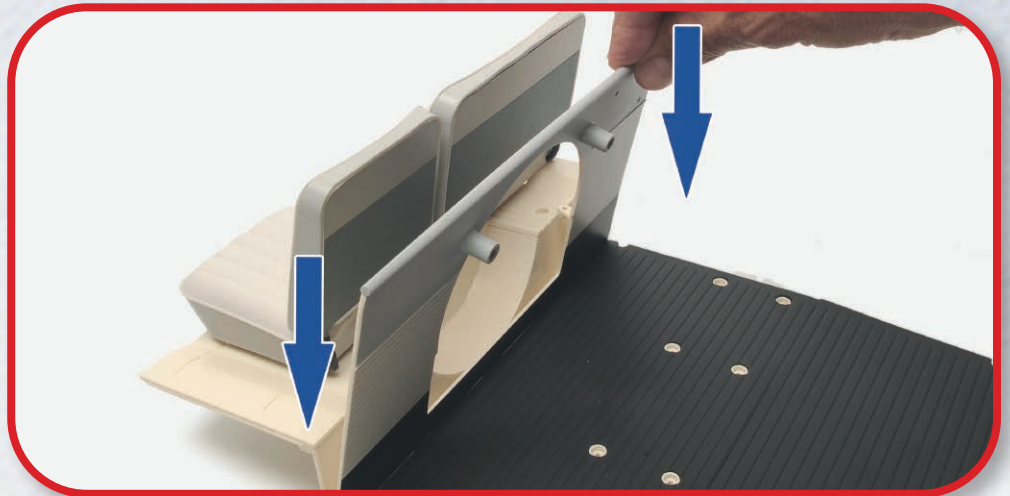

STEP 23-E

開口部の両側の突起がフロントシートフロアの穴にはまっていることを確認する。

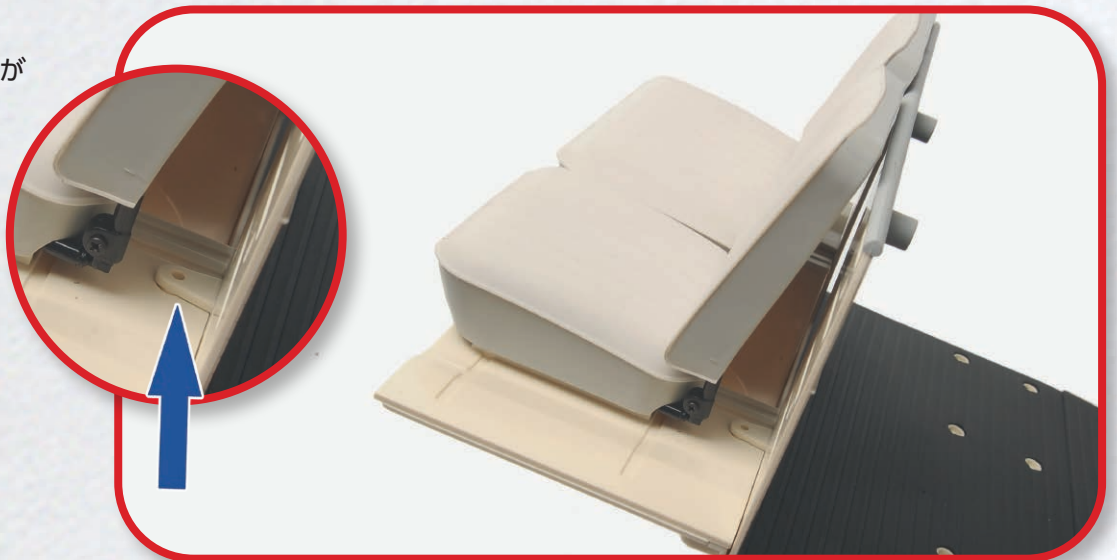

STEP 23-F

最後にパーツを裏返し、裏側からBP05ネジ(23-2)2本でバルクヘッドを固定する。

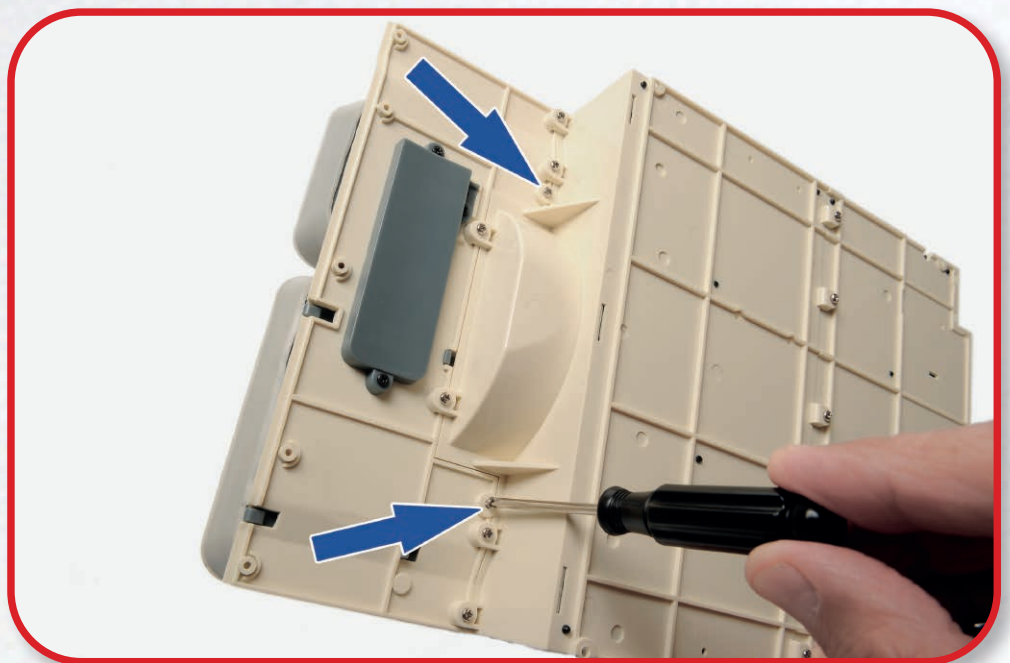

フロントシートバルクヘッド

本ステージの完成
バルクヘッドを取り付けた
フロア。

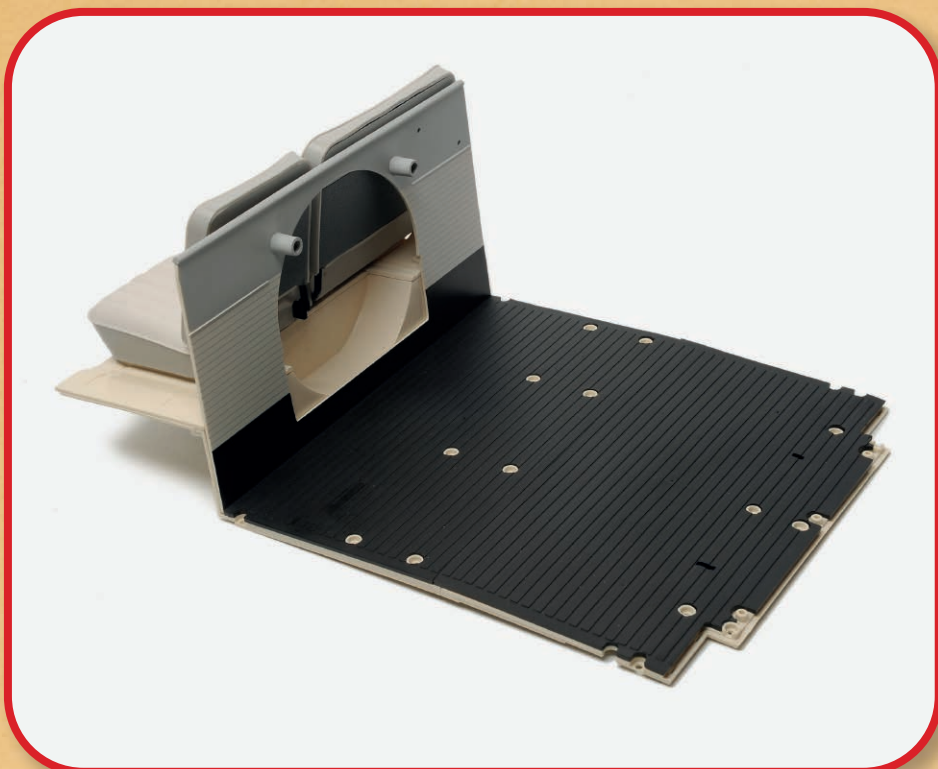

パーツの取り付け位置



※写真は試作品です。バスのパーツ色は、
ヴォルフスブルクのフォルクスワーゲンオート
ミュージアムに展示されているVW サンババ
スを参考にしました。



ミドルシートバックレスト1

本ステージではミドルシートのバックレストパーツを提供している。組み立てに先立ち、サンバの可動式シートの特徴を詳しく見ていこう。

本ステージのパーツ

- 24-1 ミドルシートバックレスト
- 24-2 ミドルシートバックパネル



24-1



24-2

組立図

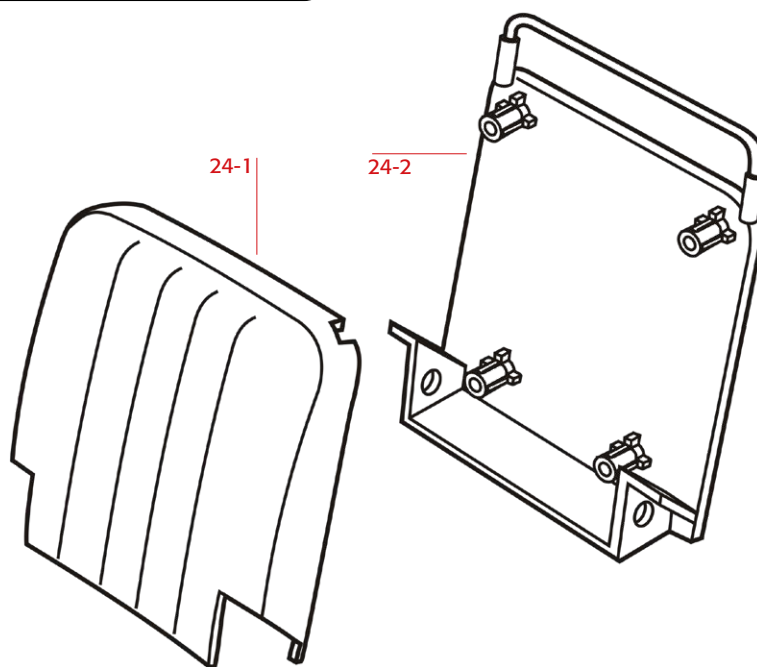

※掲載しているパーツは、ご提供するパーツと一部仕様が異なる場合があります。

可動式シート

サンバモデルの可動式シートは、実車の特徴を忠実に再現しており、その品質と細部のリアルさを示すもののひとつである。



折りたたみ式シート

ミドルシートの背もたれにはブラケットが付いており、ベンチシートのベースに組み付けた後は、実車と同じように折りたたむことでリアシートへの乗降が可能となる。

可倒式シート

フロントシート(右)はフロントシートの後ろに収納されているスペアホイールにアクセスできるよう、前方に倒すことができる。



ミドルシートバックレスト



STEP 24-A

本ステージで提供したパーツは、次回の組み立てに使用するので大切に保管しておく。

パーツの取り付け位置



※写真は試作品です。バスのパーツ色は、ヴォルフスブルクのフォルクスワーゲンオートミュージアムに展示されているVW サンババスを参考にしました。



ミドルシートバックレスト2

本ステージとステージ24で提供したパーツを使い、ミドルシートの背もたれを組み立てる。

本ステージのパーツ

- 25-1 ミドルシートバックレスト
- 25-2 ミドルシートバックレストパネル
- 25-3 アッシュトレイ
- 25-4 BP03ネジ(1.8×4.0mm)



※掲載しているパーツは、ご提供するパーツと一部仕様が異なる場合があります。

組立図

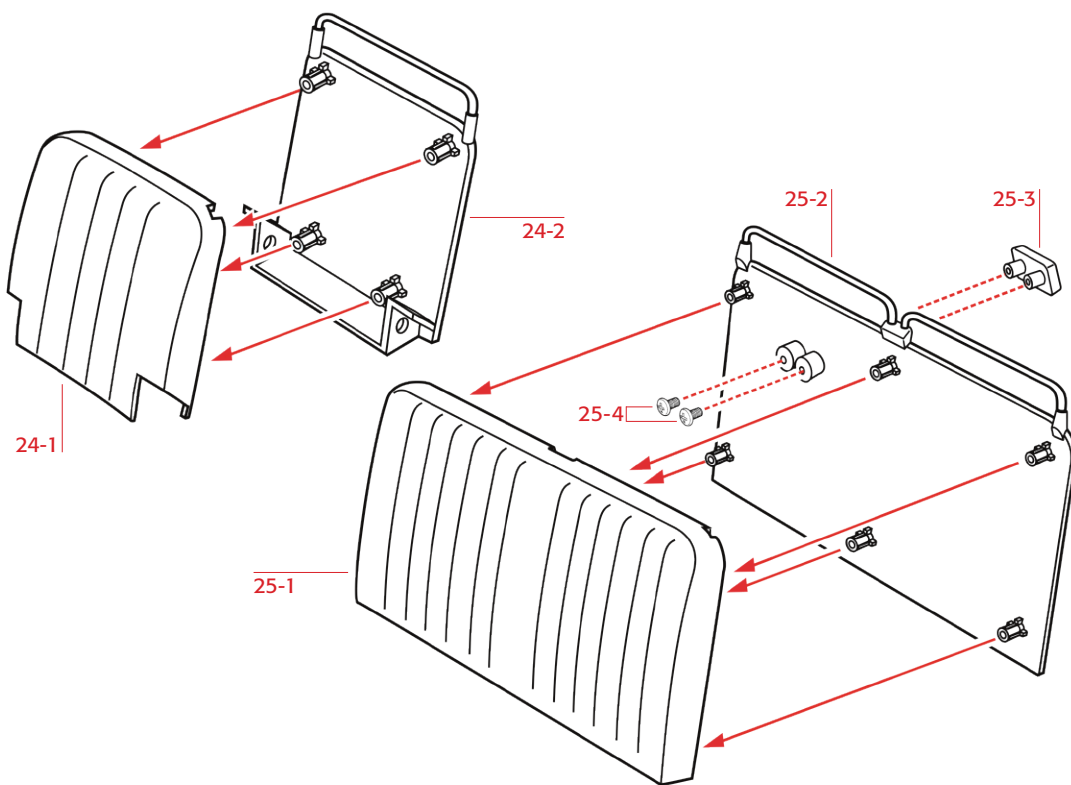

ミドルシートバックレスト

STEP 25-A

ステージ24で提供した折りたたみ式ミドルシート用のミドルシートバックレスト(24-1)とミドルシートバックパネル(24-2)を用意し、写真のように合わせる。

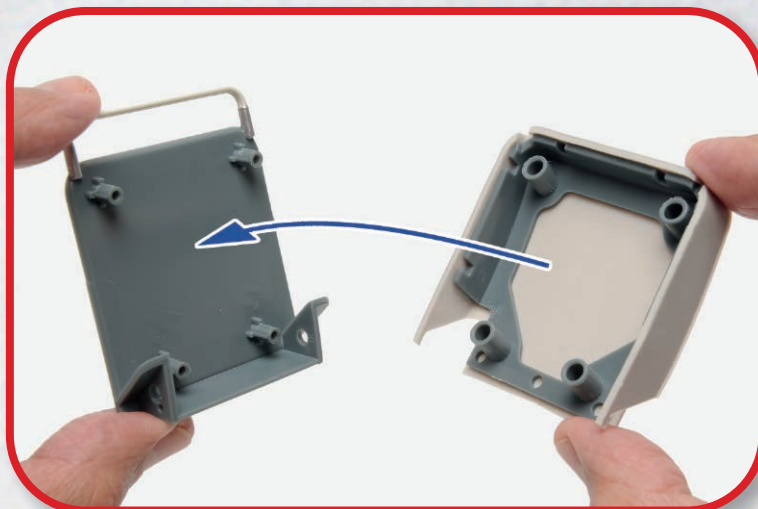

STEP 25-B

2つのパーツをしっかりと押し込み、上部のハンドルが溝に正しく収まっていることを確認する。

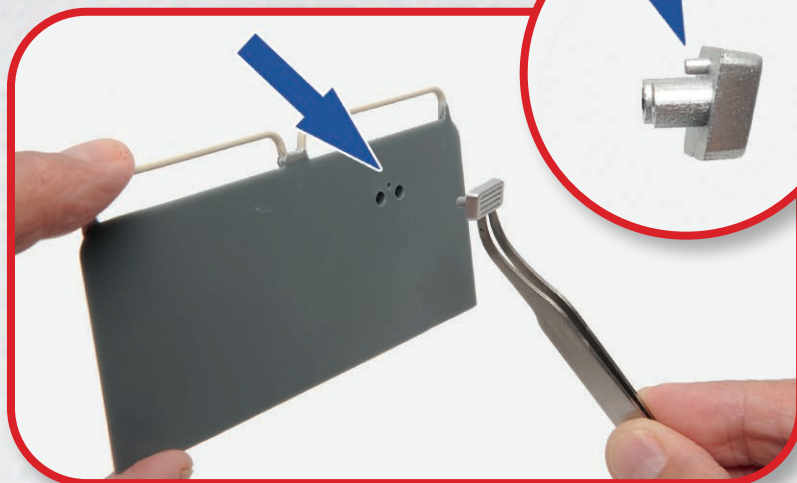

STEP 25-C

次にアッシュトレイ(25-3)の3本のピンを確認し、ミドルシートバックレストパネル(25-2)の後部の穴にはめ込む。

STEP 25-D

裏側からBP03ネジ(25-4)2本でアッシュトレイをバックレストパネルに固定し、写真のように取り付けられていることを確認する。

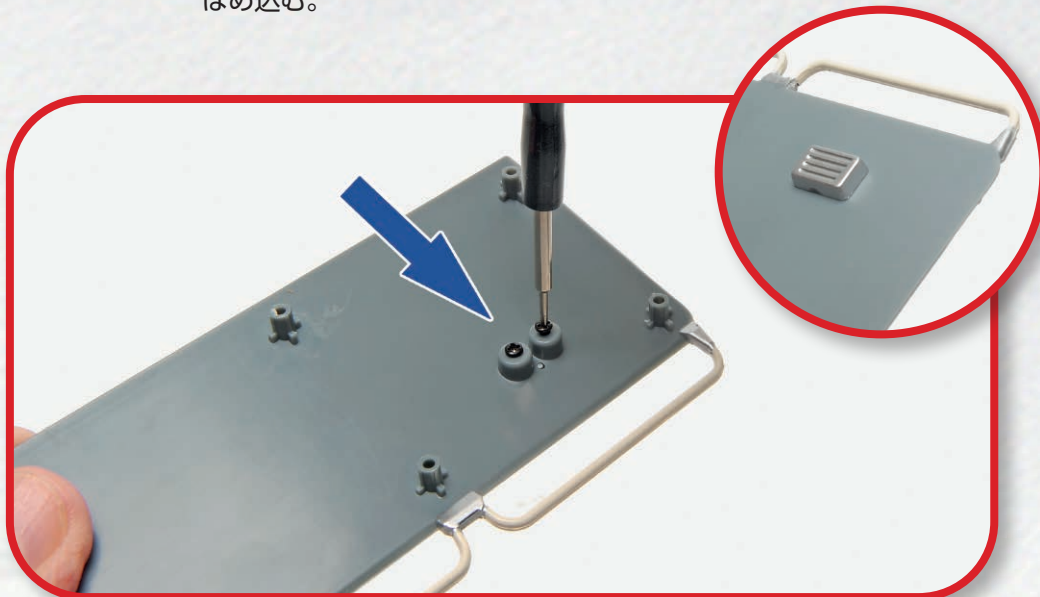

STEP 25-E

次に、ミドルシートバッククレスト(25-1)とミドルシートバッククレストパネル(25-2)を写真のように合わせる。

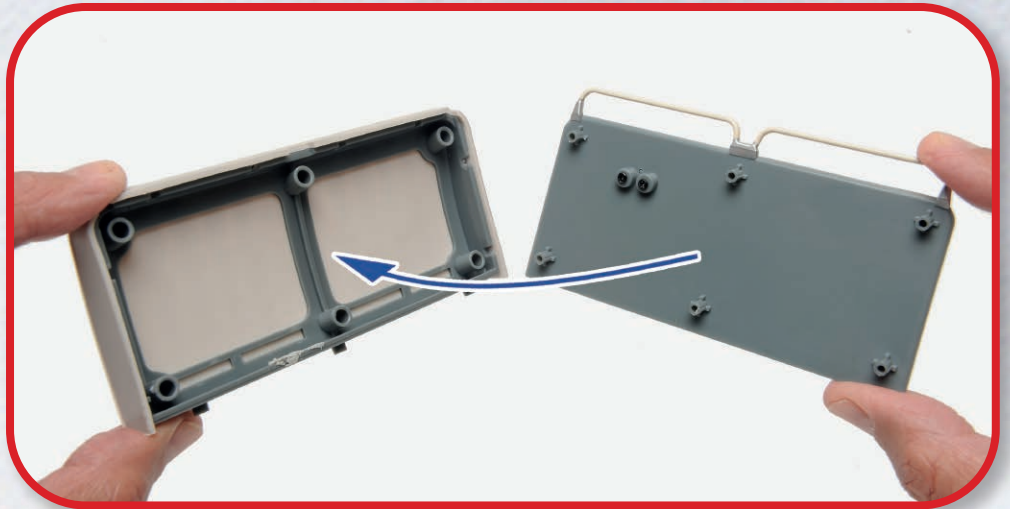

STEP 25-F

2つのパーツをしっかりと押し込み、ハンドルが溝に正しく収まっていることを確認する。

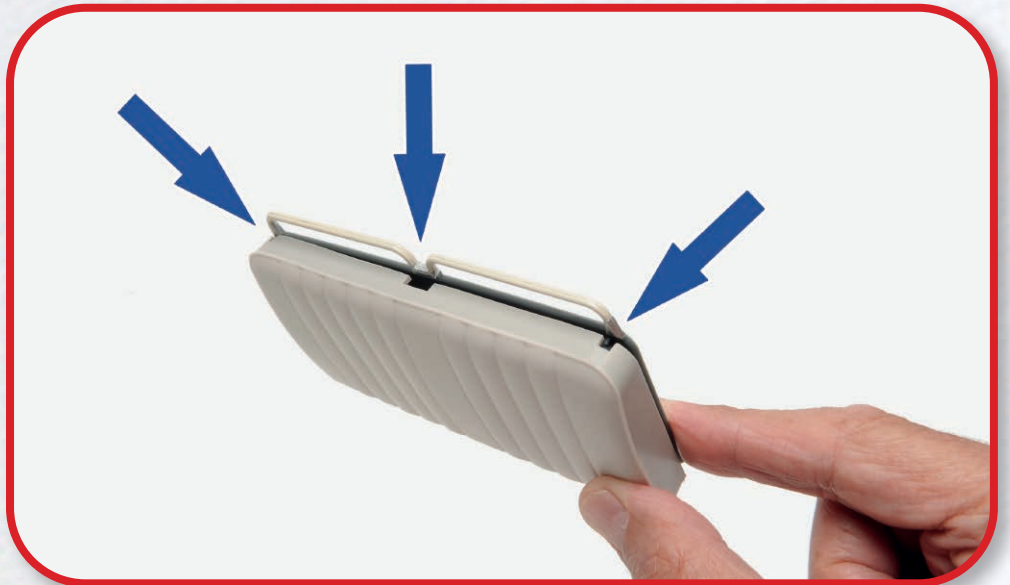

STEP 25-G

最後に、ミドルシートの背もたれが写真のように正しく取り付けられている事を確認する。

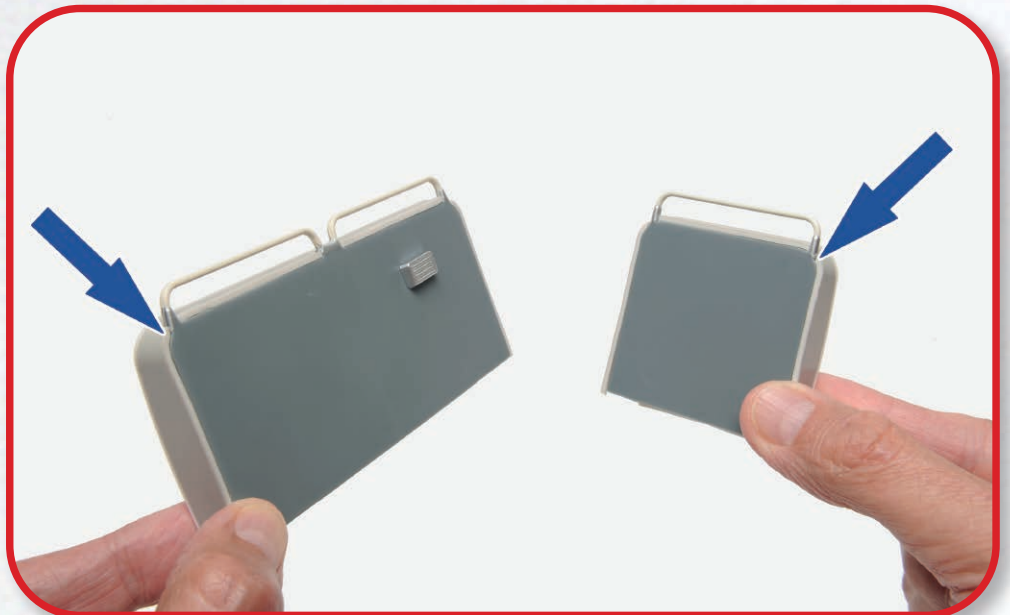

ミドルシートバックレスト

本ステージの完成
組み立てたミドルシートの
背もたれ。



パーツの取り付け位置



※写真は試作品です。バスのパーツ色は、
ヴォルフスブルクのフォルクスワーゲンオート
ミュージアムに展示されているVW サンババ
スを参考にしました。