

STAR WARS™
BUILD THE
**MILLENNIUM
FALCON**

PACK 10 - 船体側面部、エアロック、最終ディテールの
組立てガイド

 **STKWORKSHOP**

DeAgostini
COLLECTIBLES

A1 組立てガイド

側面部の外殻フレームを取り付ける

A1

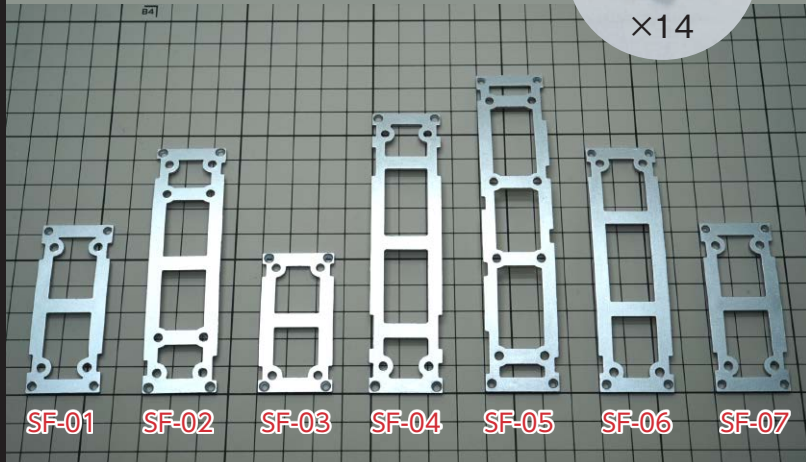

A1 パーツリスト

A1-① ネジ(PM2x3mm)×14(+予備)

外殻フレーム(SF-01)

外殻フレーム(SF-02)

外殻フレーム(SF-03)

外殻フレーム(SF-04)

外殻フレーム(SF-05)

外殻フレーム(SF-06)

外殻フレーム(SF-07)

※SF-01とSF-07は同じものである

01

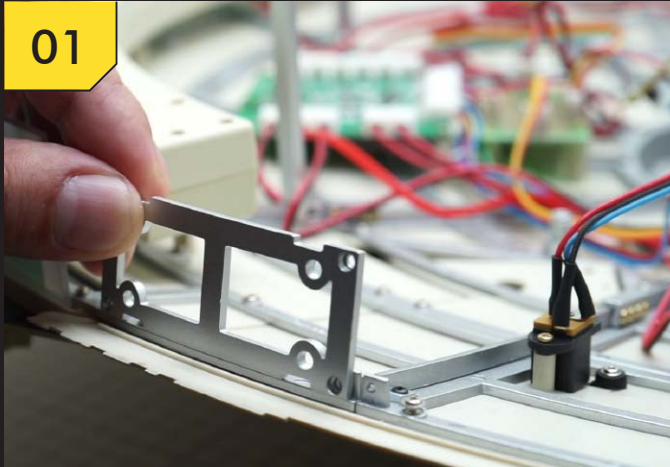

STEP 1

「モデル設計図」と「モデル設計図 2」を参照し、外殻フレーム(SF-01)の取り付け位置を確認する。

02

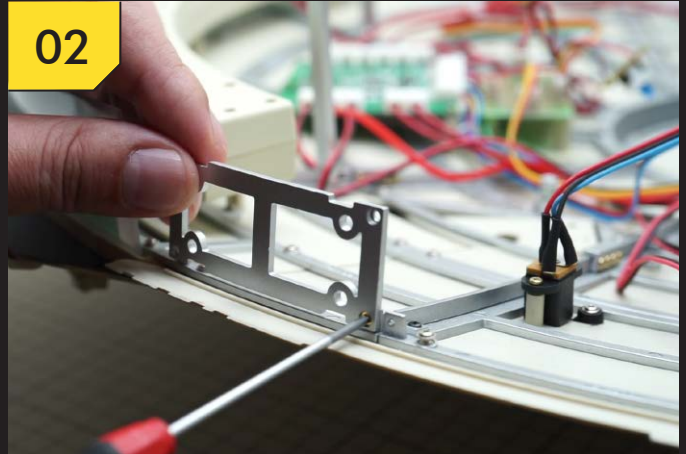

STEP 2

外殻フレーム(SF-01)を右舷側面、垂高速エンジンのディフューザー・ストリップの隣の外殻フレーム(BF-39)にA1-①ネジ(PM2×3mm:タッピングネジ)2本で緩めに固定する。後のステージで船体上部を取り付けやすくするために、側面部の外殻フレームを取り付けるネジは少し緩めておく。

03

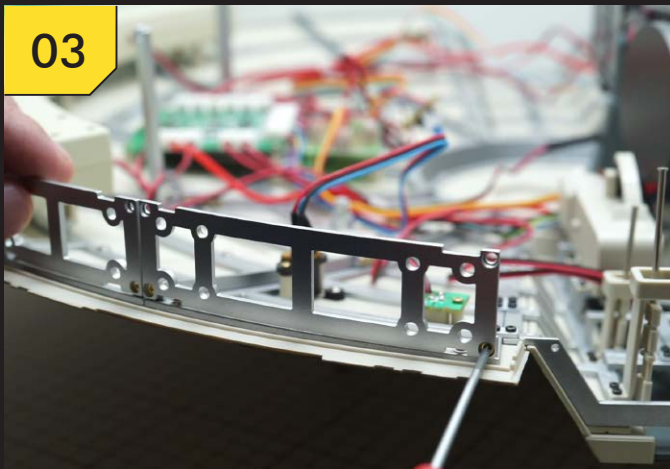

STEP 3

外殻フレーム(SF-02)を外殻フレーム(SF-01)の横の外殻フレーム(BF-01)にA1-①ネジ(PM2×3mm)2本で緩めに固定する。

04



STEP 4

外殻フレーム(SF-03)を右舷通路の前の外殻フレーム(BF-04)にA1-①ネジ(PM2×3mm)2本で緩めに固定する。

A1 組立てガイド

側面部の外殻フレームを取り付ける

05

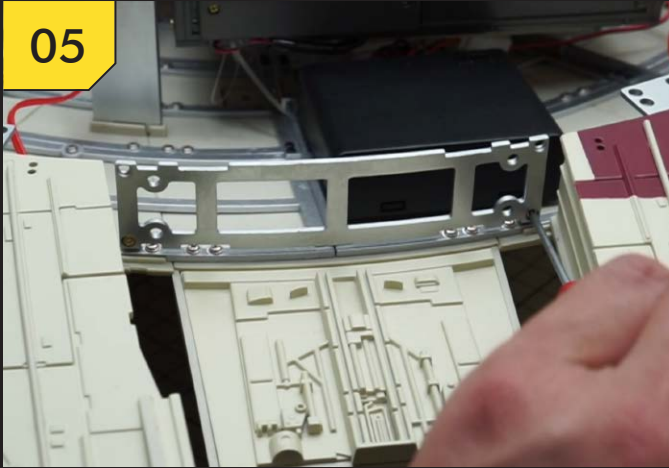

STEP 5

外殻フレーム (SF-04) をマンディブルの間にA1-①ネジ (PM2×3mm) 2本で緩めに固定する。ドライバーを少し傾けると作業がしやすい。

06

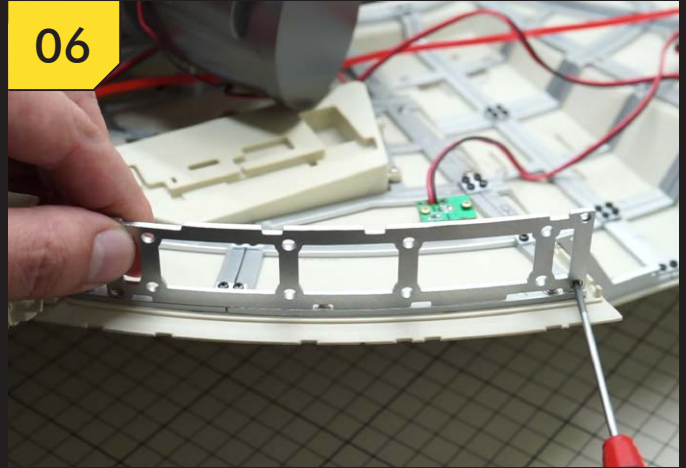

STEP 6

外殻フレーム (SF-05) を左舷通路の前の外殻フレーム (BF-22) にA1-①ネジ (PM2×3mm) 2本で緩めに固定する。

07

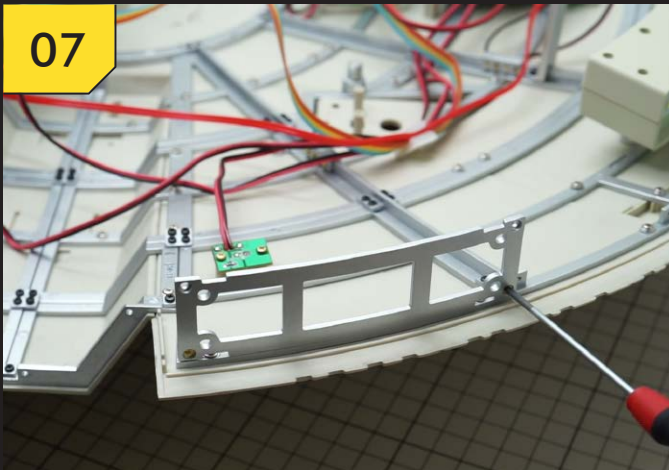

STEP 7

外殻フレーム (SF-06) を左舷通路の後ろの外殻フレーム (BF-25) にA1-①ネジ (PM2×3mm) 2本で緩めに固定する。

08

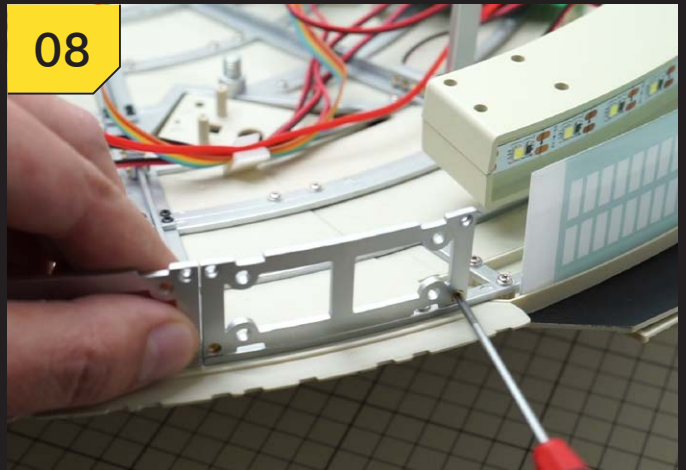

STEP 8

外殻フレーム (SF-07) をディフューザー・ストリップの隣の外殻フレーム (BF-30) にA1-①ネジ (PM2×3mm) 2本で緩めに固定する。

09

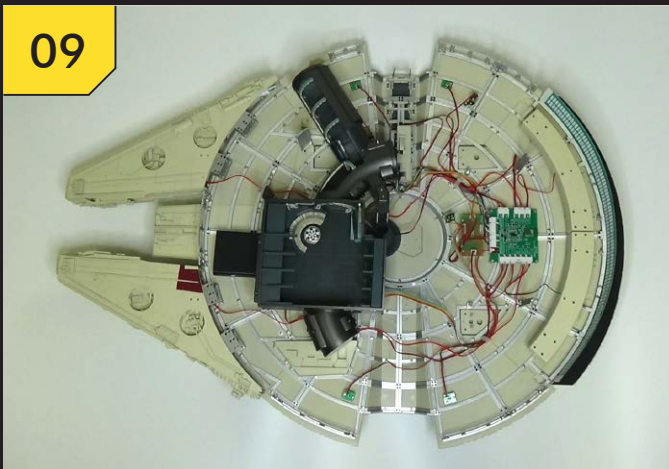

STEP 9

作業が終了すると写真のようになる。

A2 組立てガイド

船体上部を取り付ける

A2



A2 パーツリスト

A2-① ACアダプター

01

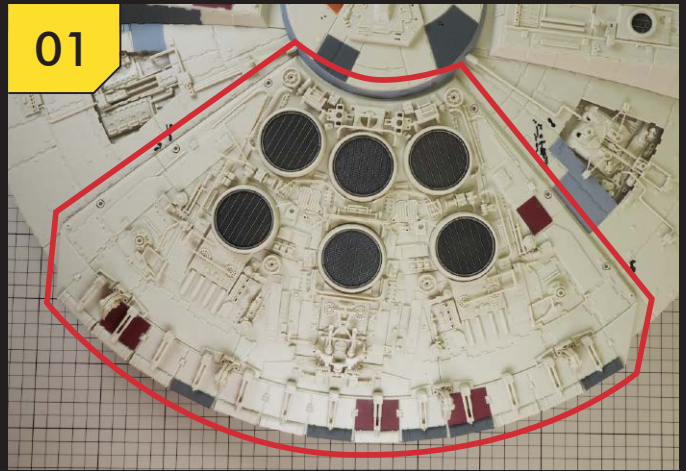

STEP 1

赤線で囲った外殻プレートを、六角レンチを使用して一旦取り外す。

02

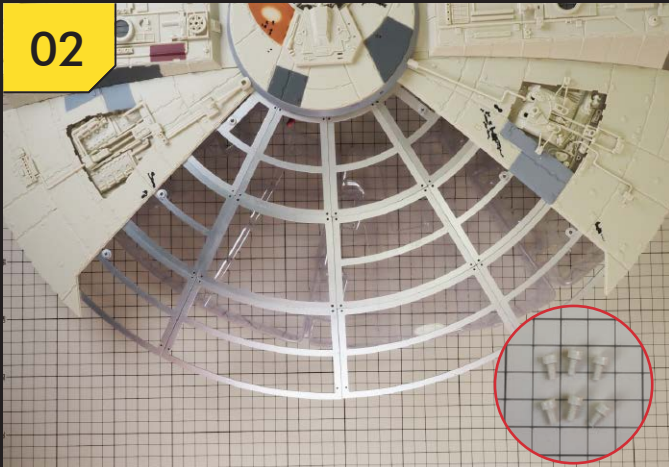

STEP 2

作業が完了すると写真のようになる。外したエンジン室カバー固定ネジは、再取り付け時に使用するため、なくさないように保管しておこう。

03

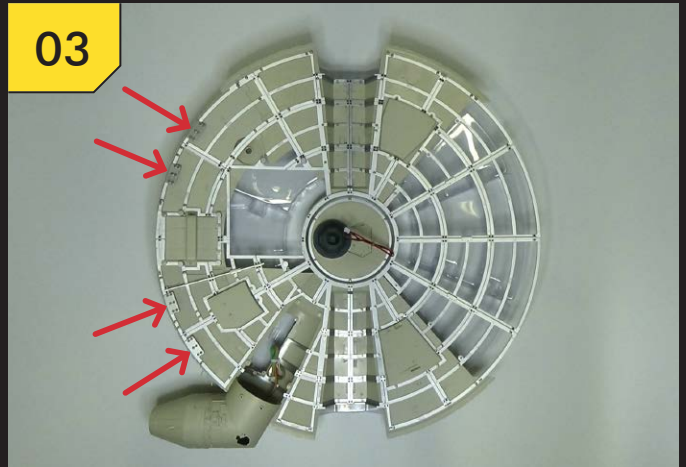

STEP 3

船体上部を取り付ける際は、マンディブルの取り付け突起(赤い矢印)の位置が船体下部と合っているかを確認し、中央の梯子を曲げないように注意する。

04

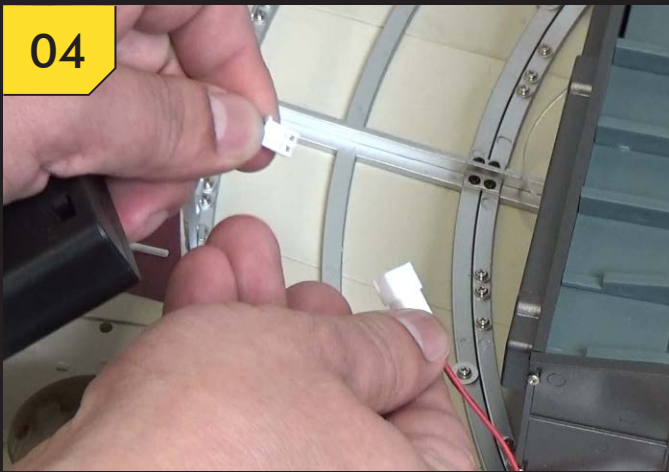

STEP 4

バッテリーボックスの延長リード線を抜き、バッテリーボックスを取り外す。

05

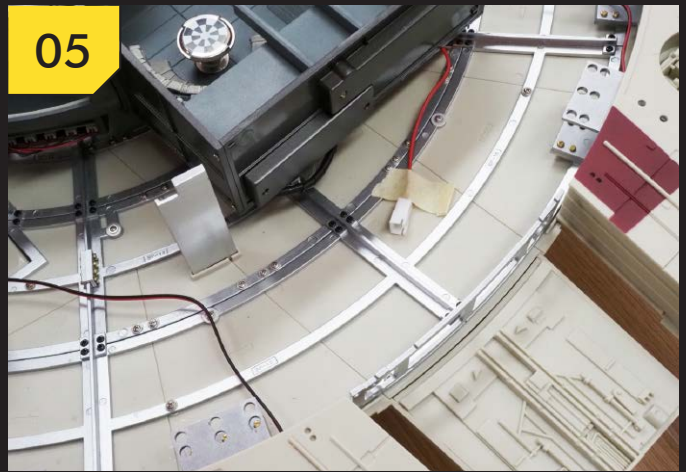

STEP 5

延長リード線は主船倉の外側を回して写真のように仮止めしておく。

A2 組立てガイド

船体上部を取り付ける

06



STEP 6

船体下部がしっかり支えられていることを確認する。マンディブルの取り付け突起の位置を船体下部と合わせ、船体上部をまっすぐ下ろし、上部砲塔ベイから出ている梯子を砲塔通路に入れる。

07



STEP 7

船体の全周で、側面部の外殻フレームと船体上部の外殻フレームのフランジとの間に数ミリの隙間があることを確認する。

08



STEP 8

船体の前部にあるマンディブルの取り付け突起を上部外殻フレームのフランジに取り付ける。

09



STEP 9

外殻フレーム(SF-04)が邪魔にならないことを確認し、ステップ3で赤い矢印で示したフランジの突起を、マンディブルの穴にゆっくりはめる。

10

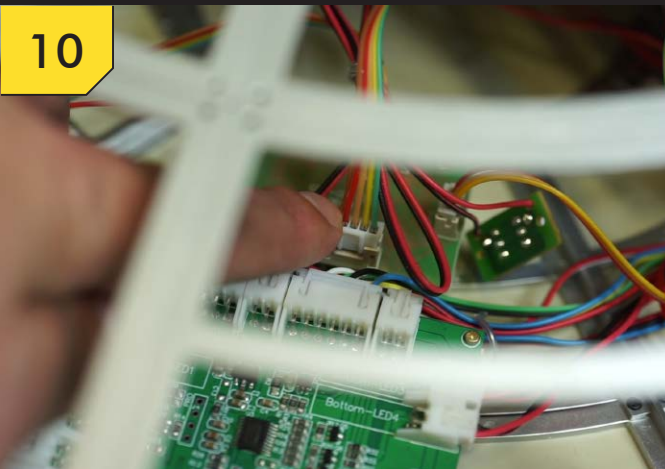

STEP 10

コックピットの5PIN・コネクタを基板Aの5PIN・ソケットに差し込む。

11

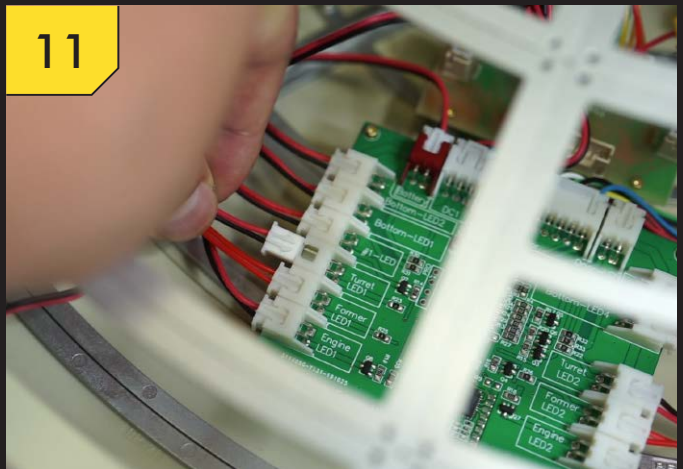

STEP 11

上部砲塔ベイの2PIN・コネクタを制御回路基板のTurret LED1・ソケットに差し込む。必要に応じて、残っているケーブルクリップで砲塔ベイとコックピットのリード線を適切な位置に固定する。

A2 組立てガイド

船体上部を取り付ける

12

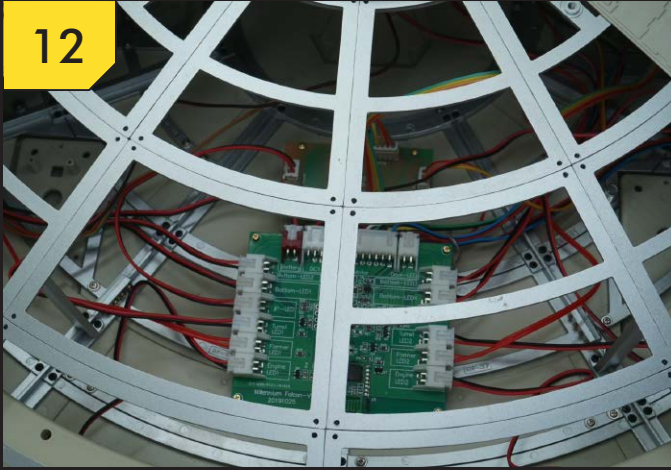

STEP 12

この時点で制御回路基板の配線はすべて完了した。次の組み立てに進む前に、リモコンとモバイルアプリケーションを使用して、すべての電子部品が正常に機能することを確認する。

13



STEP 13

写真のように、電池をバッテリーボックスにセットする。

14

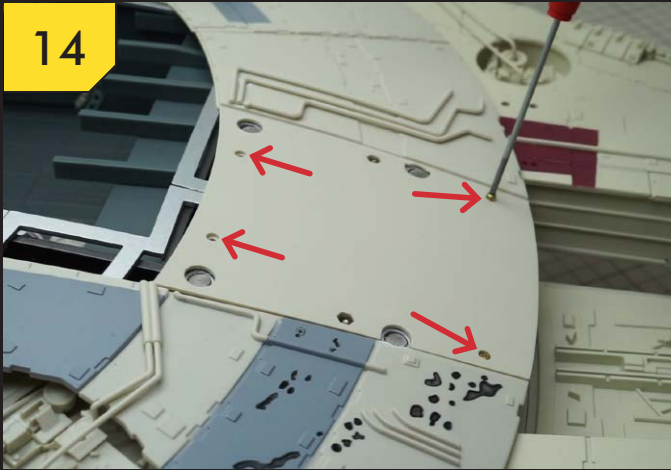

STEP 14

バッテリーボックスホルダーを船体上部に固定している4本のネジ(2.0×6mm)を取り外す。

15

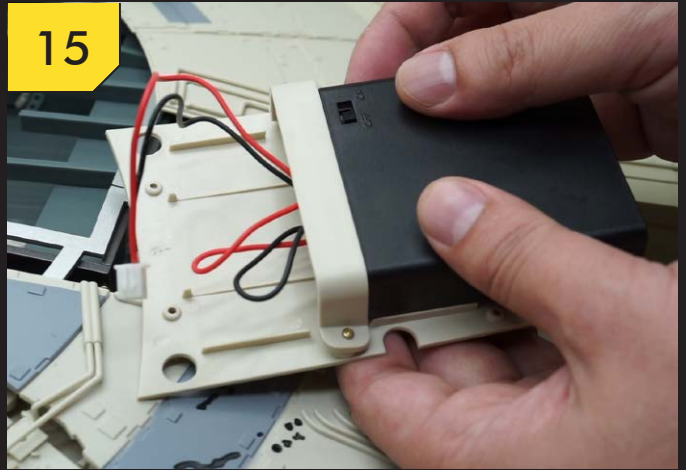

STEP 15

写真の向きを参考に、バッテリーボックスをホルダーにはめ込む。使用時はバッテリーボックスのスイッチをONにし、使用しない時はOFFにする。

16



STEP 16

延長リード線をバッテリーボックスのコードに接続し、バッテリーボックスを船体上部に取り付ける。
STEP 14 で取り外した4本のネジは取り付けない。

17



STEP 17

パック8のステージA1で取り付けしたソケットカバーを開き、A2-①ACアダプターのDCプラグを差し込む。

A3 組立てガイド

リモートコントロールによる機能テスト

01

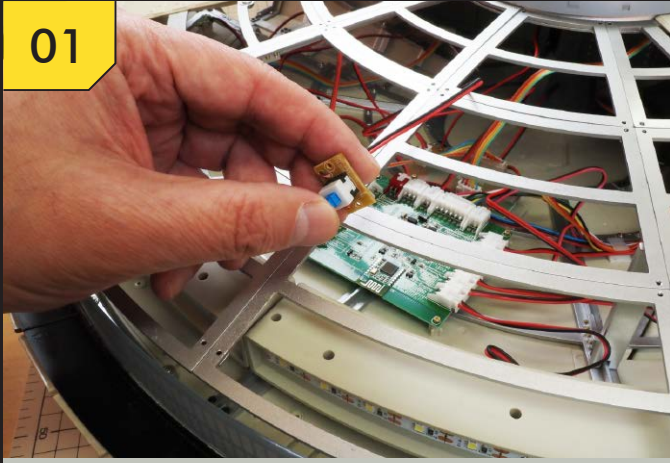

STEP 1

メインスイッチボタンを2秒間以上長押しして電源を入れる。起動時にランプが点灯している場合はリモートコントロールモード、点滅している場合はモバイルアプリケーションモードである。本ステージではリモートコントロールモードについて説明する。

02



STEP 2

パック9で保管したリモートコントロールにリチウム電池 (CR2032) をセットし、サイドスイッチを「オン」にして電源を入れる。左上の青いランプが点灯していれば、リモートコントロールはミレニアム・ファルコンに接続されている。

03



STEP 3

リモートコントロールの前側のボタンを1回押すと、マンディブルの2つの前照灯が点灯し、もう一度押すと消灯する。これは繰り返し切り替えが可能である。

04

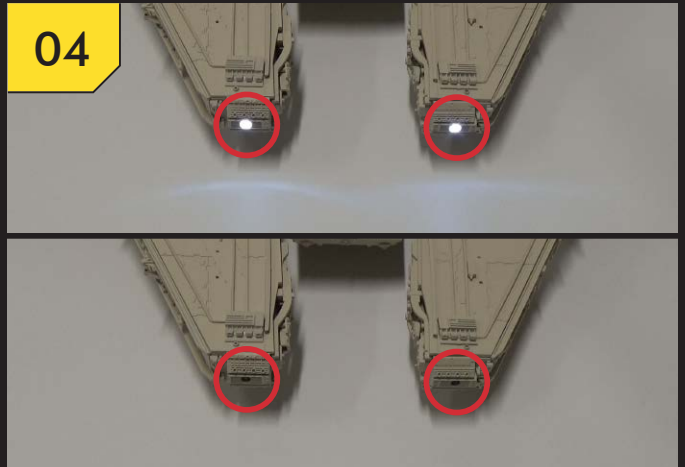

STEP 4

上の写真は、マンディブルの前照灯の点灯と消灯時の様子である。

05



STEP 5

リモートコントロールの左側のボタンを1回押すと、4つの下部ライトが点灯し、もう一度押すと消灯する。これは繰り返し切り替えが可能である。

06

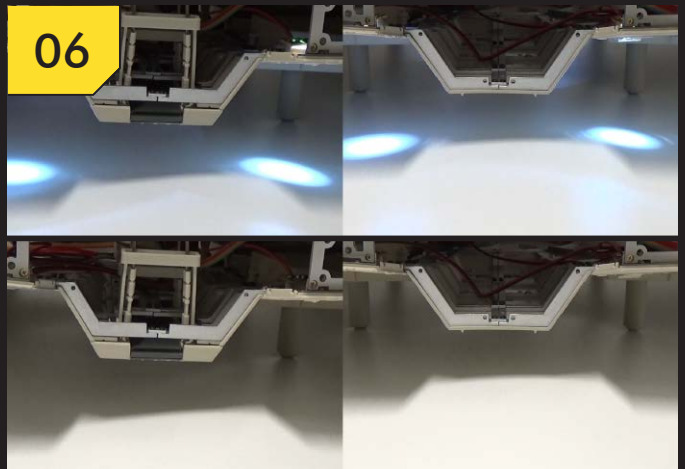

STEP 6

上の写真は、下部ライトの点灯と消灯時の様子である。

A3 組立てガイド

リモートコントロールによる機能テスト

07



STEP 7

リモートコントロールの後側のボタンを1回押すと、後部ライトが点灯し、もう一度押すと消灯する。これは繰り返し切り替えが可能である。

08

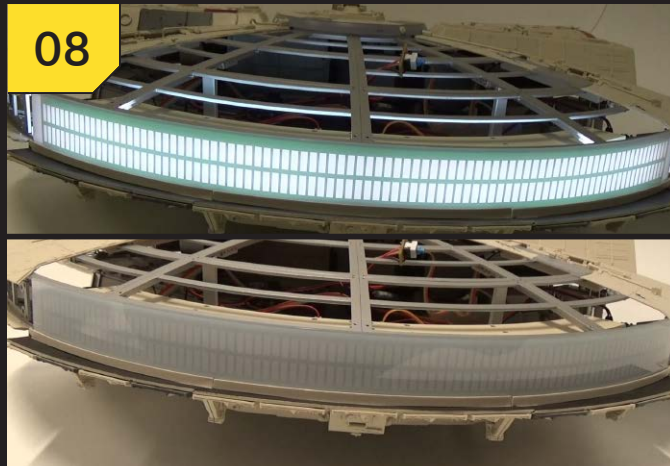

STEP 8

上の写真は、後部ライトの点灯と消灯時の様子である。

09



STEP 9

リモートコントロールの右側のボタンを1回押すと、コックピット、通路、船倉、上部砲塔、下部砲塔のライトが点灯し、もう一度押すと消灯する。これは繰り返し切り替えが可能である。

10

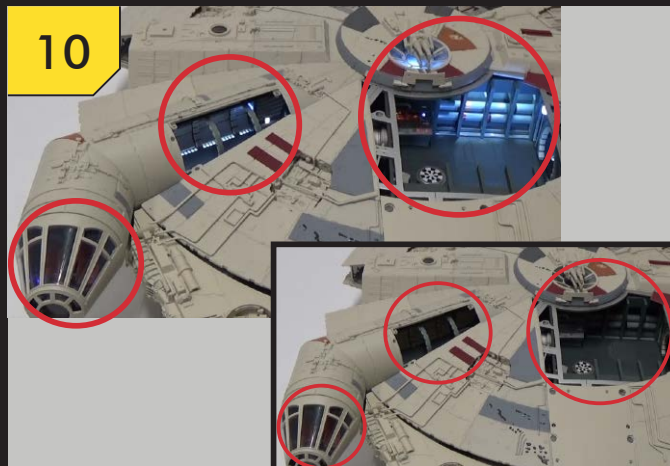

STEP 10

上の写真は、コックピット、通路、船倉、上部砲塔、下部砲塔のライトの点灯と消灯時の様子である。

11



STEP 11

リモートコントロールの真ん中のボタンを1回押すと、搭乗ランプが開いて、ランプ灯が点灯し、もう一度押すと搭乗ランプが閉まり、ランプ灯が消灯する。これは繰り返し切り替えが可能である。

12

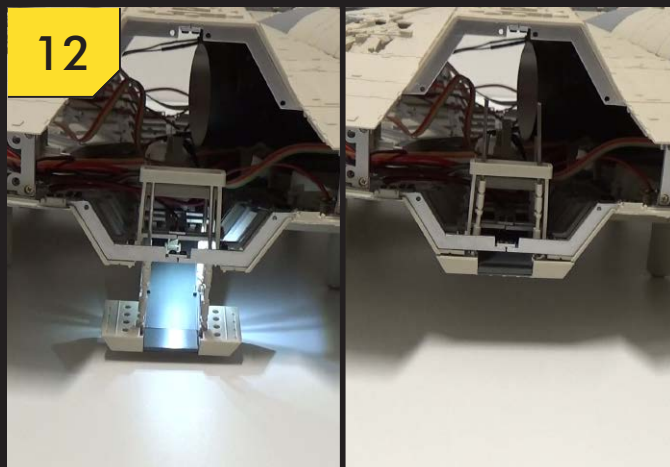

STEP 12

上の写真は、搭乗ランプが開き、ランプ灯が点灯している時と、搭乗ランプが閉まり、ランプ灯が消灯している時の様子である。

A3 組立てガイド

リモートコントロールによる機能テスト

13



STEP 13

リモートコントロールの後側にあるメインスイッチを1回押すと、ランプ灯を除く全てのライトが点灯し、もう一度押すと全てのライトが消灯する。これは繰り返し切り替えが可能である。

14



STEP 14

サイドスイッチを「オフ」にしてリモートコントロールの電源を切る。左上の青いランプが消灯する。

15

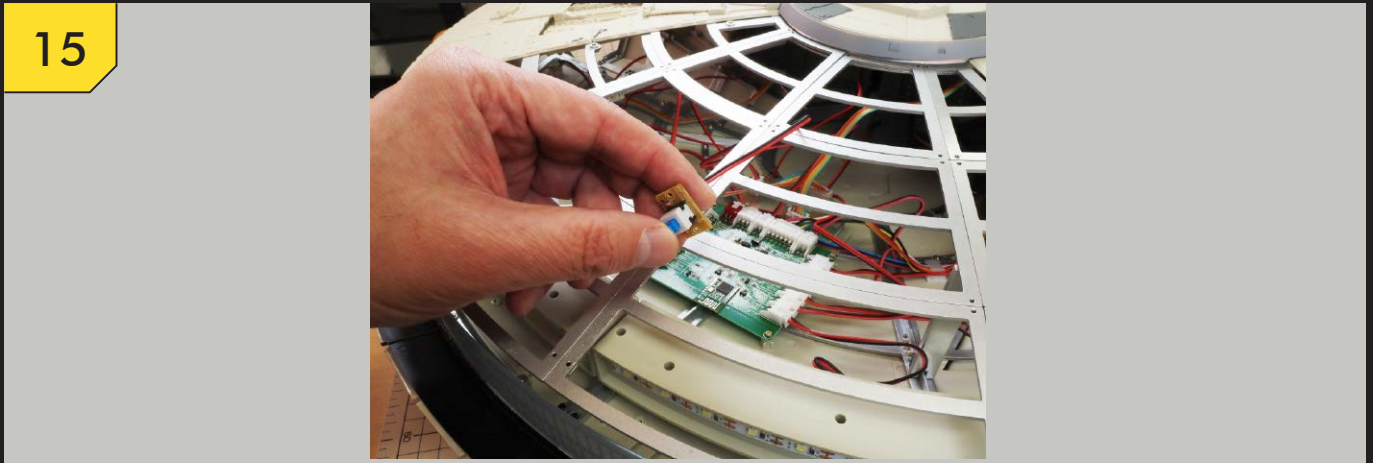

STEP 15

モードの切り替え：メインスイッチボタンを約5秒間長押しすると、モバイルアプリケーションモードに切り替わる。モバイルアプリケーションモードになると、マンディブルの前照灯、砲塔ライト、下部ライト、後部ライトが同時に5秒間点滅し、その後消灯する。

A4 組立てガイド

モバイルアプリケーションによる機能テスト

01



STEP 1

本ステージではモバイルアプリケーションモードについて説明する。まず、App Storeから [BTMF CONTROL] アプリをダウンロードする。

02



STEP 2

アプリを開き、メイン画面を表示する。

03



STEP 3

右上のアイコンをクリックし、Bluetoothのペアリングを開始する。

04



STEP 4

Bluetoothの接続要求が表示されるので、「許可」をクリックする。

05



STEP 5

BTMFを選んで、Bluetooth接続をクリックする。

06

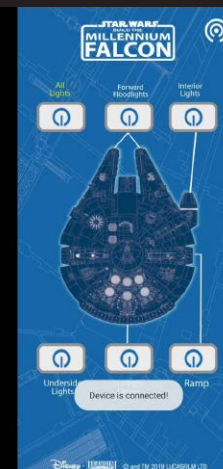

STEP 6

デバイスが接続され、メイン画面が表示される。

A4 組立てガイド

モバイルアプリケーションによる機能テスト

07



STEP 7

画面上部の真ん中にある「Forward Floodlights」ボタンを1回押すと、マンディブルの2つの前照灯が点灯し、もう一度押すと消灯する。これは繰り返し切り替えが可能である。

08



STEP 8

画面下部の左側にある「Underside Lights」ボタンを1回押すと、4つの下部ライトが点灯し、もう一度押すと消灯する。これは繰り返し切り替えが可能である。

09



STEP 9

画面下部の真ん中にある「Sublight Drives」ボタンを1回押すと、後部ライトが点灯し、もう一度押すと消灯する。これは繰り返し切り替えが可能である。

10

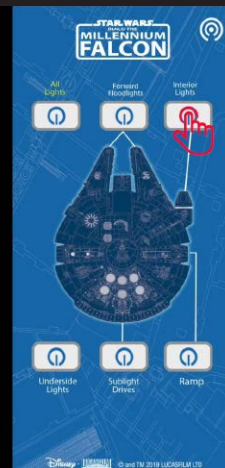

STEP 10

画面上部の右側にある「Interior Lights」ボタンを1回押すと、コックピット、通路、船倉、上部砲塔、下部砲塔のライトが点灯し、もう一度押すと消灯する。これは繰り返し切り替えが可能である。

11

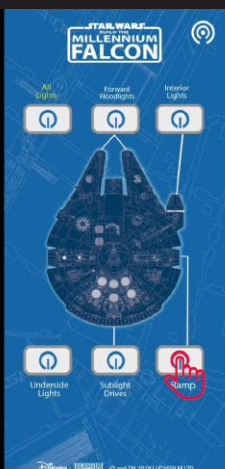

STEP 11

画面下部の右側にある「Ramp」ボタンを1回押すと、搭乗ランプが開いて、ランプ灯が点灯し、もう一度押すと搭乗ランプが閉まり、ランプ灯が消灯する。これは繰り返し切り替えが可能である。

12



STEP 12

画面上部の左側にある「All Lights」ボタンを1回押すと、ランプ灯を除く全てのライトが点灯し、もう一度押すと全てのライトが消灯する。これは繰り返し切り替えが可能である。

A4 組立てガイド

モバイルアプリケーションによる機能テスト

13

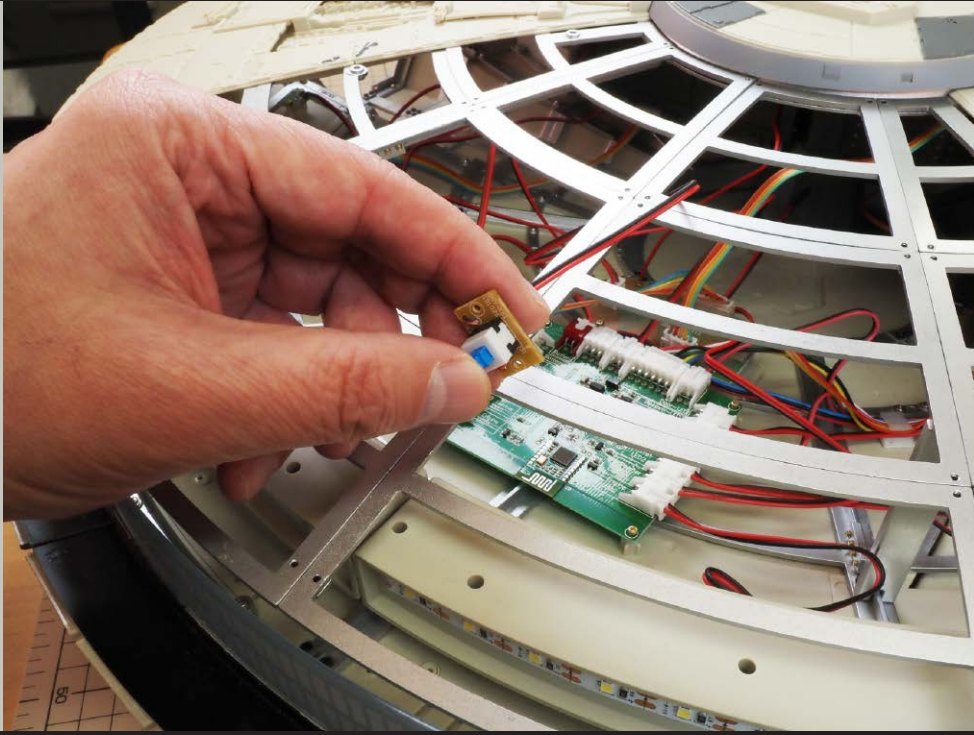

STEP 13

モード切り替え：メインスイッチボタンを約5秒間長押しすると、リモートコントロールモードに切り替わる。リモートコントロールモードになると、マンディブルの前照灯、砲塔ライト、下部ライト、後部ライトが同時に5秒間点灯し、その後消灯する。

14

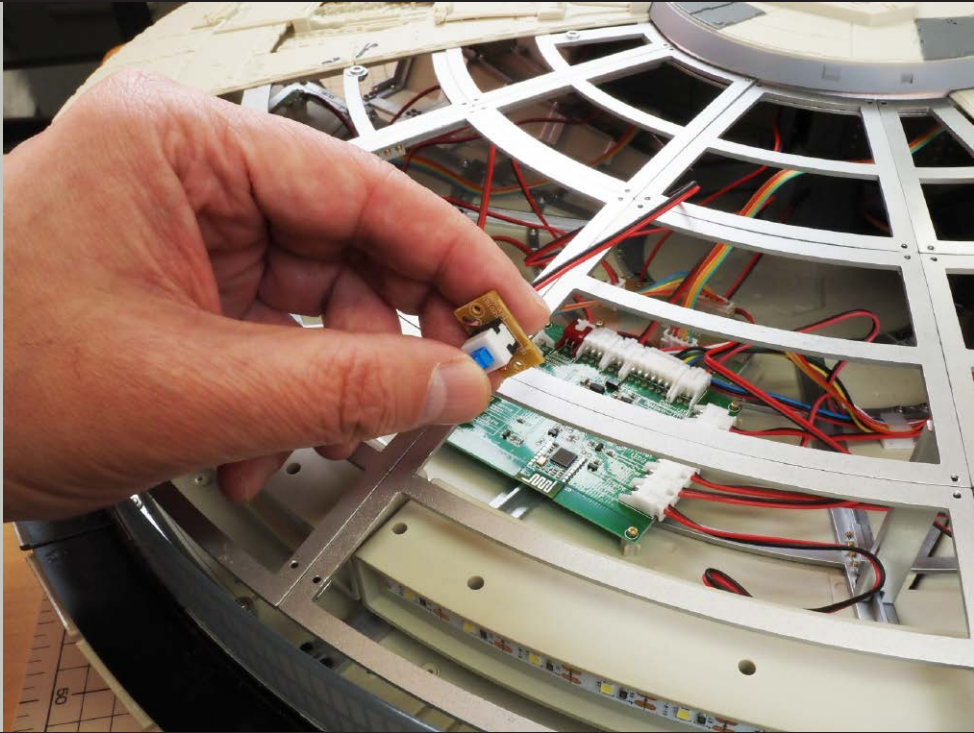

STEP 14

シャットダウン：メインスイッチボタンを2~5秒間長押しすると、マンディブルの前照灯、砲塔ライト、下部ライト、後部ライトが同時に1秒間点灯後、消灯し、電源が切れる。一部の回路は、シャットダウン後も動作している。バッテリーボックスで電力を供給する場合はバッテリーボックスのスイッチをオンに、ACアダプターで電力を供給しない場合はACアダプターまたはDCプラグを抜いておこう。

(注)長期間バッテリーを使用しない場合には、乾電池の漏液を防止するためにバッテリーボックスから取り外してください。

A5 組立てガイド

エアロックにディテールパーツを取り付ける



A2 パーツリスト

外殻プレート(SP-05)
A5-① ネジ(PM2x3mm)×14 外殻プレート(SP-10)
外殻プレート(SP-03) 外殻プレート(SP-12)

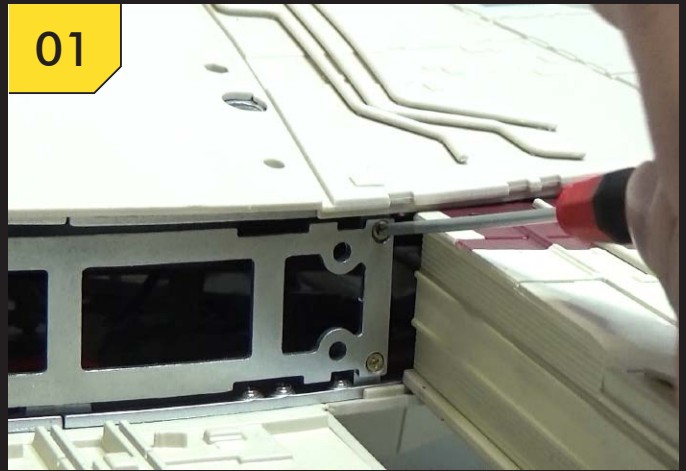

STEP 1

テストで正常に動作する事が確認できたら、船体上部の突起と側面部の外殻フレーム(SF-04)をA5-①ネジ(PM2×3mm：タッピングネジ)2本で固定し、下側のネジを増し締めする。

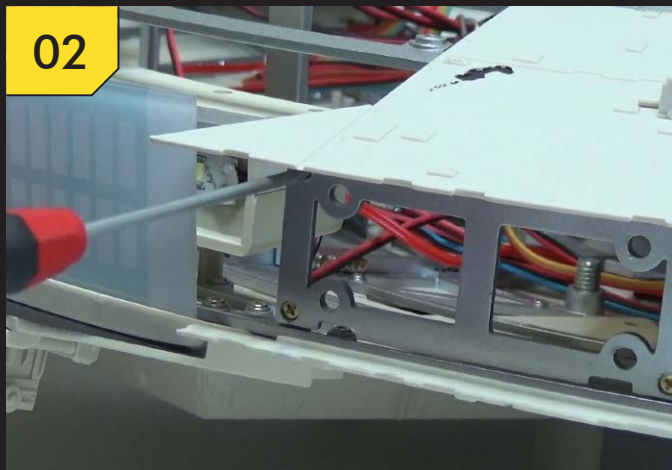

STEP 2

船体上部の突起と側面部の外殻フレーム(SF-01)をA5-①ネジ(PM2×3mm)2本で固定し、下側のネジを増し締めする。

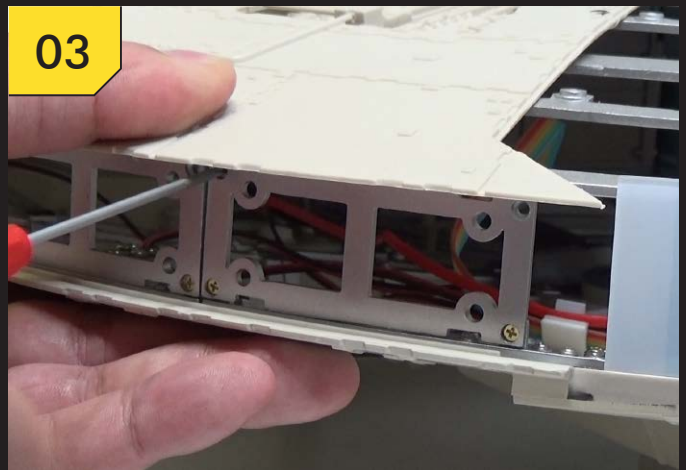

STEP 3

船体上部の突起と側面部の外殻フレーム(SF-07)をA5-①ネジ(PM2×3mm)2本で固定し、下側のネジを増し締めする。



STEP 4

船体上部の突起と側面部の外殻フレーム(SF-05)をA5-①ネジ(PM2×3mm)2本で固定し、下側のネジを増し締めする。



STEP 5

船体上部の突起と側面部の外殻フレーム(SF-06)をA5-①ネジ(PM2×3mm)2本で固定し、下側のネジを増し締めする。

A5 組立てガイド

エアロックにディテールパーツを取り付ける

06



STEP 6

船体上部の突起と側面部の外殻フレーム(SF-02)をA5-①ネジ(PM2×3mm)2本で固定し、下側のネジを増し締めする。

07



STEP 7

船体上部の突起と側面部の外殻フレーム(SF-03)をA5-①ネジ(PM2×3mm)2本で固定し、下側のネジを増し締めする。

08



STEP 8

外殻プレート(SP-03)、外殻プレート(SP-05)、外殻プレート(SP-10)、外殻プレート(SP-12)を用意する。

09



STEP 9

まず、外殻プレート(SP-03)と外殻プレート(SP-05)を取り付ける。

10

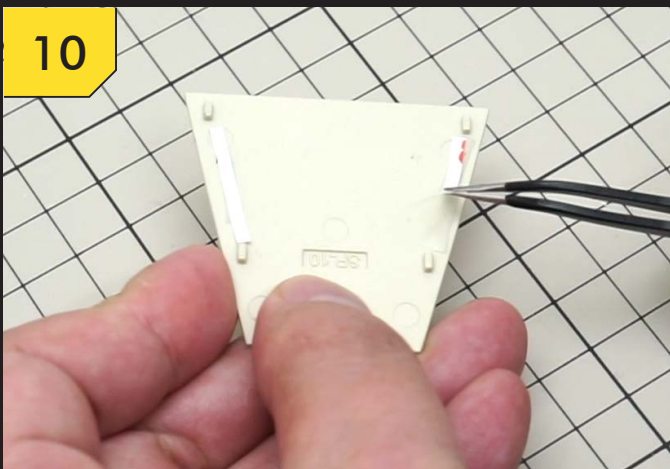

STEP 10

写真のように、外殻プレート(SP-03)の粘着テープを丁寧にはがす。

11

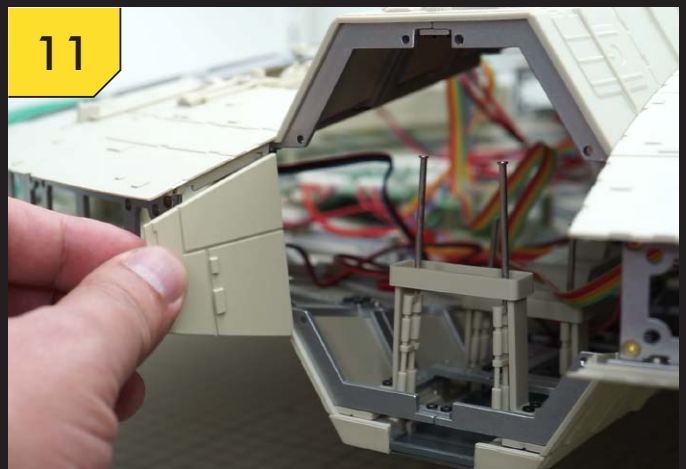

STEP 11

写真を参考に、外殻プレート(SP-03)のピンを上部・下部外殻プレートの切り欠きに合わせる。粘着テープをしっかり押し、パーツを固定する。

A5 組立てガイド

エアロックにディテールパーツを取り付ける

12

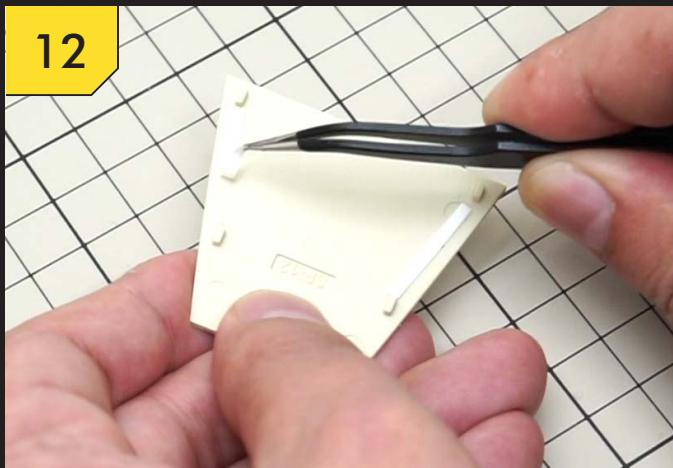

STEP 12

写真のように、外殻プレート (SP-05) の粘着テープを丁寧にはがす。

13



STEP 13

写真を参考に、外殻プレート (SP-05) のピンを上部・下部外殻プレートの切り欠きに合わせる。粘着テープをしっかり押し、パーツを固定する。

14

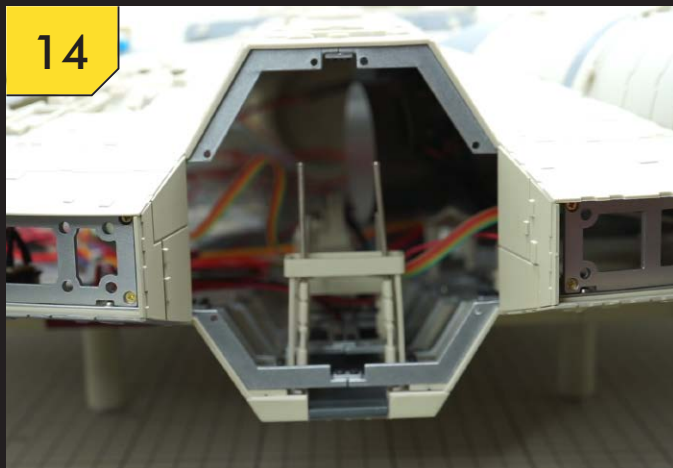

STEP 14

作業が終了すると写真のようになる。

15



STEP 15

次に、外殻プレート (SP-10) と外殻プレート (SP-12) を取り付ける。

16

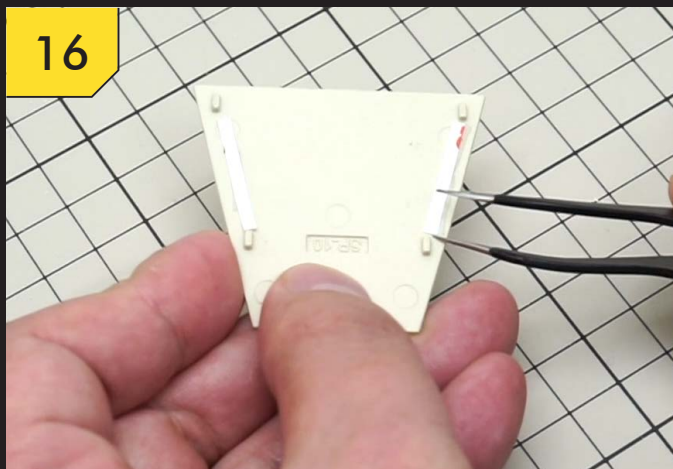

STEP 16

写真のように、外殻プレート (SP-10) の粘着テープを丁寧にはがす。

17

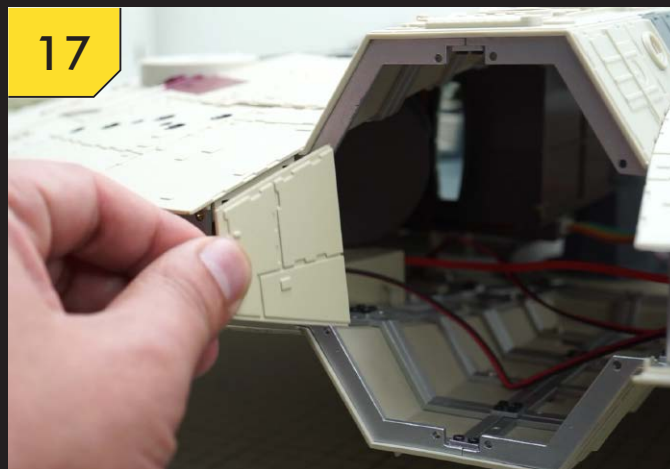

STEP 17

写真を参考に、外殻プレート (SP-10) のピンを上部・下部外殻プレートの切り欠きに合わせる。粘着テープをしっかり押し、パーツを固定する。

A5 組立てガイド

エアロックにディテールパーツを取り付ける

18

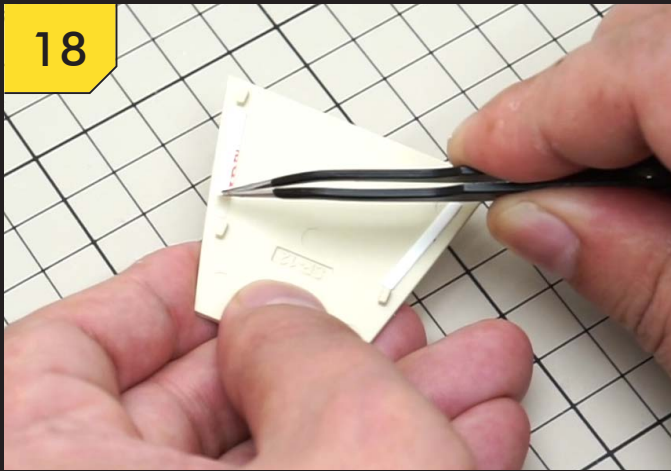

STEP 18

写真のように、外殻プレート (SP-12) の粘着テープを丁寧にはがす。

19

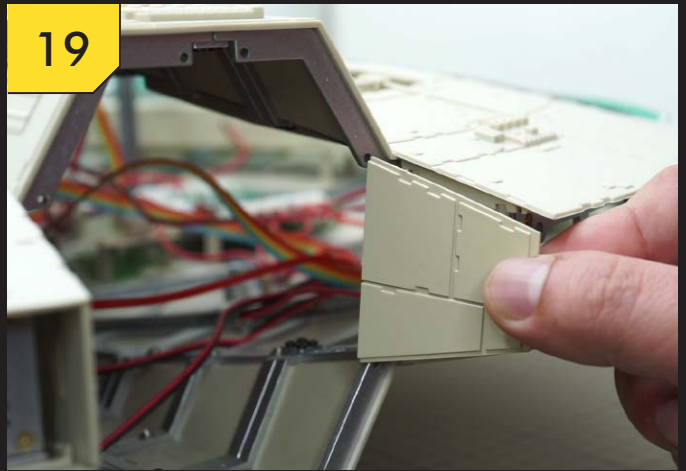

STEP 19

写真を参考に、外殻プレート (SP-12) のピンを上部・下部外殻プレートの切り欠きに合わせる。粘着テープをしっかりと押し、パーツを固定する。

20

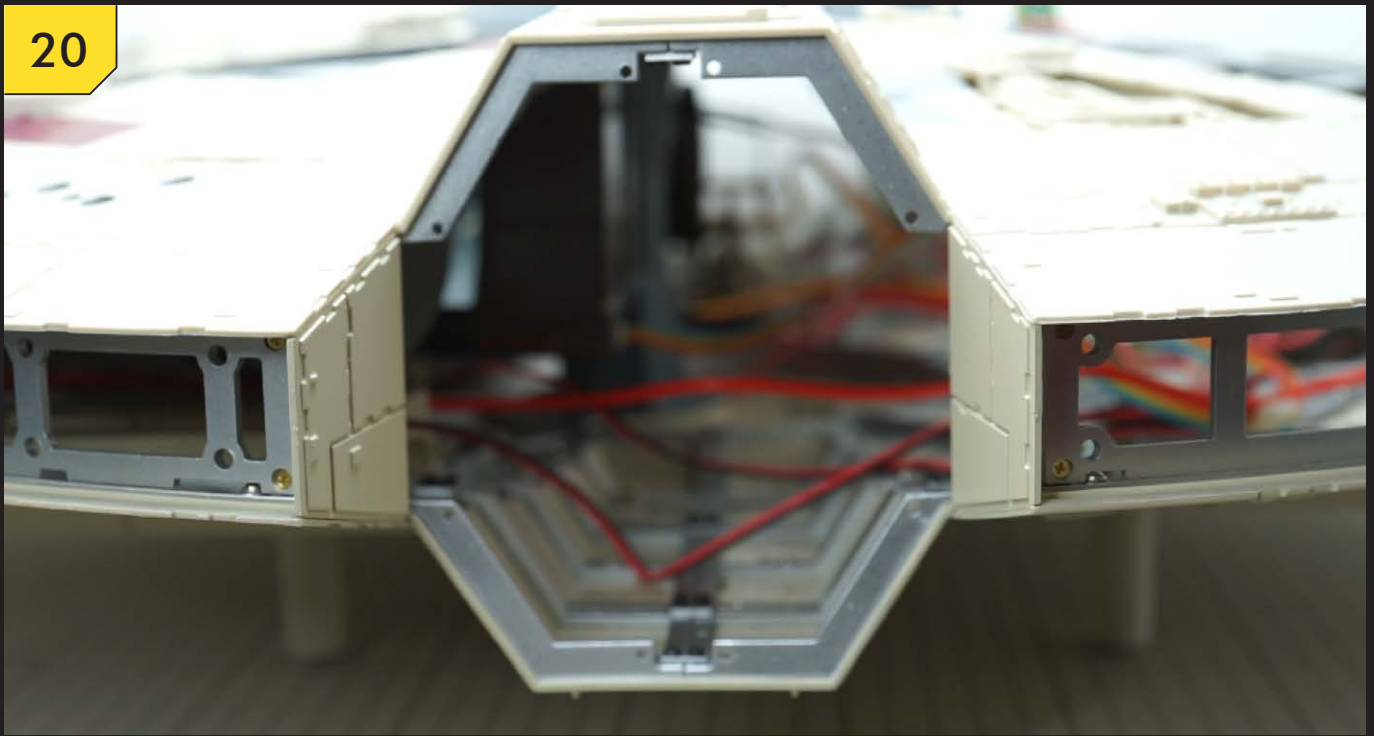

STEP 20

作業が終了すると写真のようになる。

A6 組立てガイド

エアロックを取り付ける

A6

A6 パーツリスト

A6-①～⑧ デティールパーツA

A6-⑨～⑰ デティールパーツB

外殻プレート(SP-04)

外殻プレート(SP-04-D)

外殻プレート(SP-11)

外殻プレート(SF-11-D)

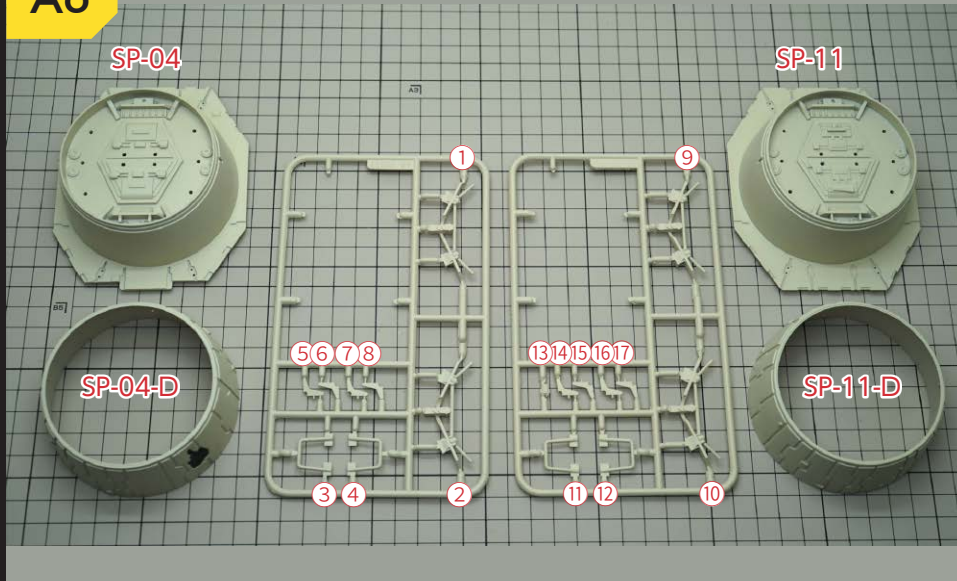

01

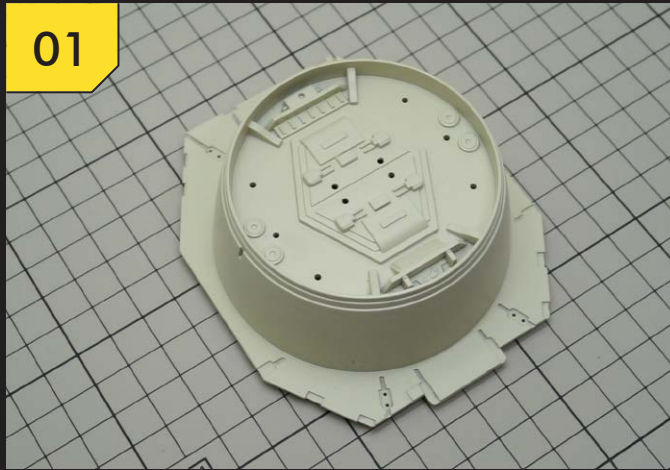

STEP 1

外殻プレート (SP-04) を用意し、写真を参考に上下を確認する。

02

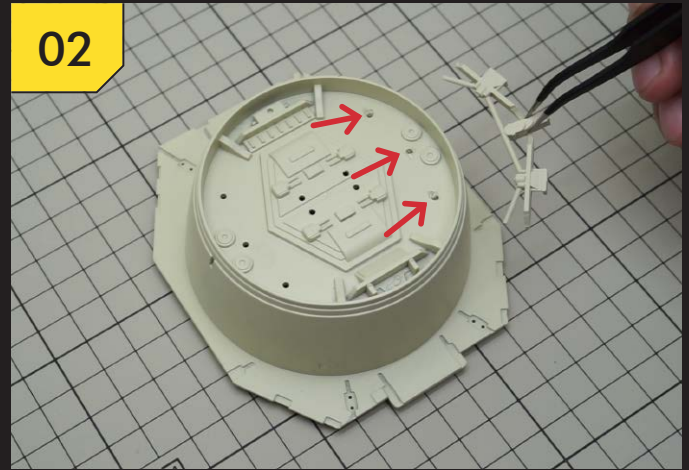

STEP 2

A6-①デティールパーツAの3本のピンを外殻プレート (SP-04) の写真の穴 (赤い矢印) に接着する。

03

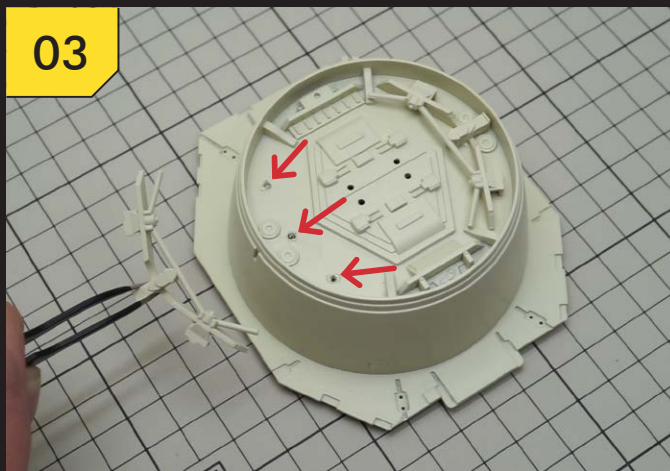

STEP 3

A6-②デティールパーツAをA6-①デティールパーツAの反対側の穴 (赤い矢印) に接着する。

04



STEP 4

A6-③デティールパーツAを外殻プレート (SP-04) の中央上部付近にある2つの穴 (赤い矢印) に接着する。

A6 組立てガイド

エアロックを取り付ける

05

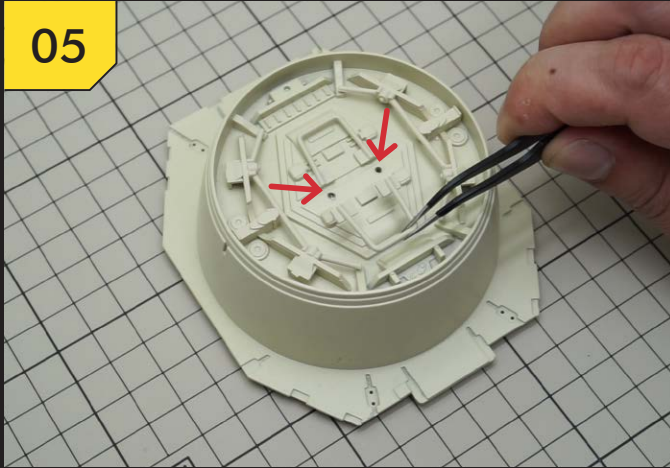

STEP 5

A6-④ディテールパーツAを外殻プレート(SP-04)の中央下部付近にある2つの穴(赤い矢印)に接着する。

06

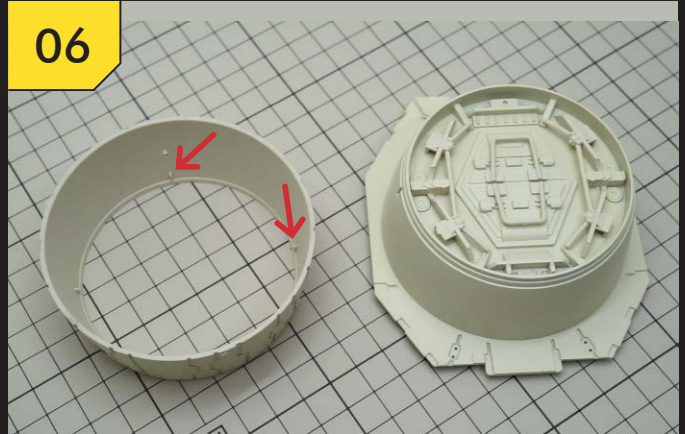

STEP 6

黒い爆風跡のある外殻プレート(SP-04-D)を用意し、内側の位置決めメ(赤い矢印)を確認する。

07



STEP 7

外殻プレート(SP-04-D)を外殻プレート(SP-04)に接着する。平らになっていて、上下が正しいことを確認する。

08

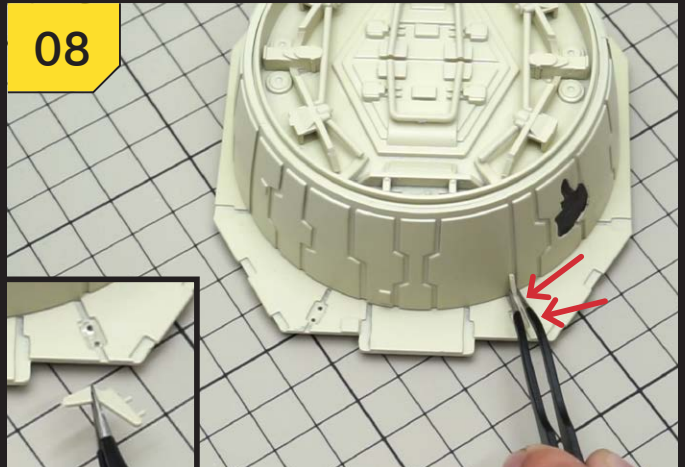

STEP 8

A6-⑤～⑧ディテールパーツAはまったく同じパーツである。A6-⑤ディテールパーツAの2本のピンを外殻プレート(SP-04)の右下にある2つの穴(赤い矢印)に接着する。

09



STEP 9

同様に、A6-⑥～⑧ディテールパーツAを接着する。作業が終了すると写真のようになる。

10

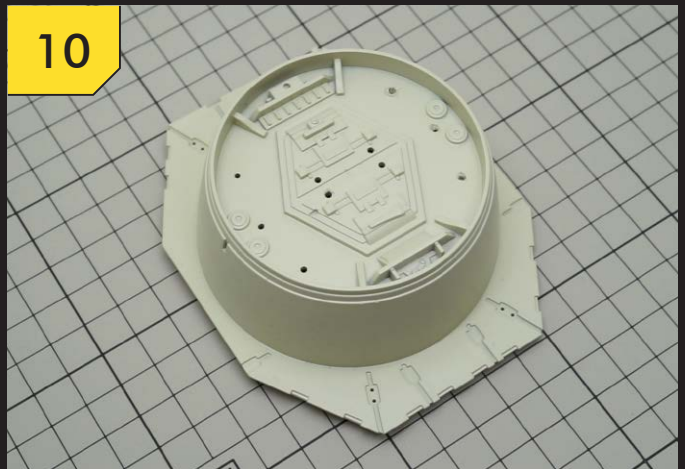

STEP 10

外殻プレート(SP-11)を用意し、写真を参考に上下を確認する。

A6 組立てガイド

エアロックを取り付ける

11

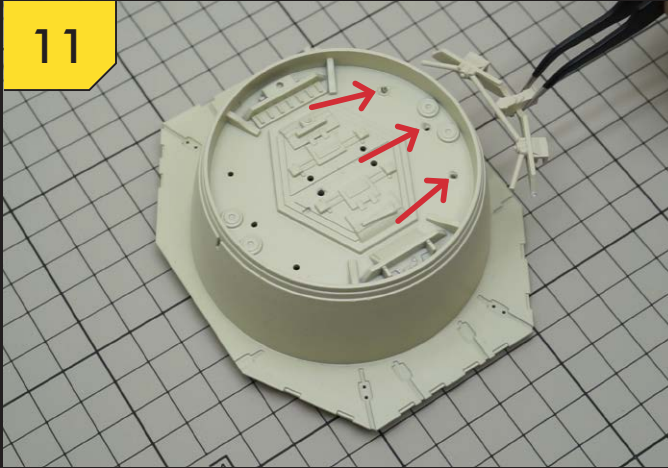

STEP 11

A6-⑨ディテールパーツBの3本のピンを外殻プレート(SP-11)の写真の穴(赤い矢印)に接着する。

12

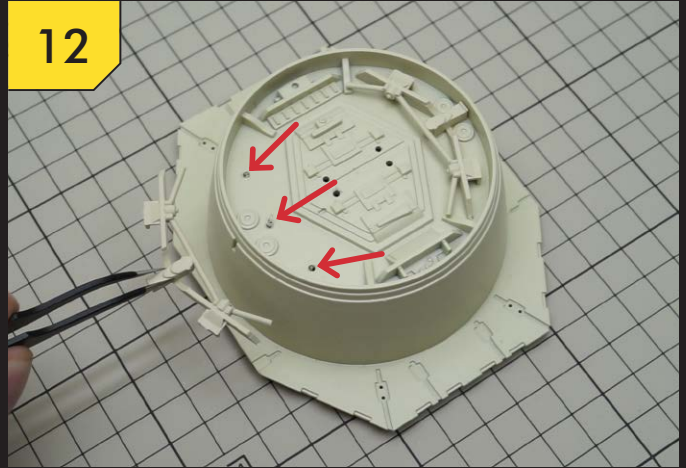

STEP 12

A6-⑩ディテールパーツBの3本のピンを外殻プレート(SP-11)の写真の穴(赤い矢印)に接着する。

13



STEP 13

A6-⑪ディテールパーツBを外殻プレート(SP-11)の中央下部付近にある2つの穴(赤い矢印)に接着する。

14



STEP 14

A6-⑫ディテールパーツBを外殻プレート(SP-11)の中央上部付近にある2つの穴(赤い矢印)に接着する。

15



STEP 15

A6-⑬ディテールパーツBのツメをA6-⑪ディテールパーツBの左の小々な切り欠きに接着する。

16



STEP 16

外殻プレート(SF-11-D)を外殻プレート(SP-11)に接着する。平らになって、上下が正しいことを確認する。

A6 組立てガイド

エアロックを取り付ける

17

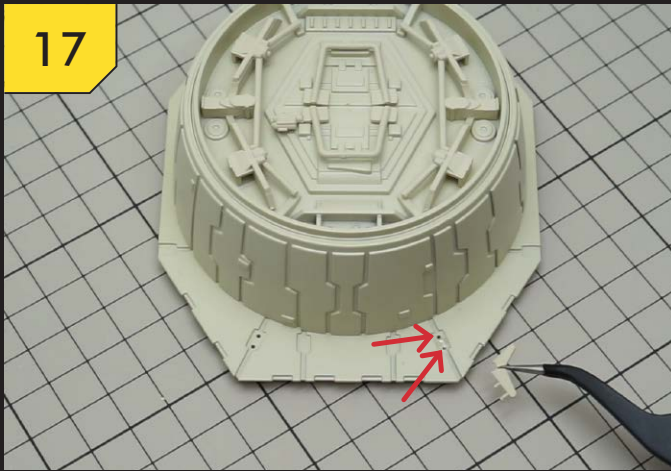

STEP 17

A6-⑭～⑰ディテールパーツBはまったく同じパーツである。A6-⑭ディテールパーツBの2本のピンを外殻プレート(SP-11)の右下にある2つの穴(赤い矢印)に接着する。

18



STEP 18

同様に、A6-⑮～⑰ディテールパーツBを接着する。作業が終了すると写真のようになる。

19

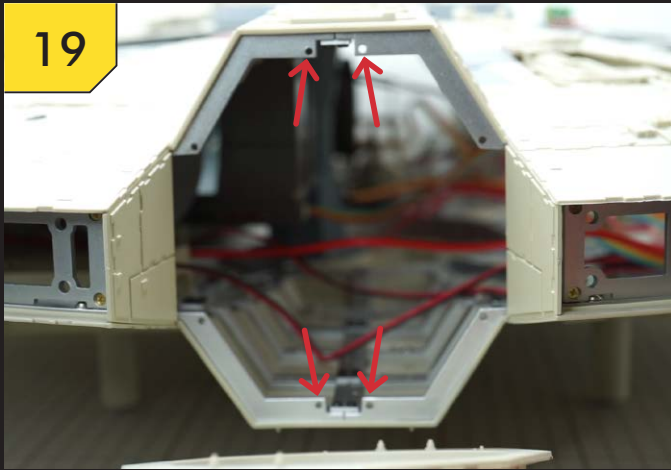

STEP 19

ステップ 20で向きを確認し、外殻プレート(SP-11)の4本のピンを外殻フレームの穴(赤い矢印)に合わせる。まず下部の2本のピンを差し込み、次に上部の2本のピンを差し込む。差し込みには若干の力が必要だが、接着剤は不要である。

20



STEP 20

作業が終了すると写真のようになる。

21

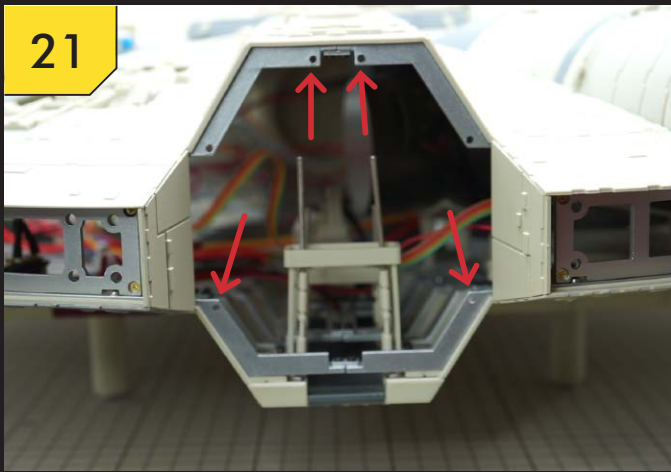

STEP 21

ステップ 22で向きを確認し、外殻プレート(SP-04)の4本のピンを外殻フレームの穴(赤い矢印)に合わせる。まず下部の2本のピンを差し込み、次に上部の2本のピンを差し込む。差し込みには若干の力が必要だが、接着剤は不要である。

22



STEP 22

作業が終了すると写真のようになる。

A7 組立てガイド

側面部の外殻プレートにディテールパーツを取り付け、外殻フレームに取り付ける1

A7

SP-02

SP-06

SP-01

SP-07

3 5 8 4 9 10

7

6

2

1

11

SP-08

SP-09

A7 パーツリスト

A7-①～⑩ ディテールパーツ

A7-⑪ ネジ(1.7×6mm)×2
(+予備)

外殻プレート(SP-01)

外殻プレート(SP-02)

外殻プレート(SP-06)

外殻プレート(SP-07)

外殻プレート(SP-08)

外殻プレート(SP-09)

01



STEP 1

ディテールパーツは使用する直前にランナーから切り離す。

02

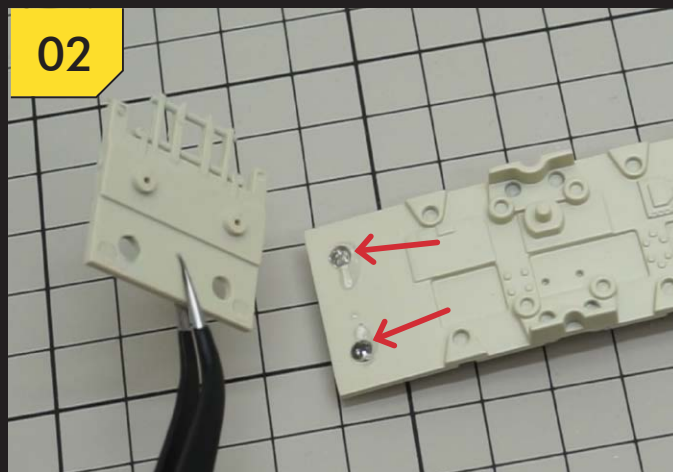

STEP 2

A7-①ディテールパーツの2本のピンを外殻プレート(SP-01)の写真の2つの穴(赤い矢印)に接着する。

03

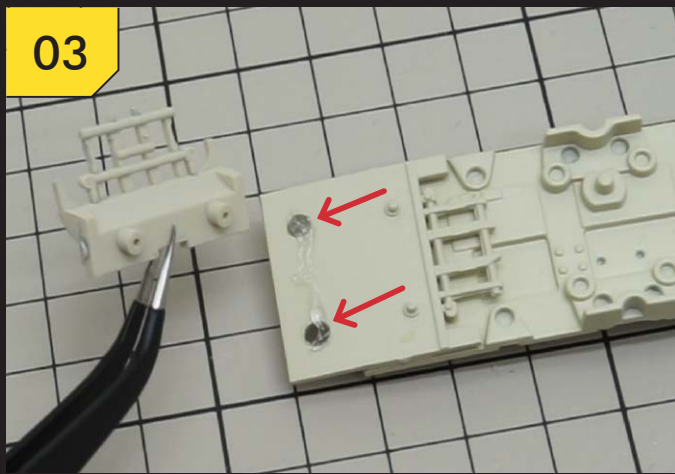

STEP 3

A7-②ディテールパーツの2本のピンをA7-①ディテールパーツの写真の2つの穴(赤い矢印)に接着する。

04

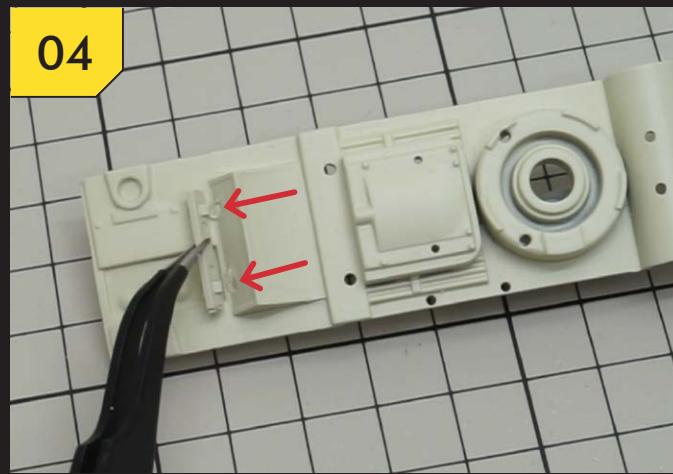

STEP 4

A7-③ディテールパーツを外殻プレート(SP-02)の写真の斜めに突き出た部分の2カ所のくぼみに接着する。

A7 組立てガイド

側面部の外殻プレートにディテールパーツを取り付け、外殻フレームに取り付ける1

05

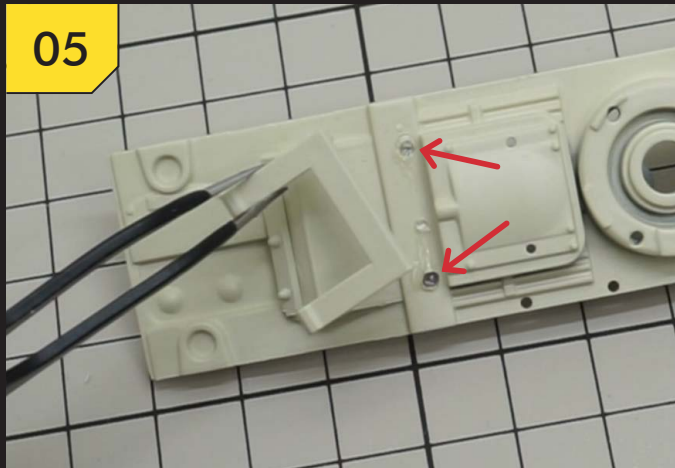

STEP 5

A7-④ディテールパーツの2本のピンを外殻プレート (SP-02) の写真の穴 (赤い矢印) に接着する。

06

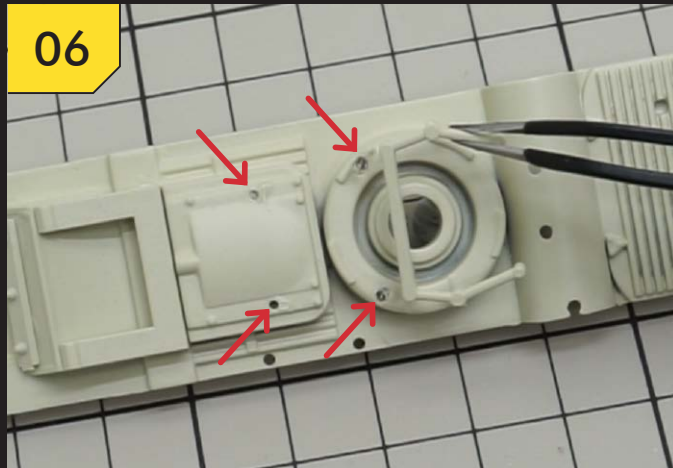

STEP 6

A7-⑤ディテールパーツのピンを外殻プレート (SP-02) の写真の4つの穴 (赤い矢印) に接着する。

07

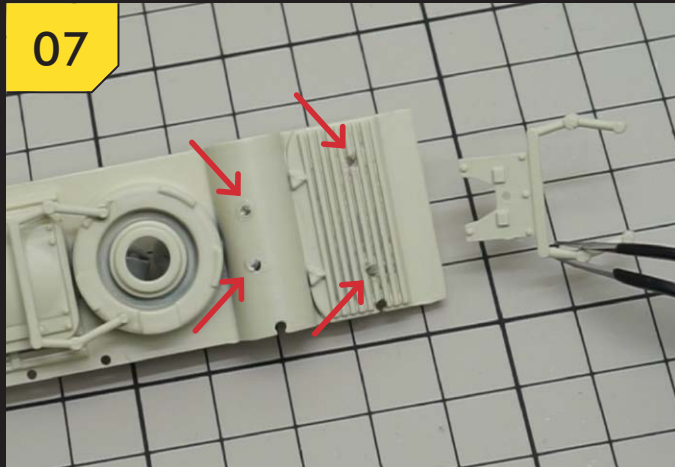

STEP 7

A7-⑥ディテールパーツのピンを外殻プレート (SP-02) の端に近い写真の4つの穴 (赤い矢印) に接着する。

08

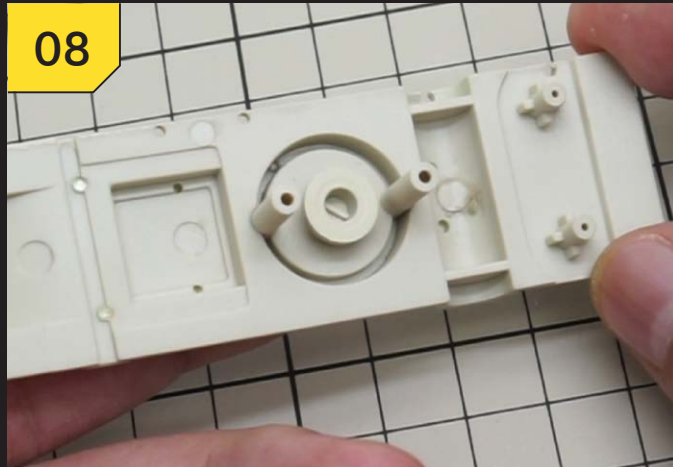

STEP 8

A7-⑦ディテールパーツを外殻プレート (SP-02) の写真の穴に裏からはめ込み、スムーズに動くことを確認する。外殻プレート (SP-02) をステップ12で船体に取り付ける前にはA7-⑦ディテールパーツがはまっていることを確認する。

09

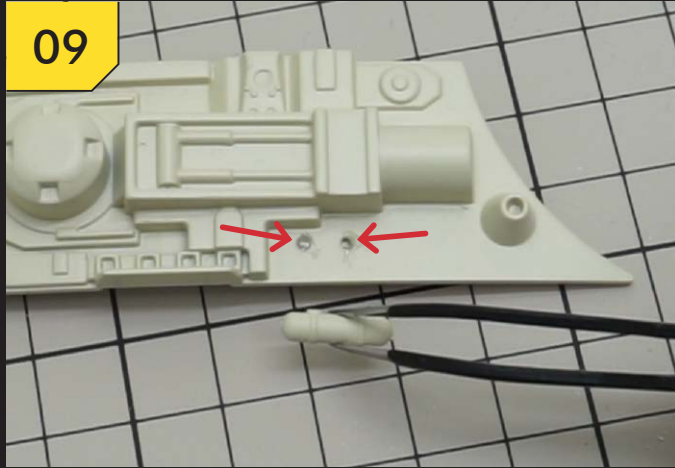

STEP 9

A7-⑧ディテールパーツを外殻プレート (SP-06) の写真の2つの穴 (赤い矢印) に接着する。

10

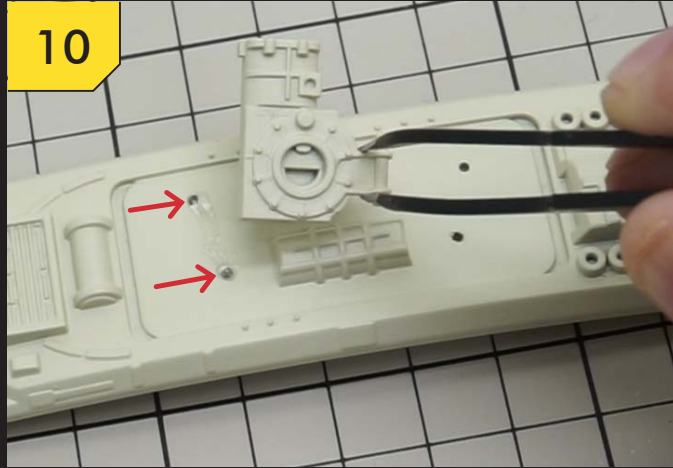

STEP 10

A7-⑨ディテールパーツを外殻プレート (SP-07) の中央の平らな部分にある写真の2つの穴 (赤い矢印) に接着する。

A7 組立てガイド

側面部の外殻プレートにディテールパーツを取り付け、外殻フレームに取り付ける1

11

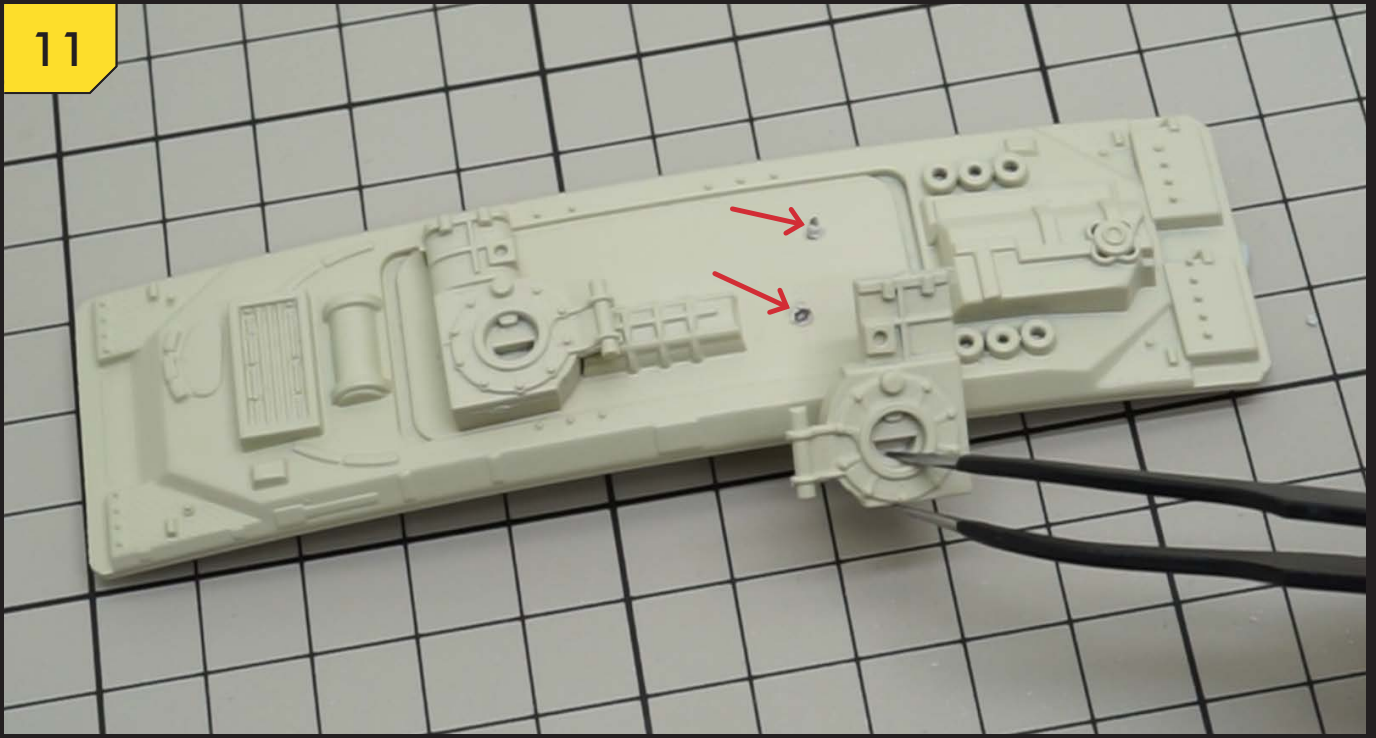

STEP 11

A7-⑩ディテールパーツを外殻プレート (SP-07) の中央の平らな部分にある写真の2つの穴 (赤い矢印) に接着する。

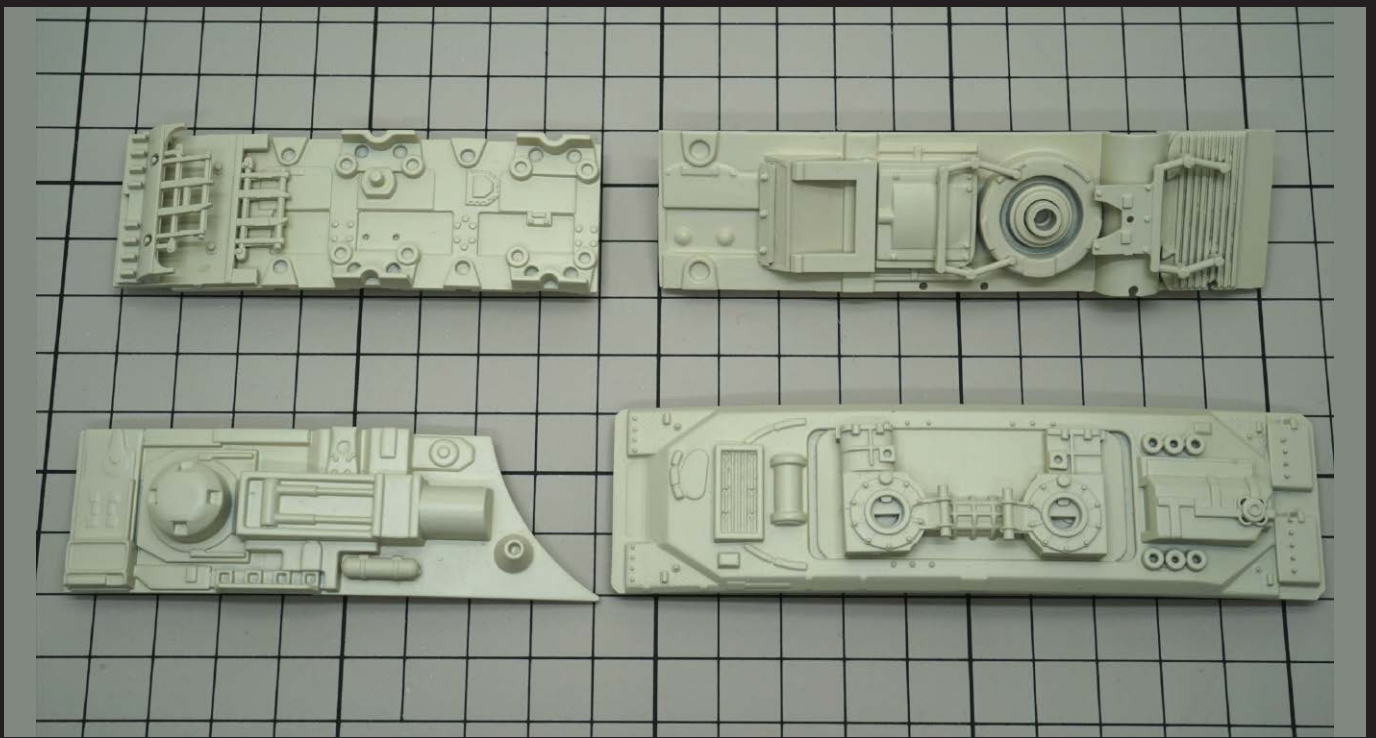

作業が終了すると写真のようになる。

A7 組立てガイド

側面部の外殻プレートにディテールパーツを取り付け、外殻フレームに取り付ける1

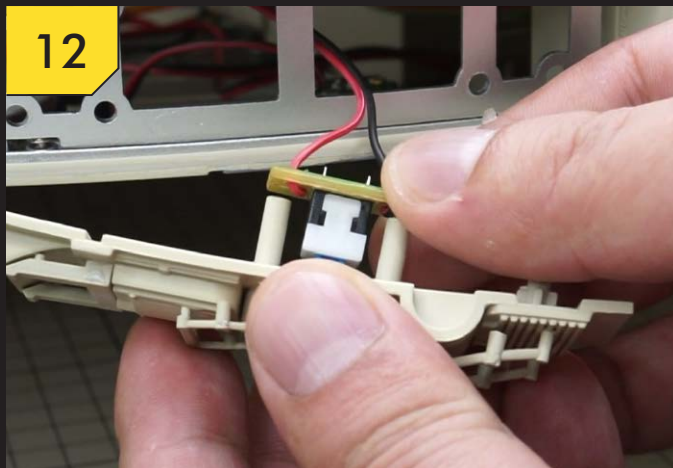

STEP 12

ステップ8で外殻プレート (SP-02) に取り付けられた A7-⑦ディテールパーツが穴にはまっている事を確認し、その両側に突き出ている2本のピンにメインスイッチを取り付ける。

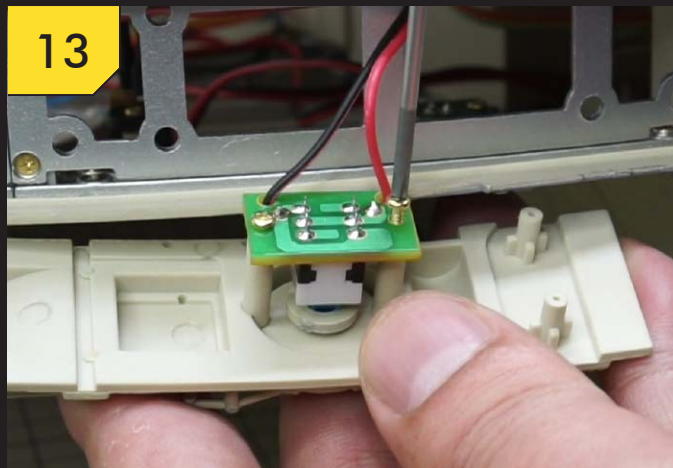

STEP 13

メインスイッチの回路基板を、ステップ1のピンに A9-①ネジ (1.7 × 6mm : タッピングネジ) 2本で固定する。



STEP 14

スイッチの裏からのびるリード線を船内に送り込み、外殻プレート (SP-02) の4つの突起を外殻フレームに接着する。



STEP 15

外殻プレート (SP-02) が外殻フレームにしっかり接着されていることを確認する。



STEP 16

リモコンとモバイルアプリケーションの操作ガイドを参照し、メインスイッチボタン (A7-⑦ディテールパーツは側面プレートから操作するメインスイッチボタンになる) を押して、正しく機能するか確認する。



STEP 17

外殻プレート (SP-01) の4つの突起を外殻プレート (SP-02) の後端の外殻フレームに接着する。

A7 組立てガイド

側面部の外殻プレートにディテールパーツを取り付け、外殻フレームに取り付ける1



STEP 18

外殻プレート (SP-06) の4つの突起を連絡チューブの隣の外殻フレームに接着する。



STEP 19

外殻プレート (SP-08) の4つの突起を前方マンディブルの隣の外殻フレームに接着する。

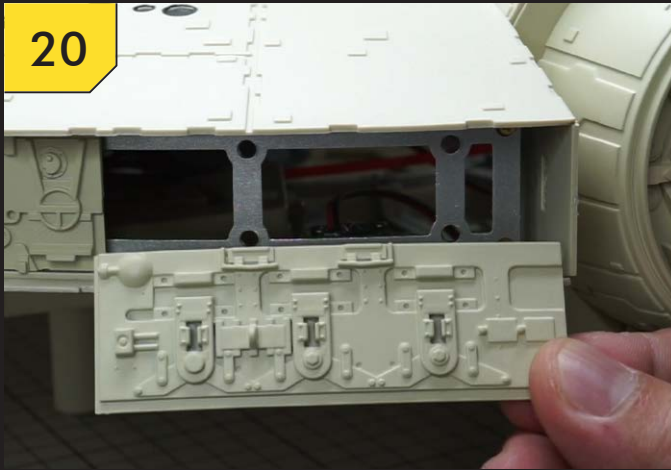

STEP 20

外殻プレート (SP-09) を外殻プレート (SP-08) の下から差し込むようにして、外殻プレート (SP-08) の隣に接着する。



STEP 21

外殻プレート (SP-07) の4つの突起をマンディブルの間の外殻フレームに接着する。

A8 組立てガイド

側面部の外殻プレートにディテールパーツを取り付け、外殻フレームに取り付ける2

A8

A8 パーツリスト

A8-①～⑨ ディテールパーツ
外殻プレート(SP-13)
外殻プレート(SP-14)

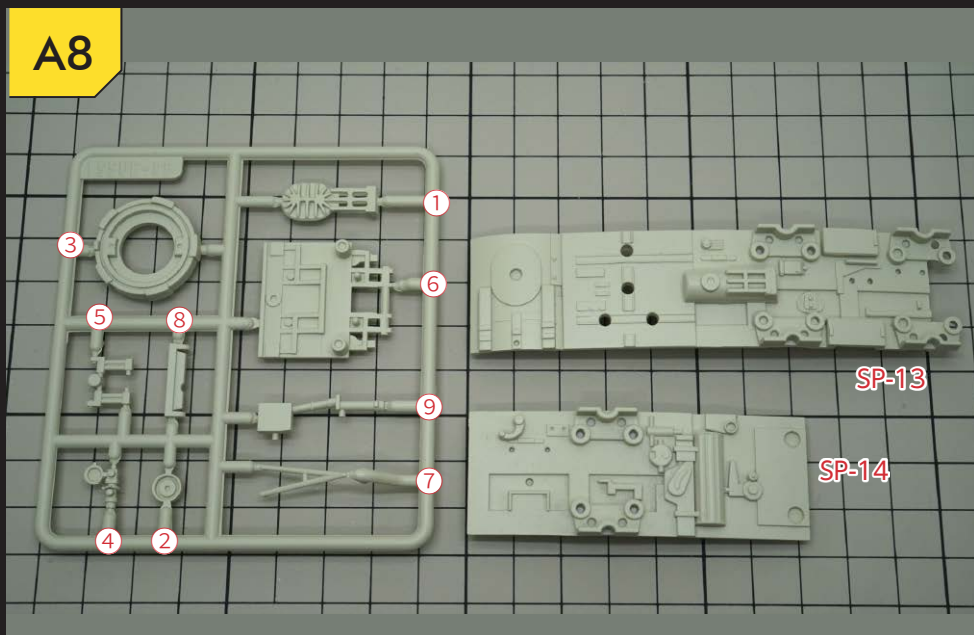

01

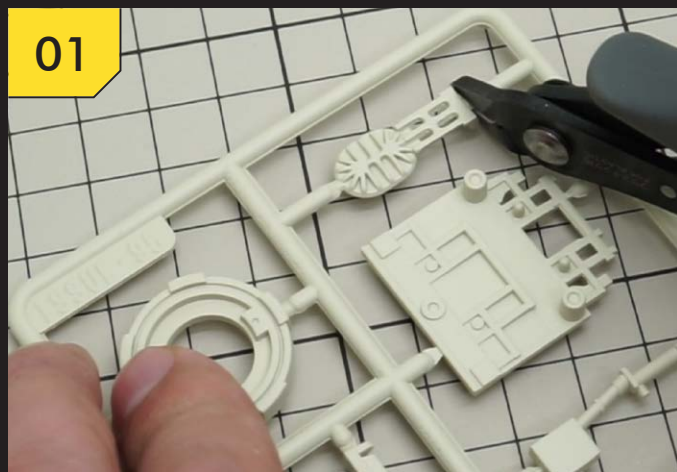

STEP 1

パーツは使用する直前にランナーから切り離す。

02

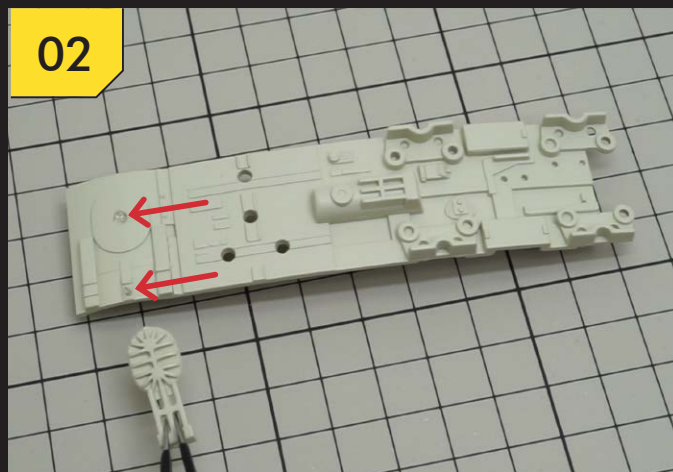

STEP 2

A8-①ディテールパーツの2つの突起を、外殻プレート(SP-13)の写真の2つの穴(赤い矢印)に接着する。

03

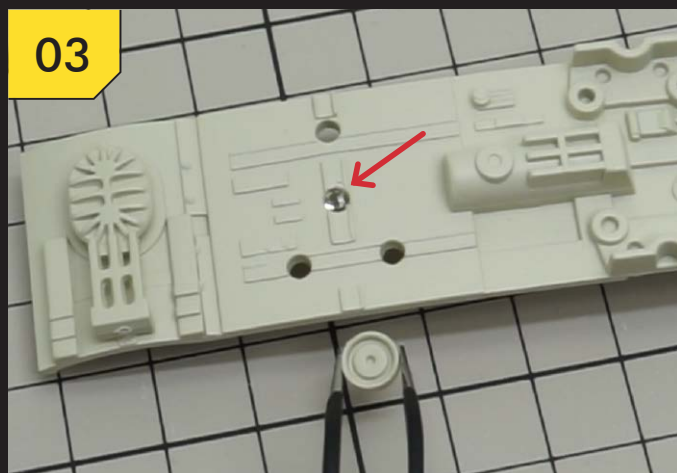

STEP 3

A8-②ディテールパーツの突起を、写真の穴(赤い矢印)に接着する。

04



STEP 4

A8-③ディテールパーツの3つの突起を、A8-②ディテールパーツの周りの3つの穴(赤い矢印)に接着する。

A8 組立てガイド

側面部の外殻プレートにディテールパーツを取り付け、外殻フレームに取り付ける2

05

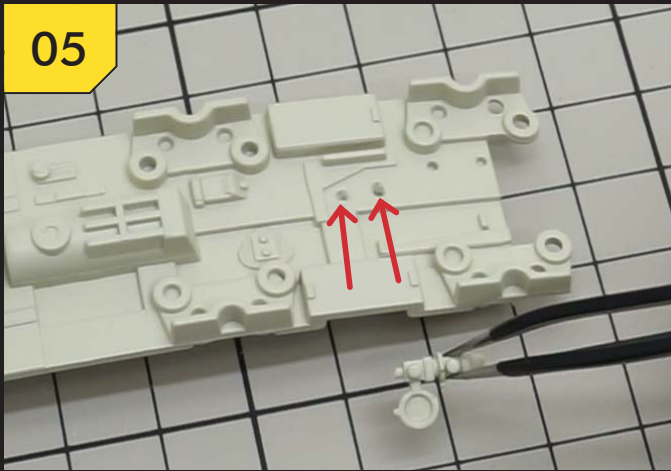

STEP 5

A8-④ディテールパーツの2つの突起を、外殻プレート(SP-13)の写真の2つの穴(赤い矢印)に接着する。右側にある2つの穴と間違えないように注意する。

06

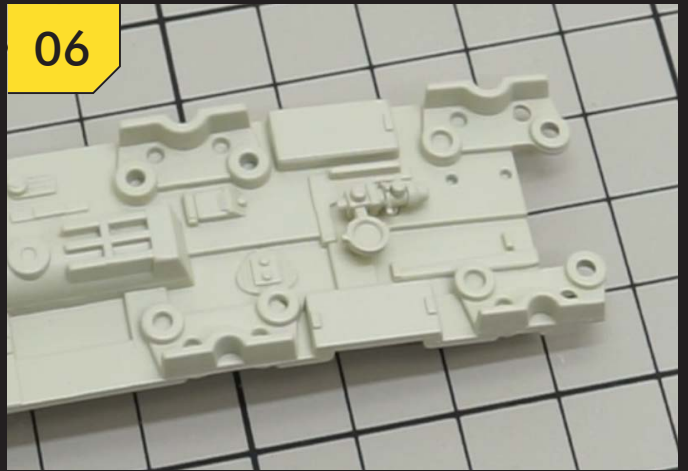

STEP 6

作業が終了すると写真のようになる。

07

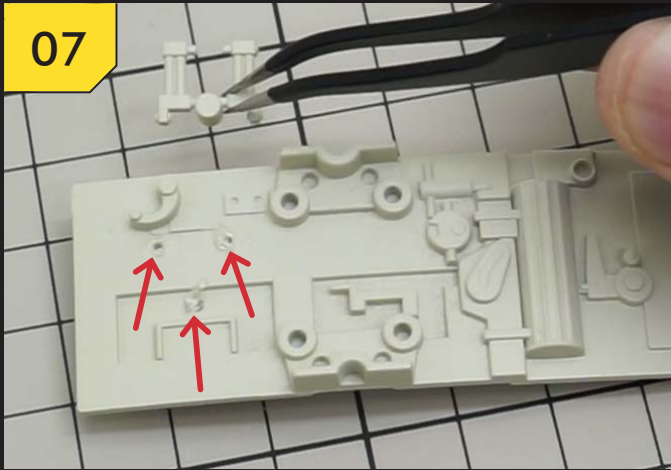

STEP 7

A8-⑤ディテールパーツの3つの突起を、外殻プレート(SP-14)の写真の3つの穴(赤い矢印)に接着する。

08

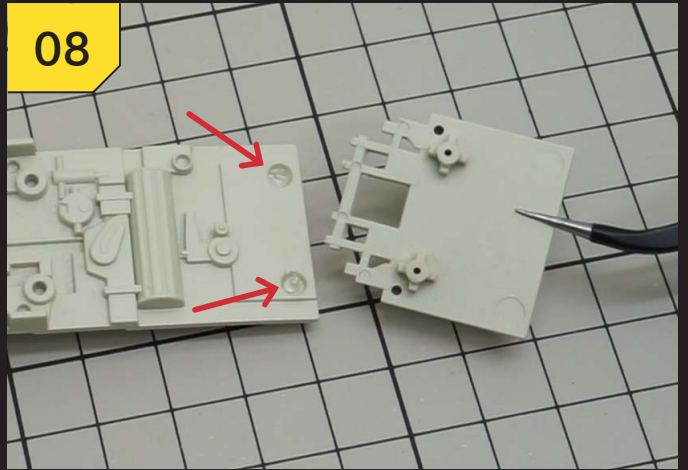

STEP 8

A8-⑥ディテールパーツの突起を、外殻プレート(SP-14)の写真の2つのくぼみ(赤い矢印)に接着する。

09

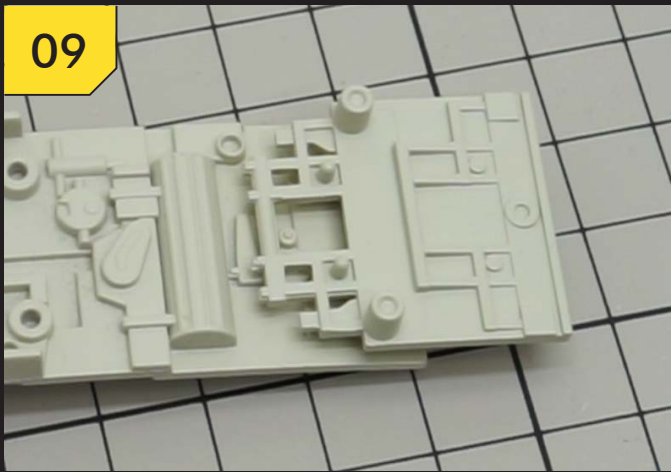

STEP 9

作業が終了すると写真のようになる。

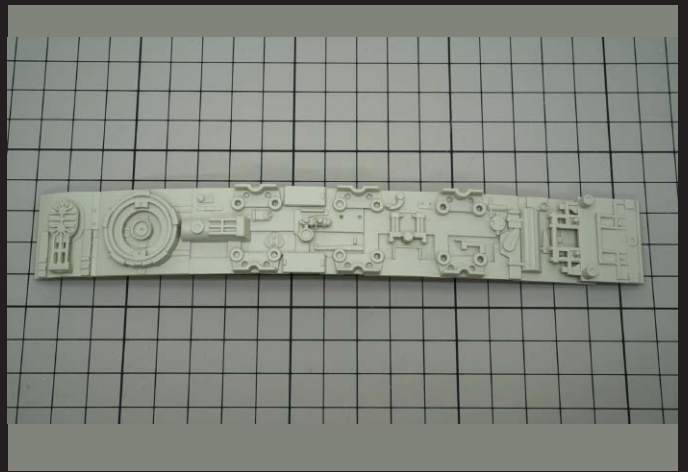

ディテールパーツを取り付けて並べた外殻プレート(SP-13)と外殻プレート(SP-14)。

A8 組立てガイド

側面部の外殻プレートにディテールパーツを取り付け、外殻フレームに取り付ける2

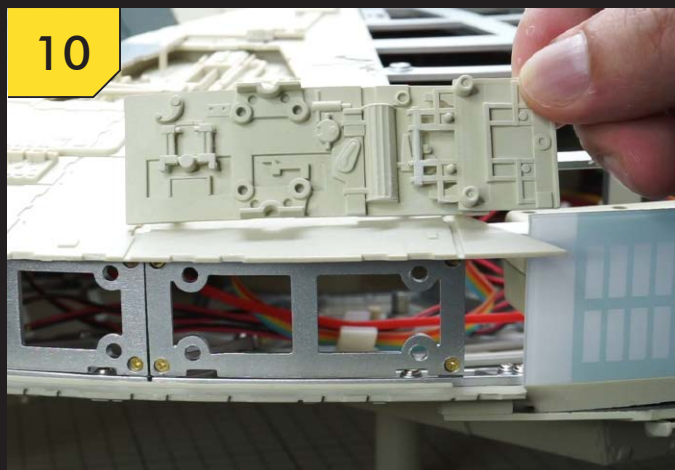

10

STEP 10

外殻プレート (SP-14) の4つの突起を亜高速エンジン・ディフューザー・ストリップの隣の外殻フレームに接着する。



11

STEP 11

外殻プレート (SP-13) の4つの突起を外殻プレート (SP-14) の隣の外殻フレームに接着する。



12

STEP 12

A8-⑦ディテールパーツを、外殻プレート (SP-13) の写真の2つの穴 (赤い矢印) に接着する。

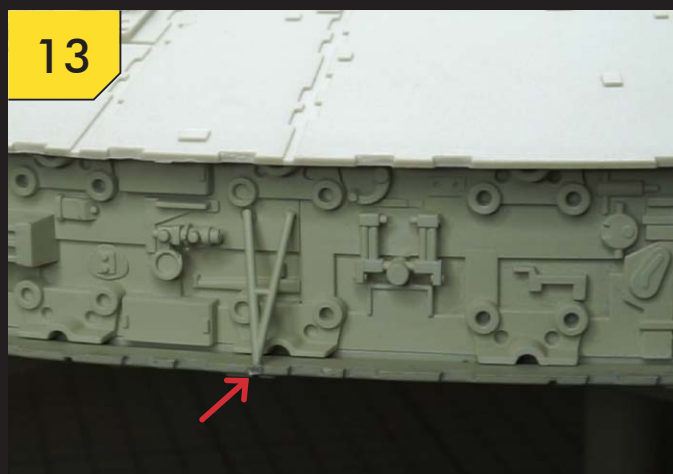

13

STEP 13

A8-⑦ディテールパーツのV字型の部分は下部外殻の縁 (赤い矢印) に接着する。

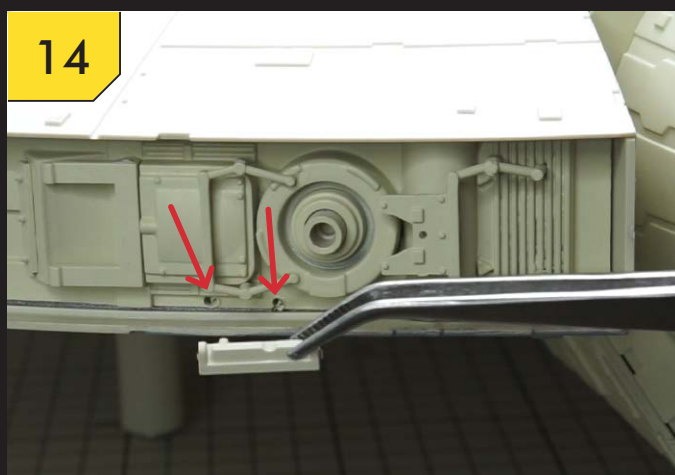

14

STEP 14

A8-⑧ディテールパーツを、スイッチボタンのある外殻プレートの写真の2つの穴 (赤い矢印) に接着する。

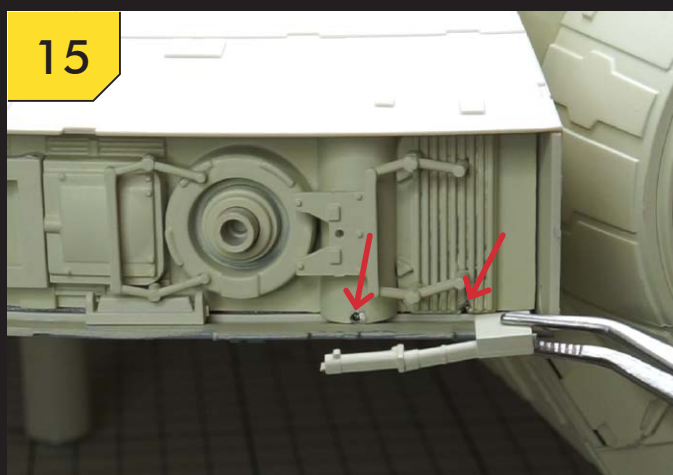

15

STEP 15

A8-⑨ディテールパーツを写真の2つの穴 (赤い矢印) に接着する。

A8 組立てガイド

側面部の外殻プレートにディテールパーツを取り付け、外殻フレームに取り付ける2

16

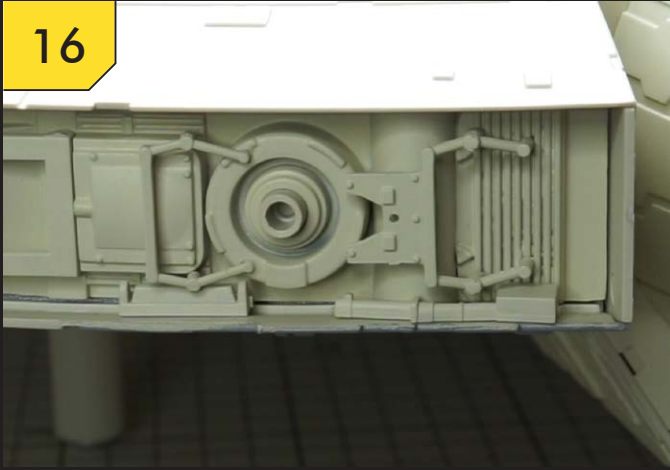

STEP 16

作業が終了すると写真のようになる。



A9 組立てガイド

ディテールパーツを取り付ける

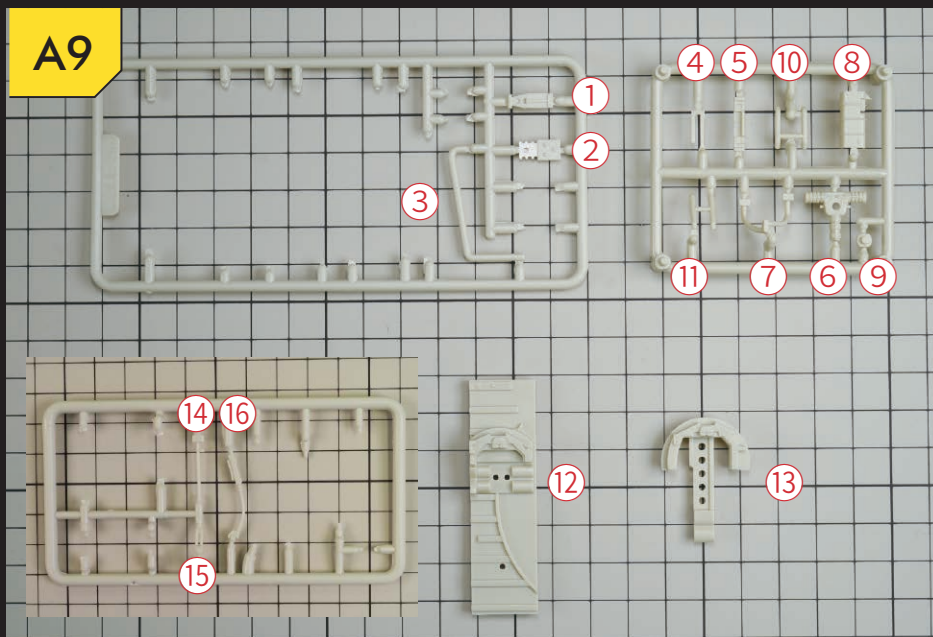

A9 パーツリスト

A9-①～③ ディテールパーツA
(パック2で提供)

A9-④～⑪ ディテールパーツB

A9-⑫ ディテールパーツC

A9-⑬ ディテールパーツD

A9-⑭～⑯ ディテールパーツE
(パック1で提供)



STEP 1

A9-①ディテールパーツAのツメを、左舷エアロックの四角い穴(赤い矢印)に接着する。



STEP 2

作業が終了すると写真のようになる。



STEP 3

A9-②ディテールパーツAのツメを、右舷エアロックの四角い穴(赤い矢印)に接着する。

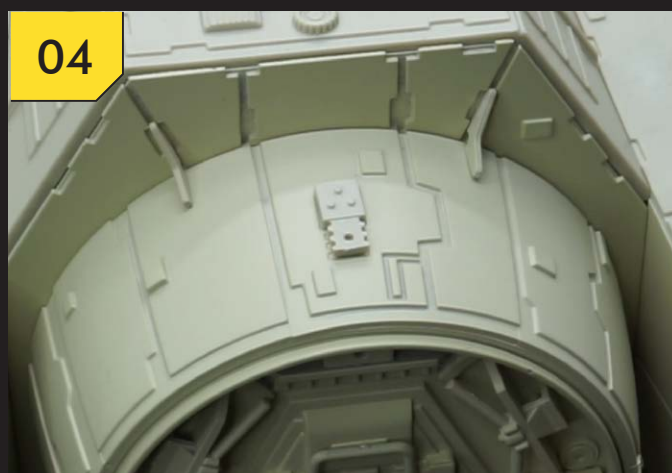

STEP 4

作業が終了すると写真のようになる。

A9 組立てガイド

ディテールパーツを取り付ける

05

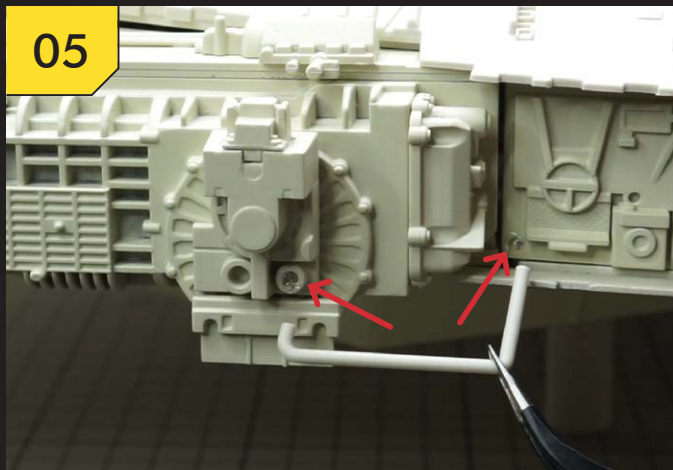

STEP 5

A9-③ディテールパーツAの両端を、側面部の外殻プレートの写真の2つの穴(赤い矢印)に接着する。

06

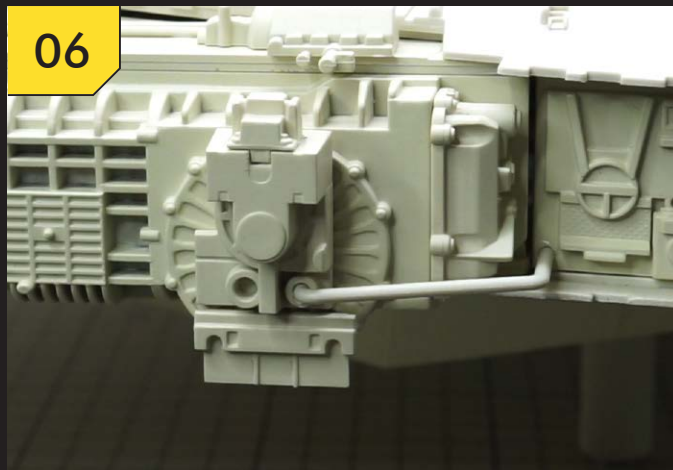

STEP 6

作業が終了すると写真のようになる。

07

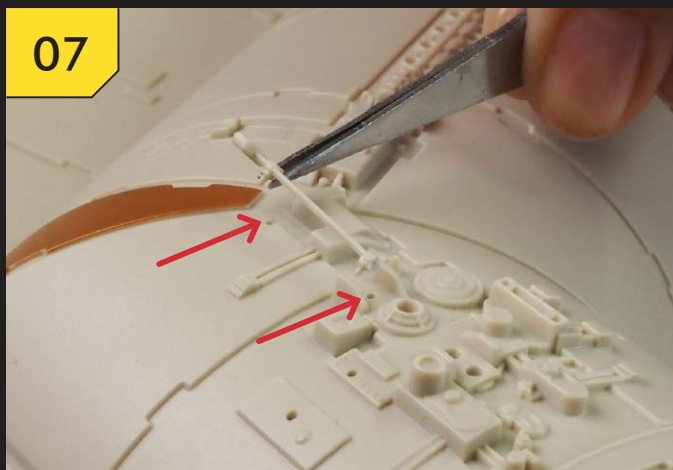

STEP 7

A9-⑭ディテールパーツEを通路チューブ上部の写真の位置(赤い矢印)に接着する。

08



STEP 8

A9-⑮ディテールパーツEを通路チューブ上部の写真の位置(赤い矢印)に接着する。

09



STEP 9

A9-⑯ディテールパーツEを通路チューブ上部の写真の位置(赤い矢印)に接着する。

10



STEP 10

作業が完了すると写真のようになる。

A9 組立てガイド

ディテールパーツを取り付ける

11



STEP 11

A9-④ディテールパーツBを慎重に切り離す。

12

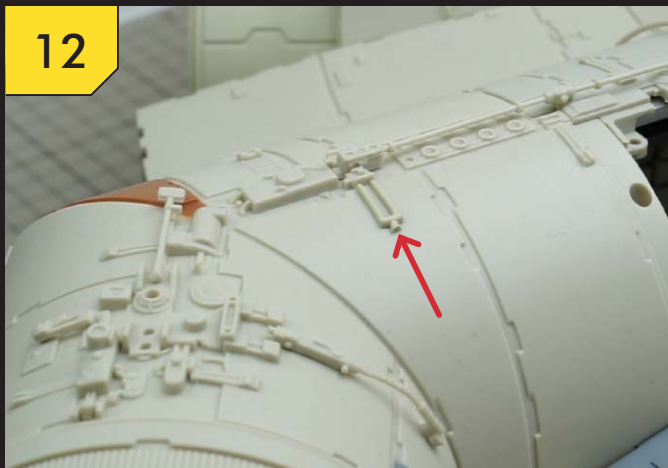

STEP 12

A9-④ディテールパーツBを通路チューブ上部の写真の位置(赤い矢印)に接着する。

13



STEP 13

A9-⑥ディテールパーツBをコックピット横の写真の位置(赤い矢印)に接着する。

14

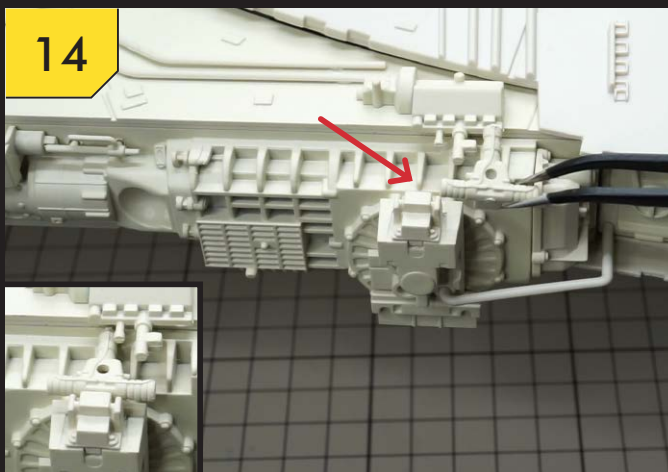

STEP 14

A9-⑥ディテールパーツBを左舷マンディブルの写真の位置(赤い矢印・左下写真)に接着する。

15



STEP 15

A9-⑦ディテールパーツBを点線の位置で切り離し、2つのディテールパーツにする。

16

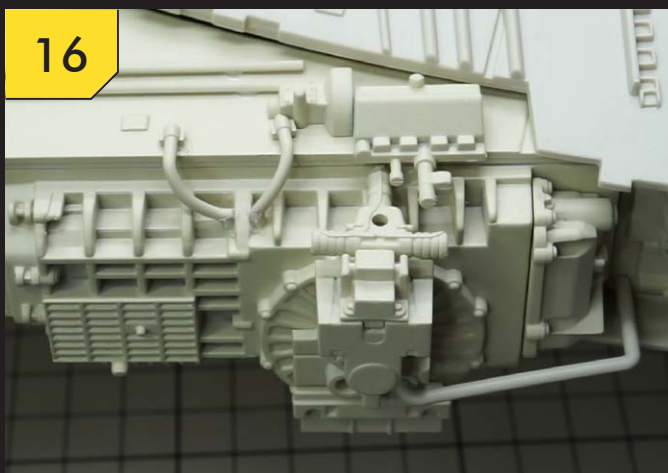

STEP 16

切り離れたA9-⑦ディテールパーツBをA9-⑥ディテールパーツBの隣に、写真を参考に接着する。

A9 組立てガイド

ディテールパーツを取り付ける

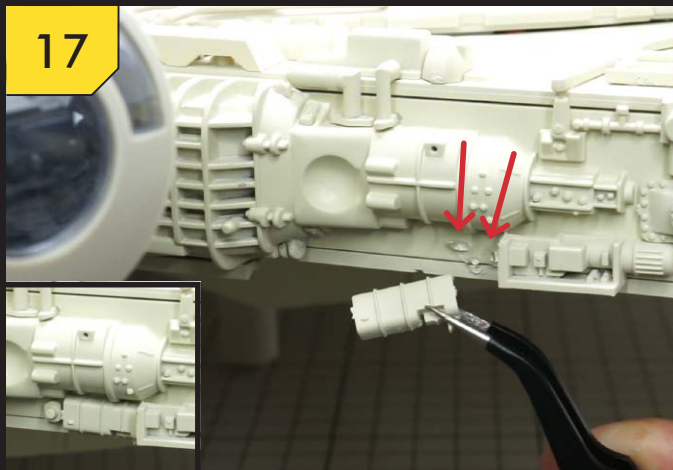

STEP 17

A9-⑧ディテールパーツBとA9-⑨ディテールパーツBを右舷マンディブル側面の写真の位置(赤い矢印・左下写真)に接着する。

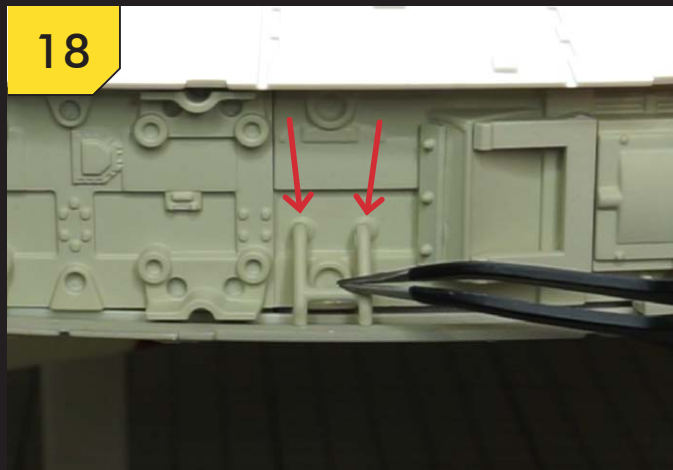

STEP 18

A9-⑩ディテールパーツBを後部側面の写真の2つの丸い突起(赤い矢印)と外殻プレートに接着する。

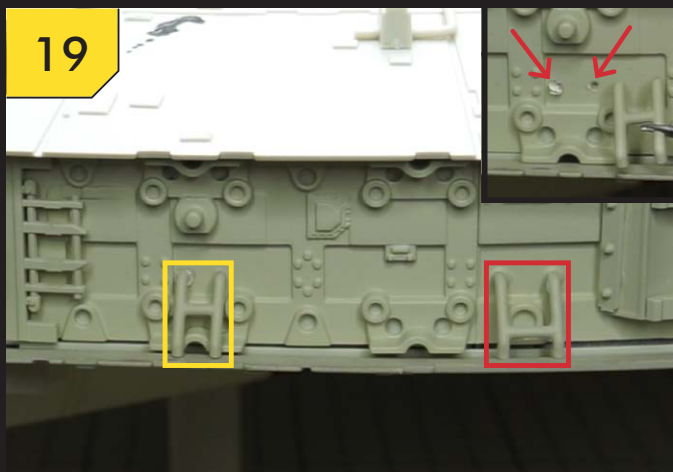

STEP 19

A9-⑪ディテールパーツBをA9-⑩ディテールパーツB(赤枠)の隣の写真の位置(黄枠)にある2つの穴と縁の突起部(右上写真)に接着する。

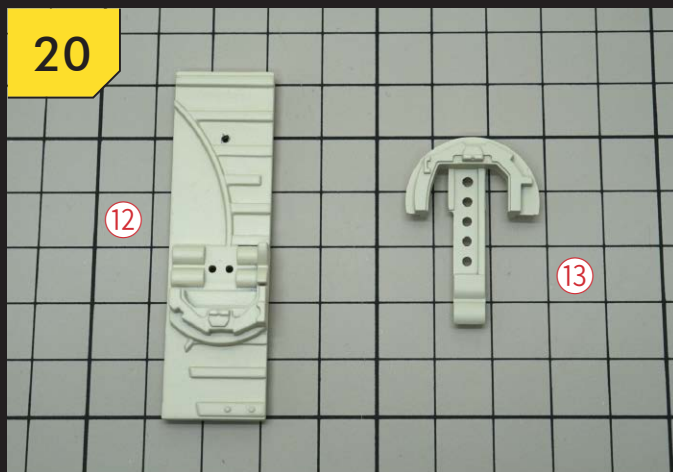

STEP 20

A9-⑫ディテールパーツCとA9-⑬ディテールパーツDを用意する。

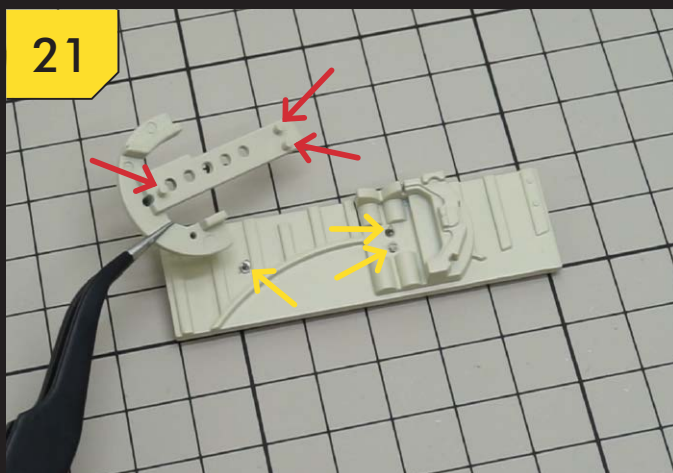

STEP 21

写真を参考に、A9-⑬ディテールパーツDの3つのピン(赤い矢印)をA9-⑫ディテールパーツCの3つの穴(黄色矢印)に接着する。

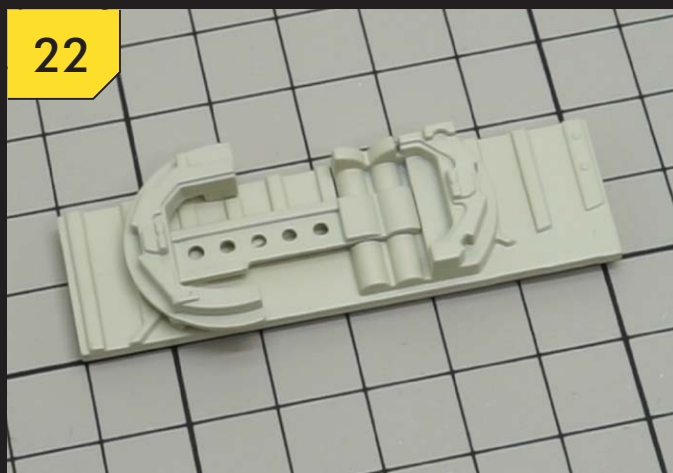

STEP 22

作業が終了すると写真のようになる。

A9 組立てガイド

ディテールパーツを取り付ける

23

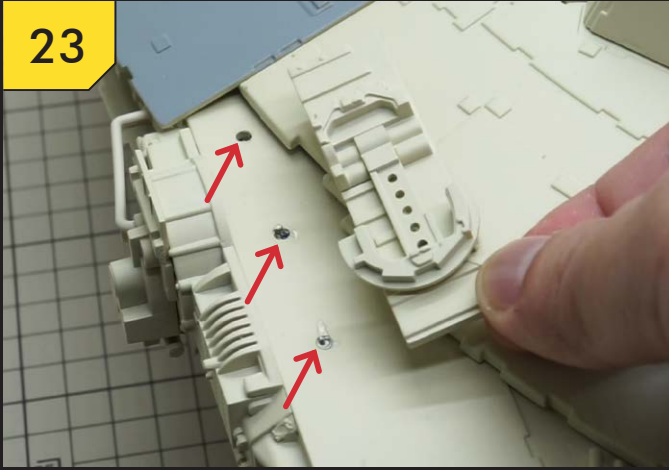

STEP 23

A9-⑩ディテールパーツCをマンディブルと底面外殻プレートの間
に差し込みながら、3つのピンを左舷マンディブルの下の3つの穴(赤い矢
印)に接着する。

24

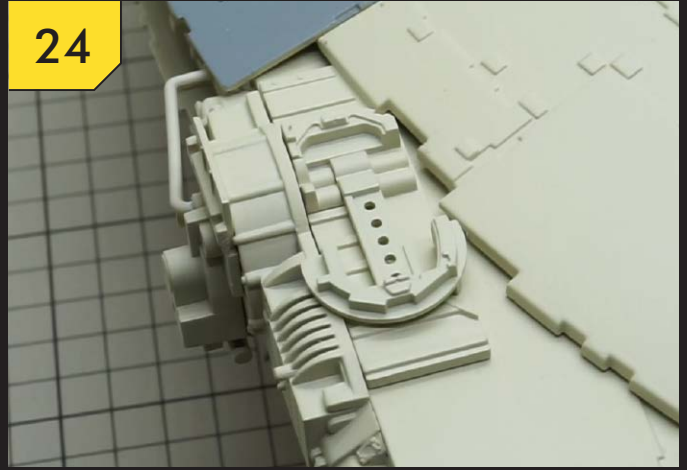

STEP 24

作業が終了すると写真のようになる。

A10 組立てガイド

偏向シールド投射装置を組み立てる

A10

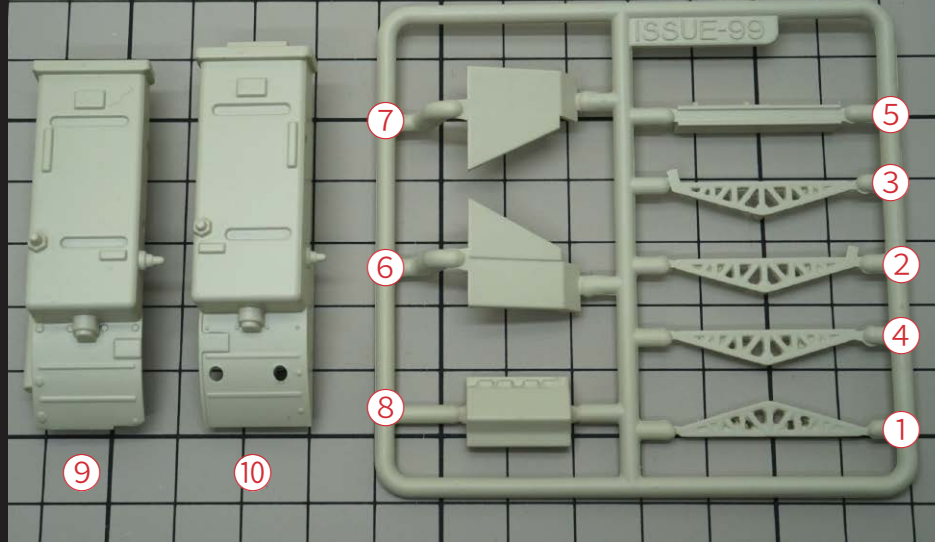

A10 パーツリスト

- A10-①～⑧ デティールパーツ
- A10-⑨ 偏向シールド投射装置A
- A10-⑩ 偏向シールド投射装置B

01

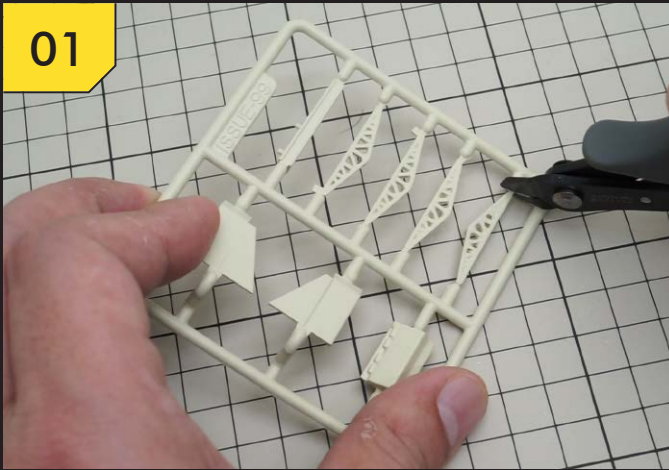

STEP 1

ディテールパーツは使用する直前にランナーから切り離す。

02

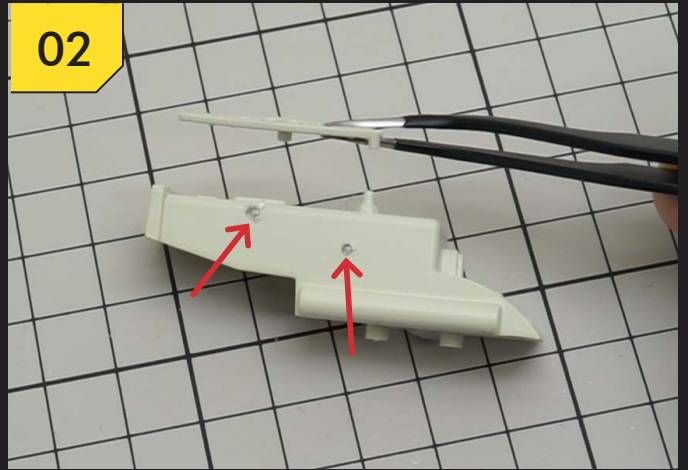

STEP 2

A10-①ディテールパーツのピンをA10-⑨偏向シールド投射装置Aの写真の2つの穴(赤い矢印)に接着する。

03

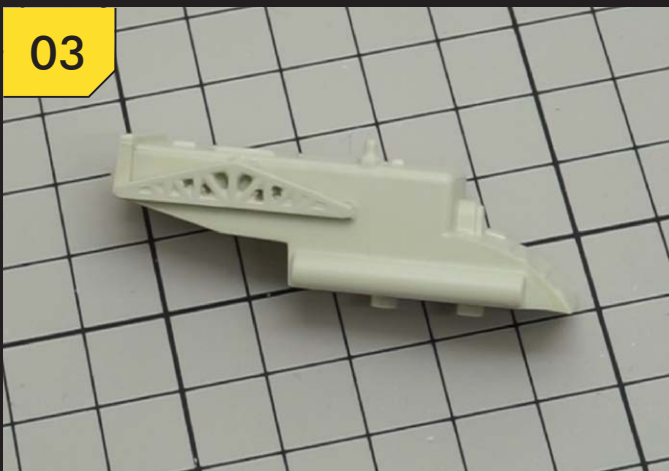

STEP 3

作業が終了すると写真のようになる。

04

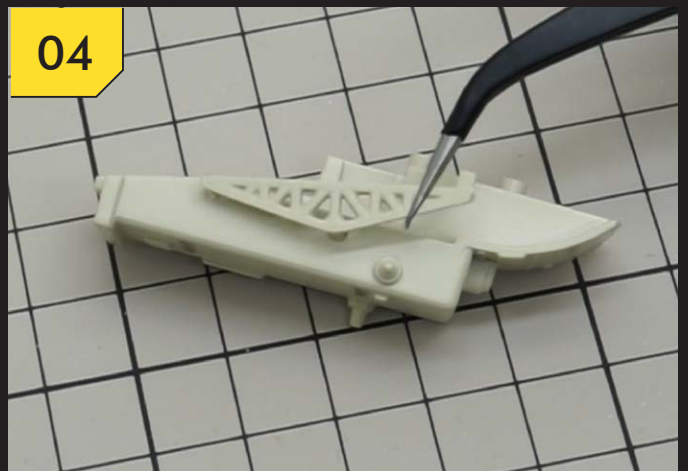

STEP 4

A10-②ディテールパーツのピンをA10-①ディテールパーツの反対側の2つの穴に接着する。A10-①ディテールパーツと取り付け角度が異なることに注意する。

A10 組立てガイド

偏向シールド投射装置を組み立てる

05

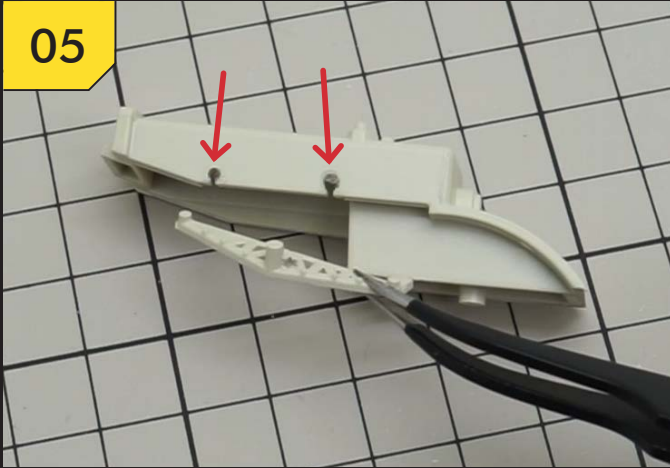

STEP 5

A10-③ディテールパーツとA10-②ディテールパーツ②は左右対称になっている。A10-③ディテールパーツのピンをA10-⑩偏向シールド投射装置Bの写真の2つの穴(赤い矢印)に接着する。

06

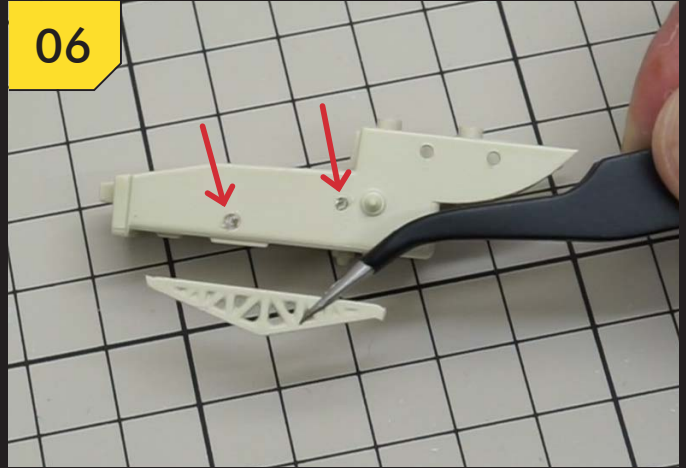

STEP 6

A10-④ディテールパーツのピンをA10-③ディテールパーツの反対側の写真の2つの穴(赤い矢印)に接着する。

07

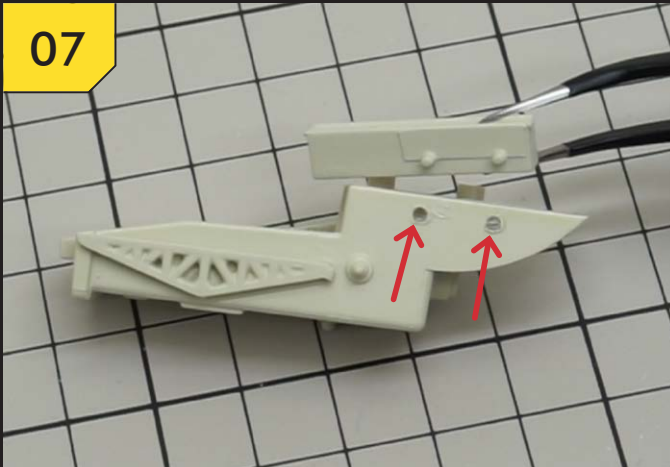

STEP 7

A10-⑤ディテールパーツのピンを偏向シールド投射装置Bの写真の2つの穴(赤い矢印)に接着する。

08

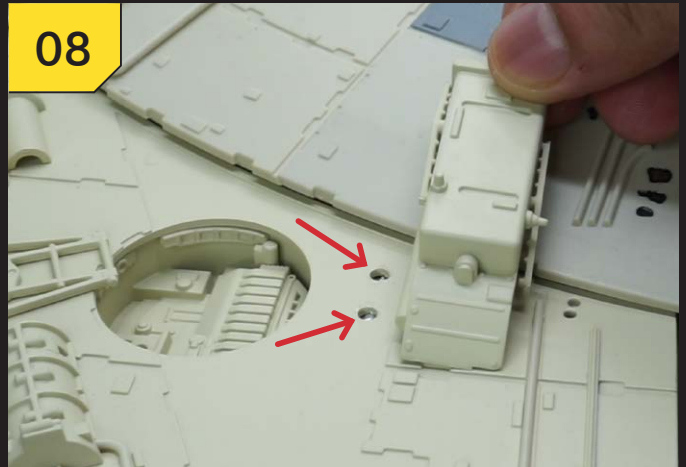

STEP 8

偏向シールド投射装置Aを右舷マンディブルの写真の2つの穴(赤い矢印)に接着する。

09



STEP 9

作業が終了すると写真のようになる。

10

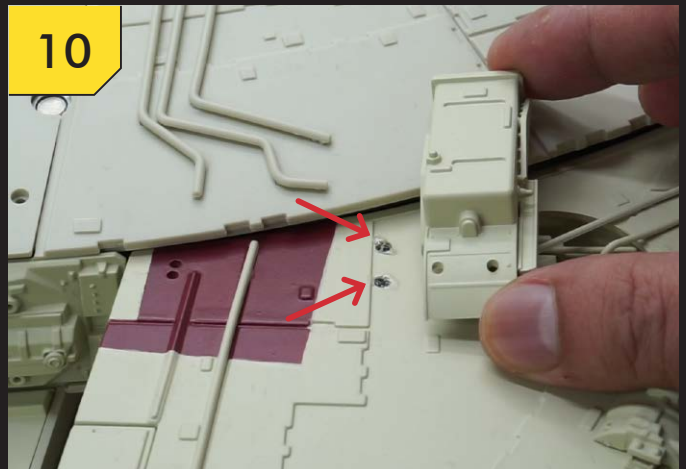

STEP 10

偏向シールド投射装置Bを左舷マンディブルの写真の2つの穴(赤い矢印)に接着する。

A10 組立てガイド

偏向シールド投射装置を組み立てる

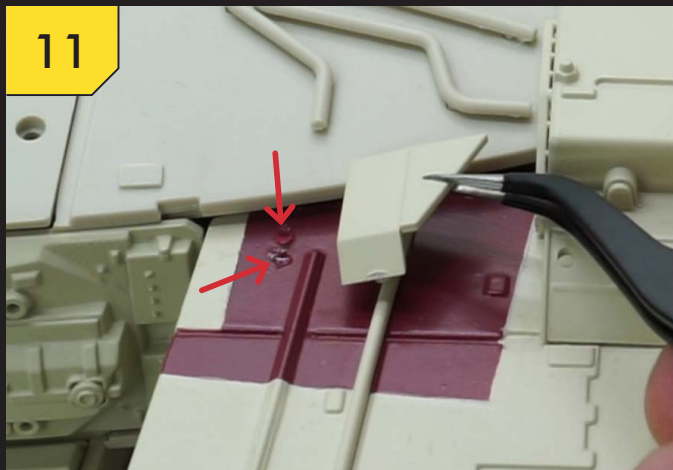

STEP 11

A10-⑥ディテールパーツを偏向シールド投射装置Bの横にある写真の2つの穴(赤い矢印)に接着する。



STEP 12

作業が終了すると写真のようになる。



STEP 13

A10-⑦ディテールパーツを右舷マンディブルの写真の2つの穴(赤い矢印)に接着する。



STEP 14

作業が終了すると写真のようになる。

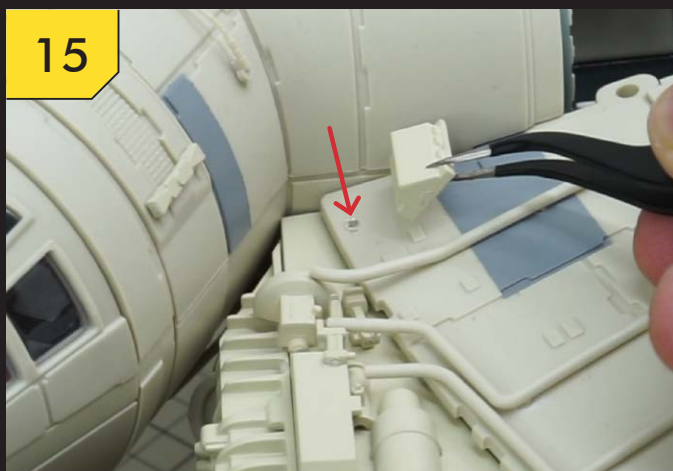

STEP 15

A10-⑧ディテールパーツのツメを写真の四角い穴(赤い矢印)に接着する。



STEP 16

作業が終了すると写真のようになる。

A11 組立てガイド

着陸脚を取り付ける

01

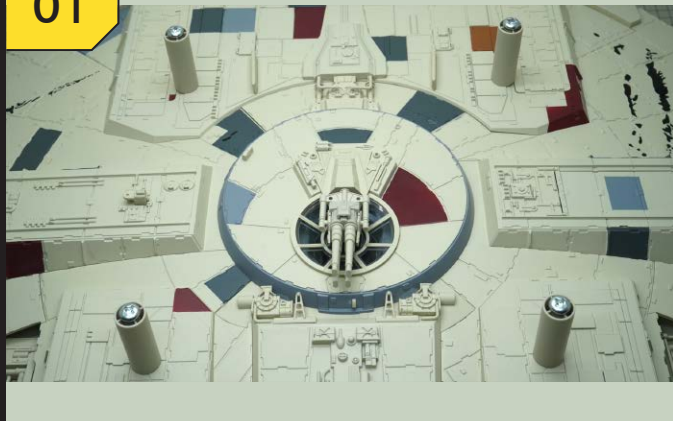

STEP 1

船体底面を上側に向け、4本の支持ボルトと支持ボルトカバーを取り外す。

02

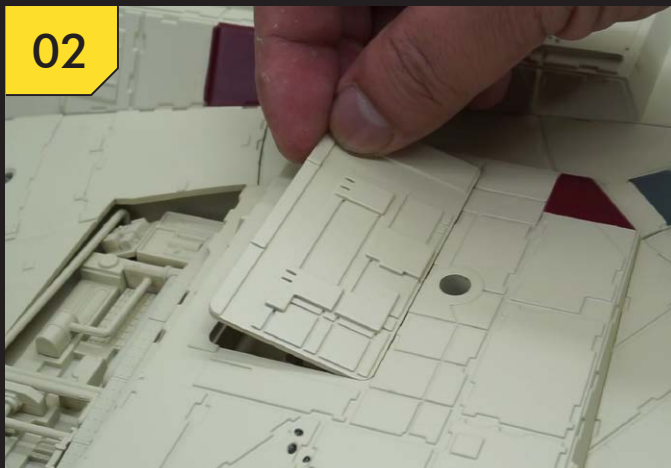

STEP 2

5枚の着陸脚カバープレートを全て取り外す。

03



STEP 3

作業が終了すると写真のようになる。

04



STEP 4

2連着陸脚を右舷後方のくぼみにしっかりと押し込む。向きが正しいことを確認する。

05



STEP 5

もう1つの2連着陸脚を左舷後方のくぼみにしっかりと押し込む。

06



STEP 6

写真を参考に向きを確認しながら、単脚を前方のくぼみに取り付ける。

A11 組立てガイド

着陸脚を取り付ける

07

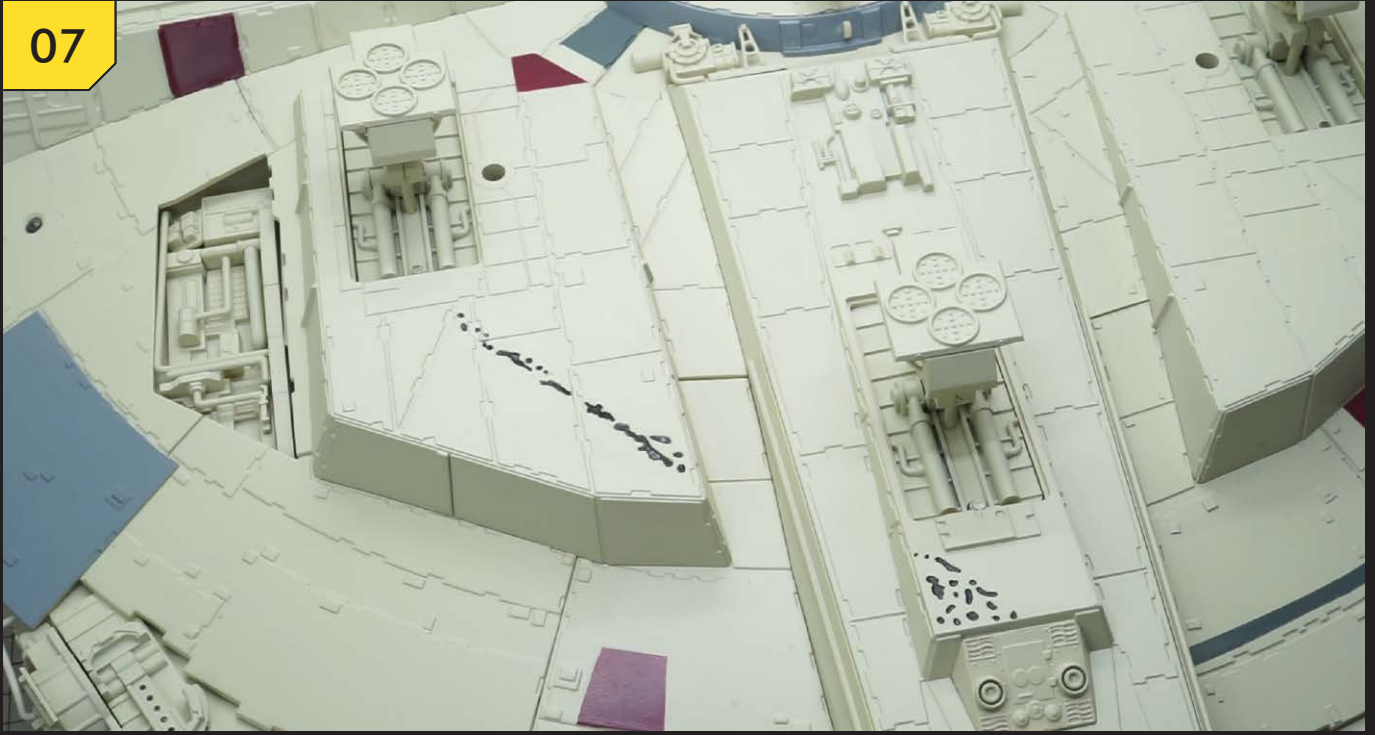

STEP 7

同様に、残り2つの単脚を前方のくぼみに取り付ける。



着陸脚5本をすべて取り付けると写真のようになる。

A12 組立てガイド

コックピットフィギュアを取り付ける



読者全員プレゼント

コックピットフィギュア4体
(C-3PO/レイア・オーガナ/チューバッカ/ハン・ソロ)
本ステージでは全員プレゼントのコックピットフィギュアを取り付け、ミレニアム・ファルコンを完成させる。

01

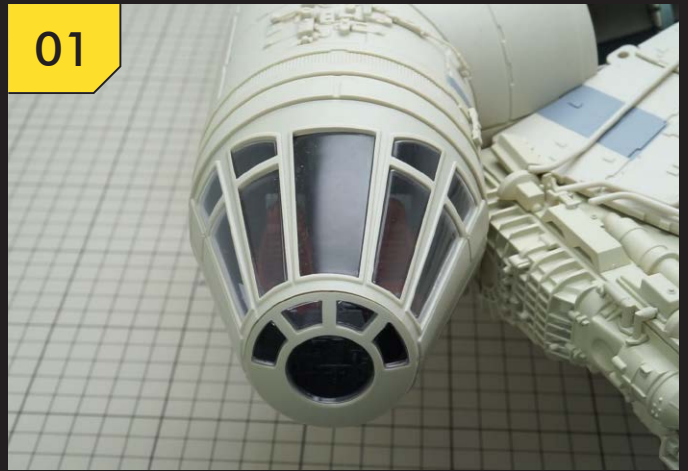

STEP 1

コックピットキャノピーを取り外す。

02

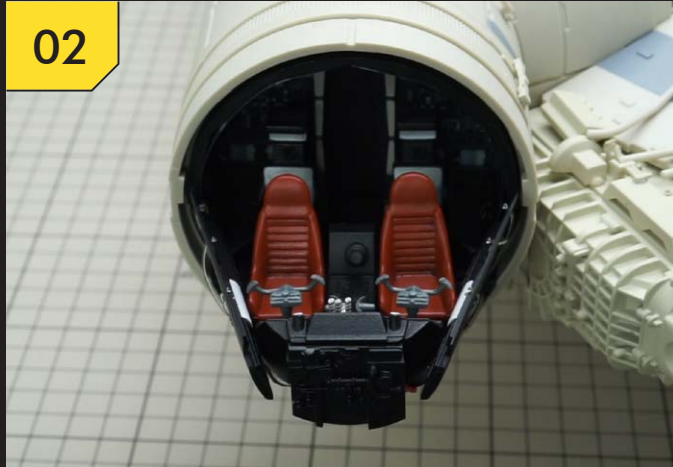

STEP 2

取り外すと写真のようになる。

03



STEP 3

操縦士席と乗客席を取り外す。

04



STEP 4

4体のフィギュアを用意する。

05



STEP 5

写真を参考に、C-3POのフィギュアを接着する。

A12 組立てガイド

コックピットフィギュアを取り付ける

06



STEP 6

写真を参考に、レイア・オーガナのフィギュアを接着する。

07



STEP 7

写真を参考に、チューバッカのフィギュアを接着する。

08



STEP 8

写真を参考に、ハン・ソロのフィギュアを接着する。

09



STEP 9

コックピットキャノピーを再び取り付ける。

10



STEP 10

ステージA2のステップ1~2で取り外した外殻プレートを再び六角レンチを使用して取り付ける。

11



STEP 11

最後に、写真のように外殻プレートの端を上部中央砲塔の下に差し込み、開口部に取り付ける。

12

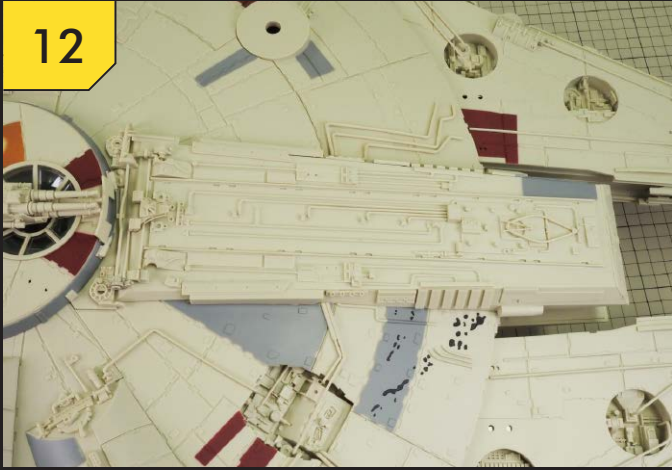

STEP 12

作業が完了すると写真のようになる。



これでミレニアム・ファルコンは完成だ。