

アイルトン・セナをF1初勝利に導き英雄にしたマシンがいま蘇る!

LOTUS RENAULT 97T

Pack
10

Ayrton Senna Model



DeAgostini
COLLECTIBLES

1/8 BIG
SCALE

LOTUS RENAULT 97T

Ayrton Senna Model

Contents

STAGE 41

オイルポンプ 161

STAGE 42

フロントエンジンブロック 165

STAGE 43

右バンクタイミングベルト 169

STAGE 44

左バンクタイミングベルト 173

STAGE 45

オイルパイプの接続 177





オイルポンプ

組み立て用パーツ

41A



41B



41C



41D



41E



41F



41G



41H



41I



41J



41K



41L



41M



AP



BM



DM



DP



XP



注：「組み立てガイド」に掲載されているパーツの外観は、本シリーズで実際に付属するパーツとは細部が異なる場合があります。
※写真のネジには、予備数は含まれておりません。

41A オイルフィルター

41B 右シリンダーヘッドオイルポンプ(1)

41C 右シリンダーヘッドオイルポンプ(2)

41D 右シリンダーヘッドオイルポンプ(3)

41E 右シリンダーヘッドオイルポンプ(4)

41F 右シリンダーヘッドオイルポンプ(5)

41G 右シリンダーヘッドオイルポンプ(6)

41H オイルポンプフィッティング

41I オイルポンプハウジング

41J 左シリンダーヘッドオイルポンプ(1)

41K 左シリンダーヘッドオイルポンプ(2)

41L 左シリンダーヘッドオイルポンプ(3)

41M 下部クランクケースカバー

AP ネジ 1.7×4mm、2個(+予備)

BM ネジ 1.7×4mm、4個(+予備)

DM ネジ 2.0×4mm、3個(+予備)

DP ネジ 1.7×4mm、2個(+予備)

XP ネジ 1.5 x 5mm、4個(+予備)



ステップ 41-1

画像で向きを確認し、**41D**右シリンダーヘッドオイルポンプ(3)を**41C**右シリンダーヘッドオイルポンプ(2)に合わせ、**DP**ネジで固定する。

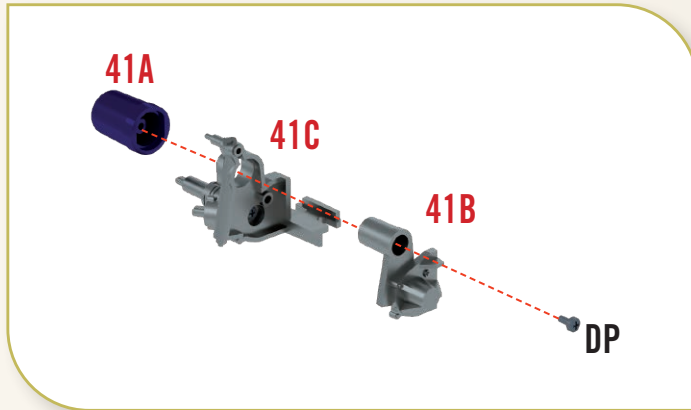
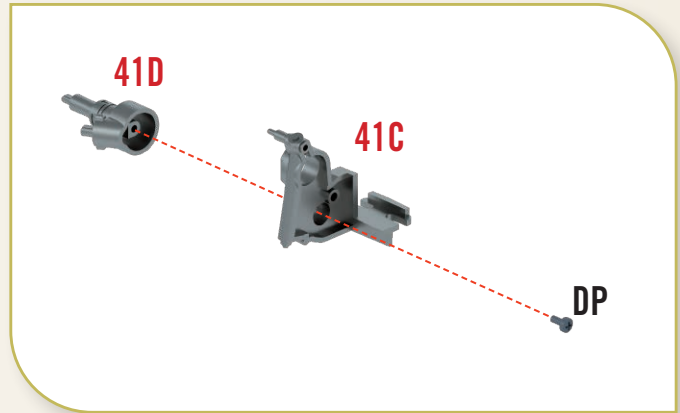

ステップ 41-2

41C右シリンダーヘッドオイルポンプ(2)の丸い穴に**41B**右シリンダーヘッドオイルポンプ(1)の円筒部を差し込み、反対側に**41A**オイルフィルターをはめ込み、**DP**ネジで固定する。

ステップ 41-3

41F右シリンダーヘッドオイルポンプ(5)に**41E**右シリンダーヘッドオイルポンプ(4)を合わせ、**AP**ネジで固定する。次に、反対側に**41G**右シリンダーヘッドオイルポンプ(6)を合わせ、**XP**ネジ2本で固定する。

※**41E**および**41F**には共にRの刻印がある。

※**41G**と**41L**は一見同じパーツに見えるが、それぞれのパーツの中央の穴はD型なので、**41F**のD型の突起部には**41G**しか取り付けられない。

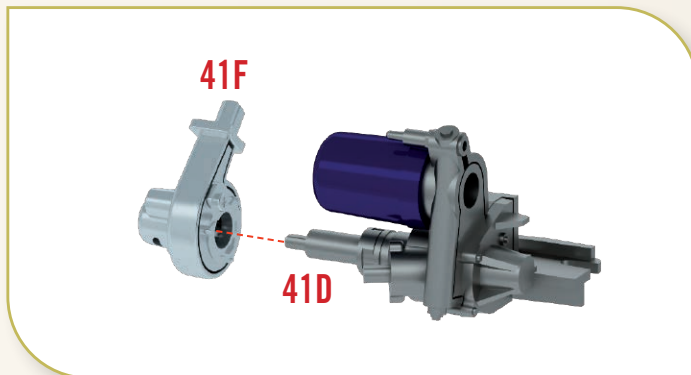
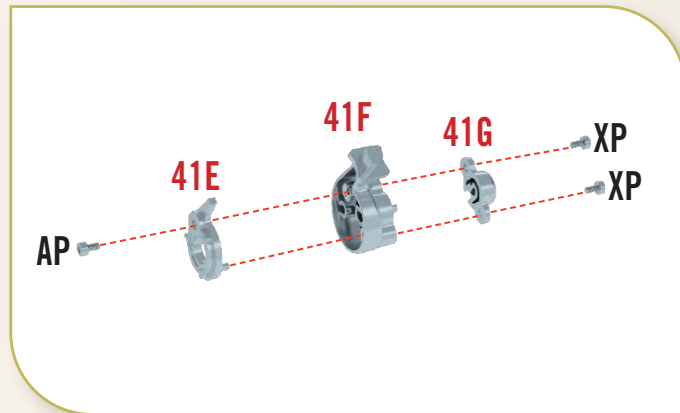

ステップ 41-4

41D右シリンダーヘッドオイルポンプ(3)の支柱を**41F**右シリンダーヘッドオイルポンプ(5)の中央の穴に差し込む。



ステップ 41-5

エンジンパーツを用意し、慎重に裏返す。**41F**右シリンダーヘッドオイルポンプ(5)のコントロールアーム部を**33A**右バンククランクケースの図の穴に差し込み、**41C**右シリンダーヘッドオイルポンプ(2)の上部を**40G**クランクケースベースの底部の2つの穴に合わせ、**BM**ネジ2本で固定する。

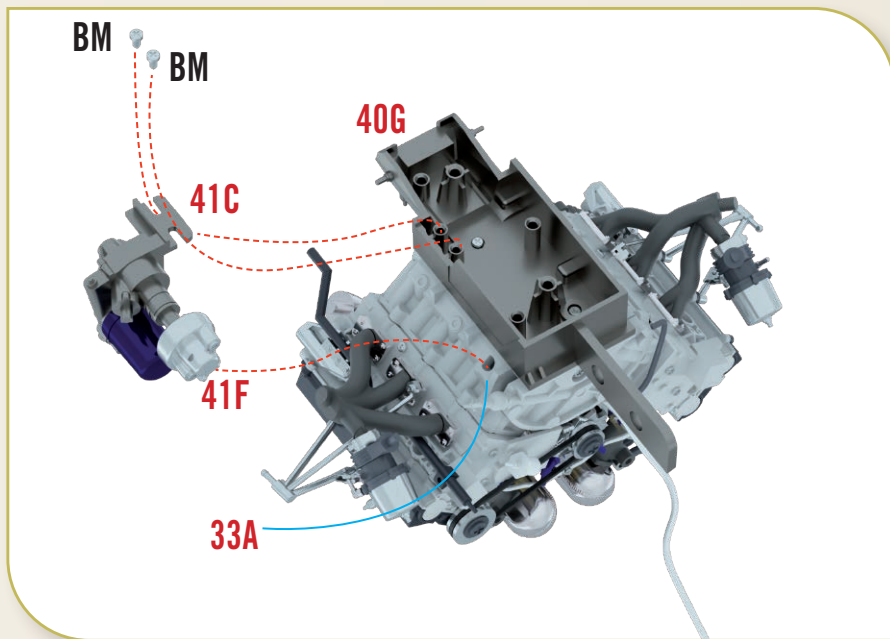

ステップ 41-6

41Hオイルポンプフィッティングの支柱を**41I**オイルポンプハウジングの半円形の穴に差し込む。

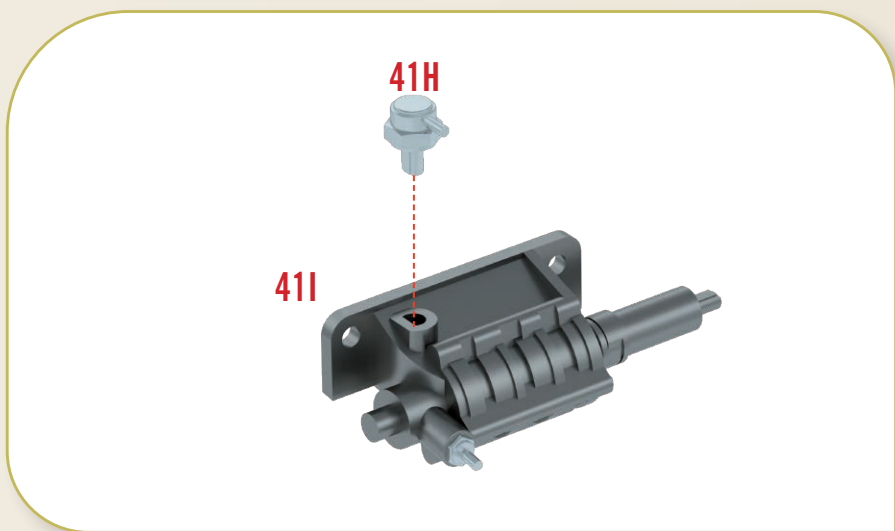

ステップ 41-7

41K左シリンダーヘッドオイルポンプ(2)に**41J**左シリンダーヘッドオイルポンプ(1)を合わせ、**AP**ネジで固定する。次に、反対側に**41L**左シリンダーヘッドオイルポンプ(3)を合わせ、**XP**ネジ2本で固定する。

※**41K**および**41J**には共にLの刻印がある。

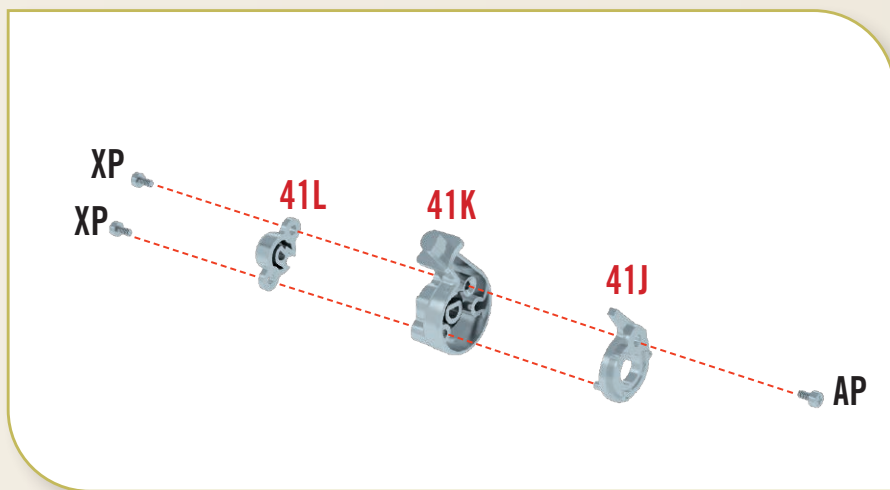

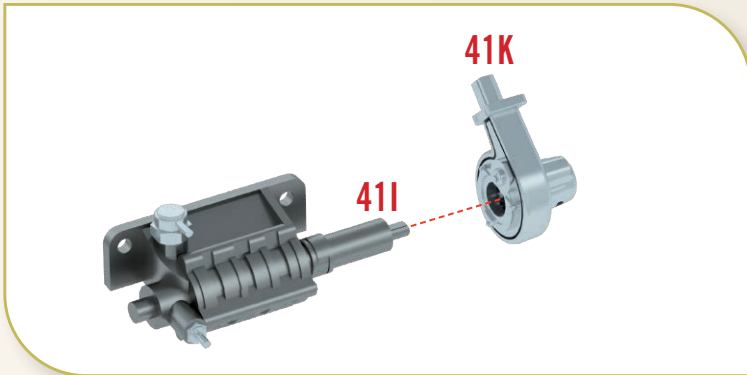

ステップ 41-8

41I オイルポンプハウジングの支柱を 41K 左シリンダーヘッドオイルポンプ(2)の中央の穴に差し込む。

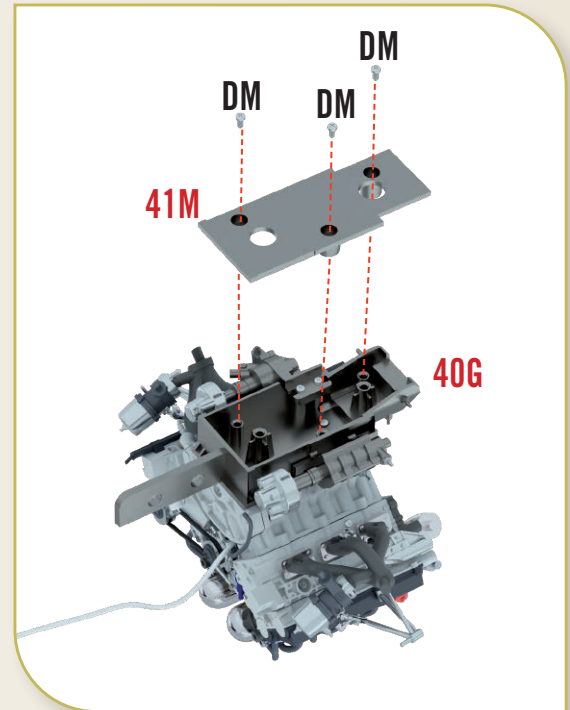
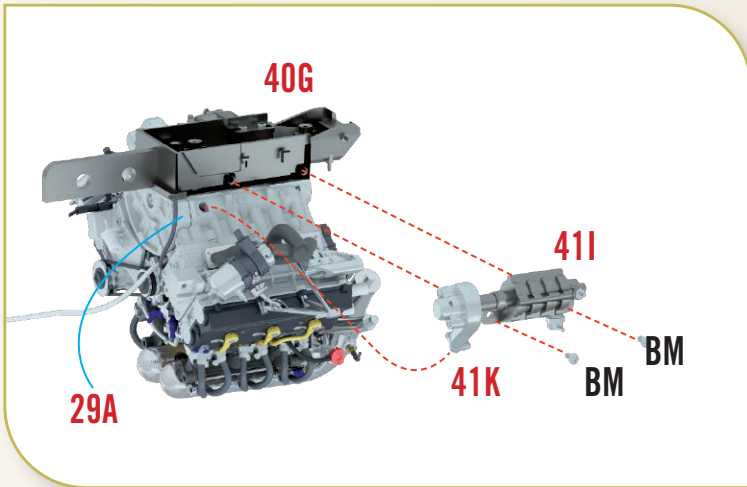

ステップ 41-9

41K 左シリンダーヘッドオイルポンプ(2)のアーム部を 29A 左バンククランクケースの図の穴に差し込み、41I オイルポンプハウジングの2つの穴を 40G クランクケースベースの2本のピンに合わせ、BM ネジ2本で固定する。

ステップ 41-10

最後に、41M 下部クランクケースカバーを 40G クランクケースベースに合わせ、DM ネジ3本で固定する。

完成

本ステージの組み立てはここまで。

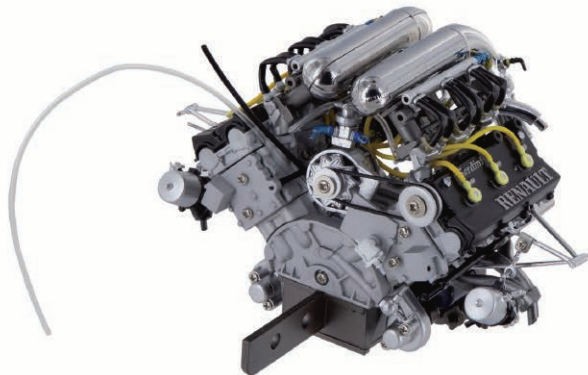



フロントエンジンブロック

組み立て用パーツ

42A



42B



42C



42D



42E



42F



42G



42H



42I



DM



DP



WP



注：「組み立てガイド」に掲載されているパーツの外観は、本シリーズで実際に付属するパーツとは細部が異なる場合があります。
※写真のネジには、予備数は含まれておりません。

42A 右バンクタイミングシャフト

42B 左バンクタイミングシャフト

42C フロントクランクケースカバー

42D オイルホースフィッティング

42E ベントパイプ

42F ターボオイルパイプ

42G イグニッションディストリビュータープーリー

42H 左バンクインテークカムシャフトプーリー

42I イグニッションディストリビューターベルト

DM ネジ 2.0×4mm、2個 (+予備)

DP ネジ 1.7×4mm、1個 (+予備)

WP ネジ 1.7×3×4.5mm、2個 (+予備)



ステップ 42-1

42A右バンクタイミングシャフトを**42C**フロントクランクケースカバーの図の支柱に差し込む。

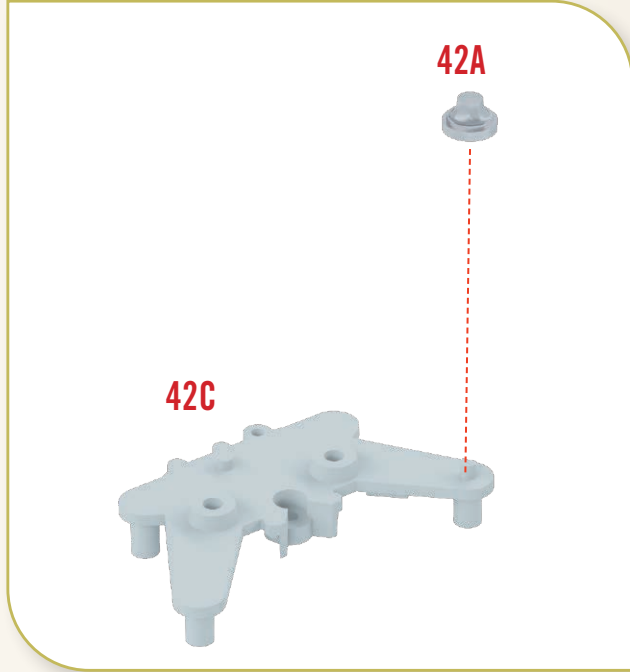

ステップ 42-2

42Dオイルホースフィッティングを**42C**フロントクランクケースカバーの内側中央下部にある穴に差し込み、反対側から**DP**ネジで固定する。

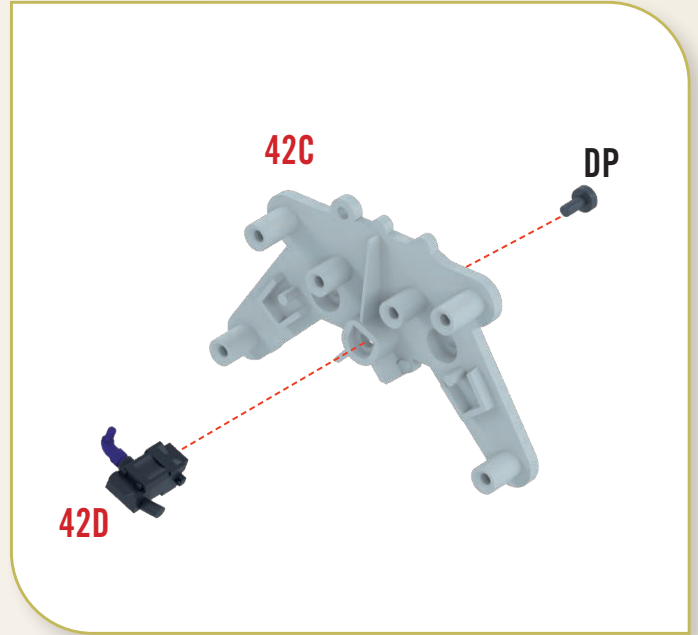

ステップ 42-3

エンジンパーツを用意し、**42B**左バンクタイミングシャフトを**411**オイルポンプハウジングの支柱にはめ込む。

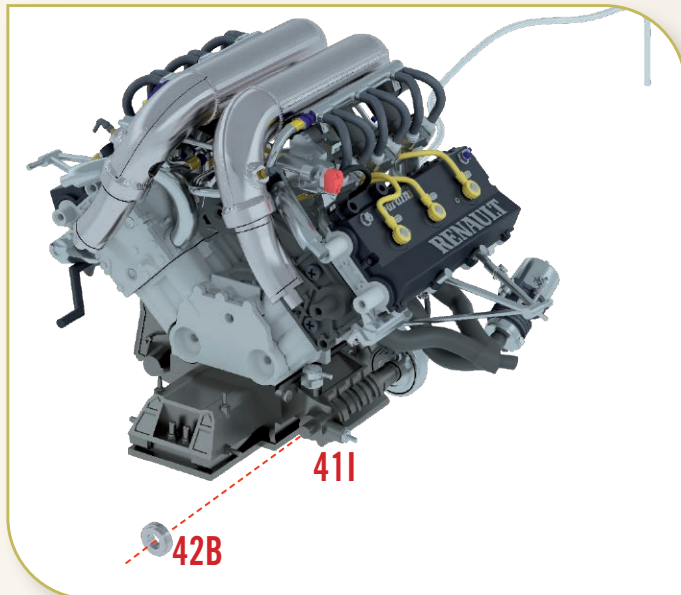

ステップ 42-4

42Cフロントクランクケースカバーの2本のアームを下向きにし、**34A**クランクケースの前面に配置する。図のように2つのパーツの穴の位置を合わせ、**DM**ネジ2本で固定する。

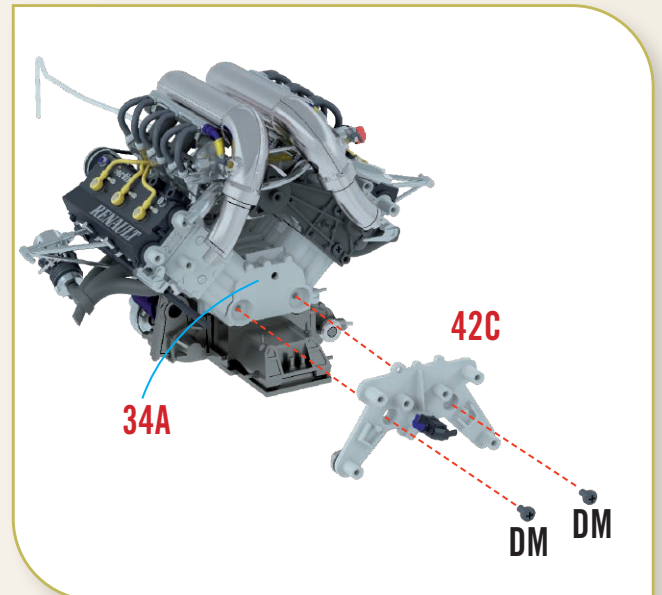



ステップ 42-5

42E ベントパイプのヘッド部を上、パイプ部を下に向け、
36A スロットルロッド右マウントの内側の突起部に差し込む。

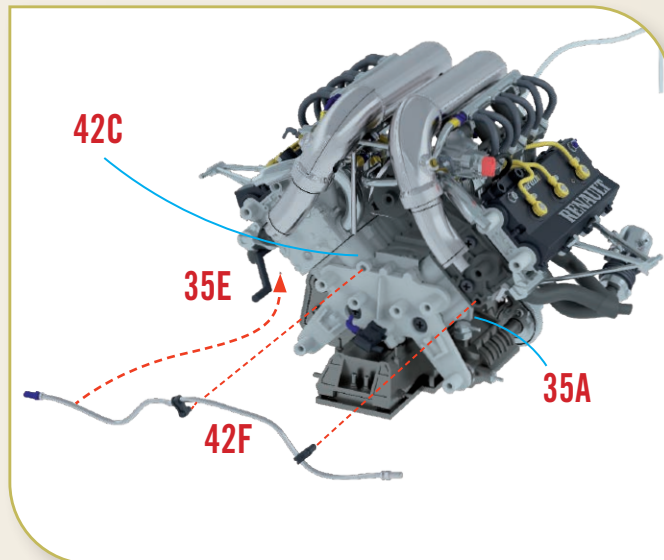
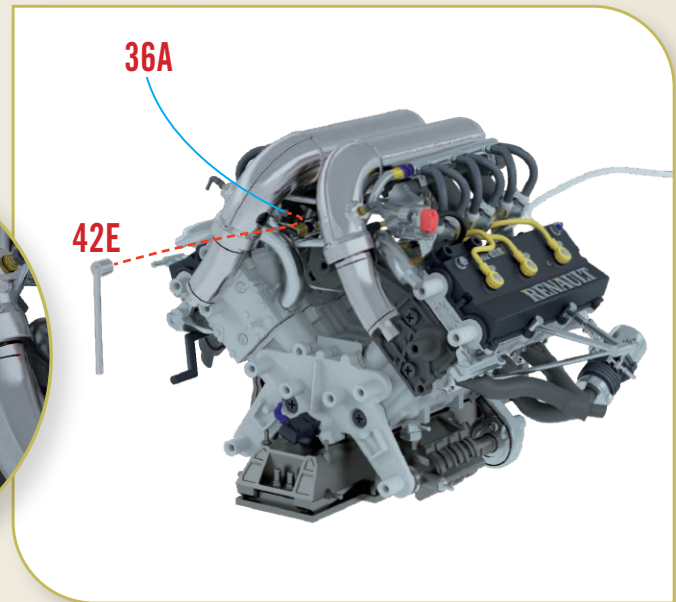
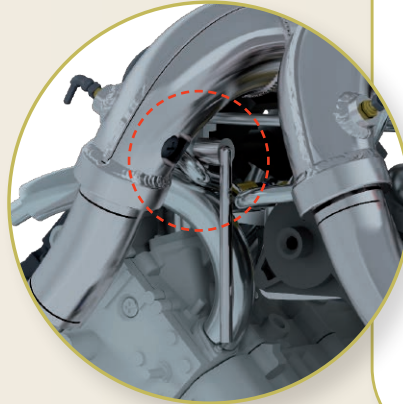

ステップ 42-6

42F ターボオイルパイプの青い端部を左側に向け、中央にあるピンを**42C** フロントクランクケースカバー上部の穴に、もう1つのピンを**35A** イグニッションディストリビューターマウントの穴に差し込む。この時、青い端部は**35E** トランスミッションロッドの下に位置する。

ステップ 42-7

42I イグニッションディストリビューターベルトを**35A** イグニッションディストリビューターマウントと**28H** 左バンクシリンダーヘッド(8)の端部に慎重に取り付ける。

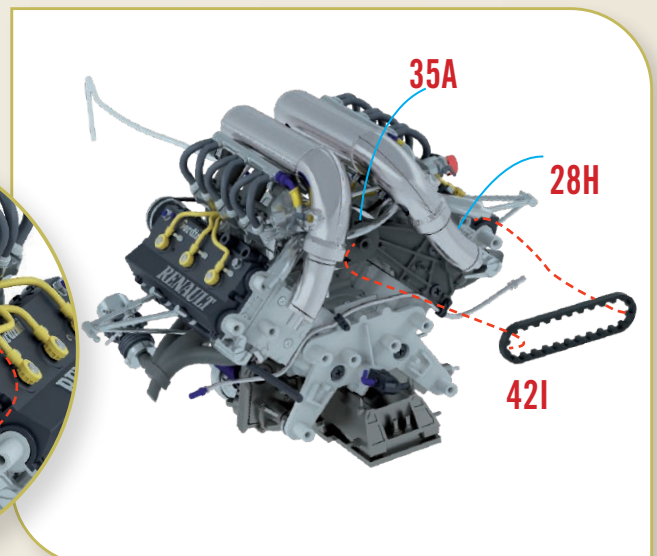
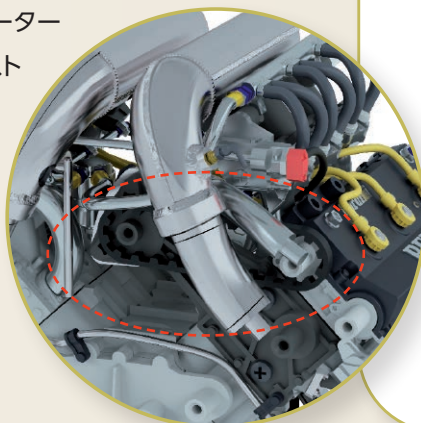



ステップ 42-8

42G イグニッションディストリビュータープーリーの歯車部分を**35A** イグニッションディストリビューターマウントの支柱にはめ込み、**WP** ネジで固定する。

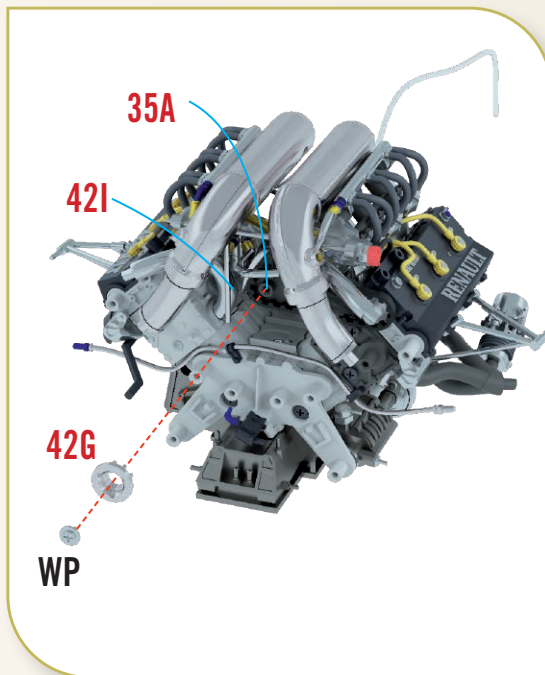

ステップ 42-9

最後に、**42H** 左バンクインテークカムシャフトプーリーの歯車部分を**28H** 左バンクシリンダーヘッド(8)の支柱にはめ込み、**WP** ネジで固定する。

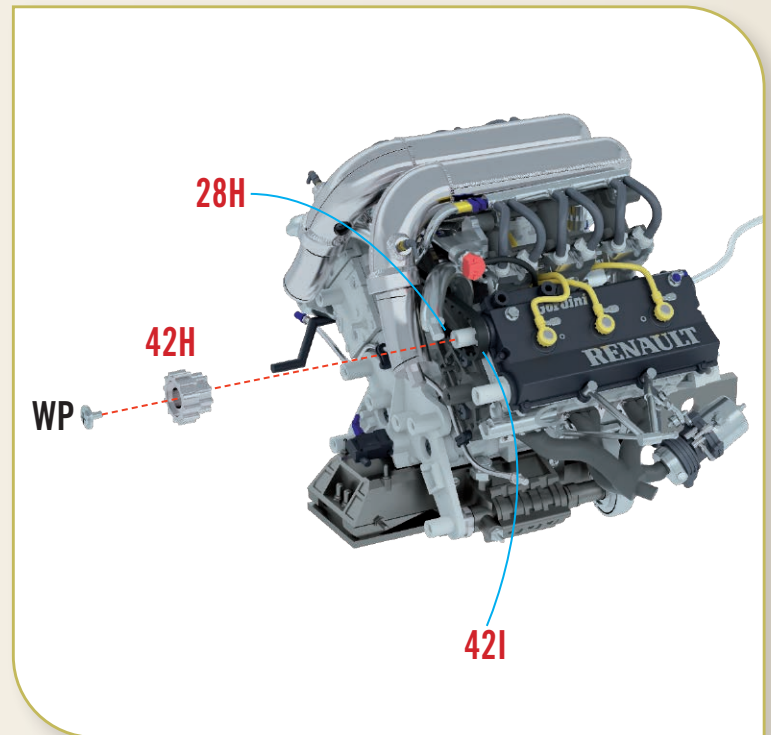

完成

本ステージの組み立ては
ここまで。

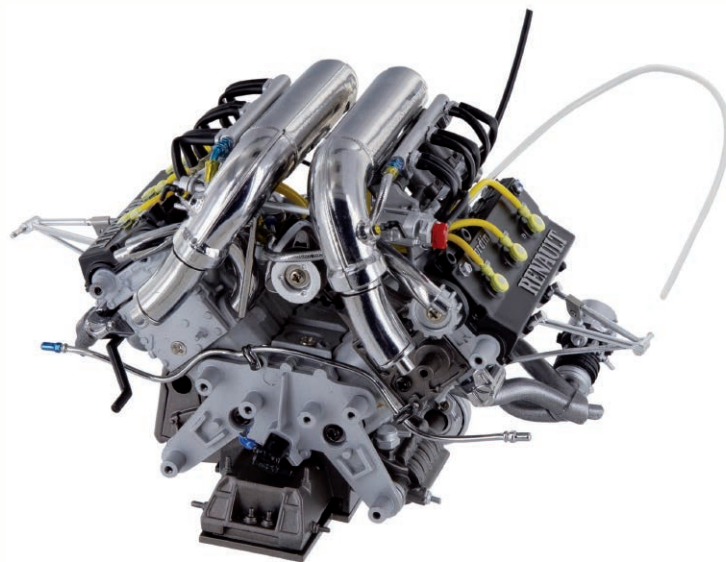



右バンクタイミングベルト

組み立て用パーツ

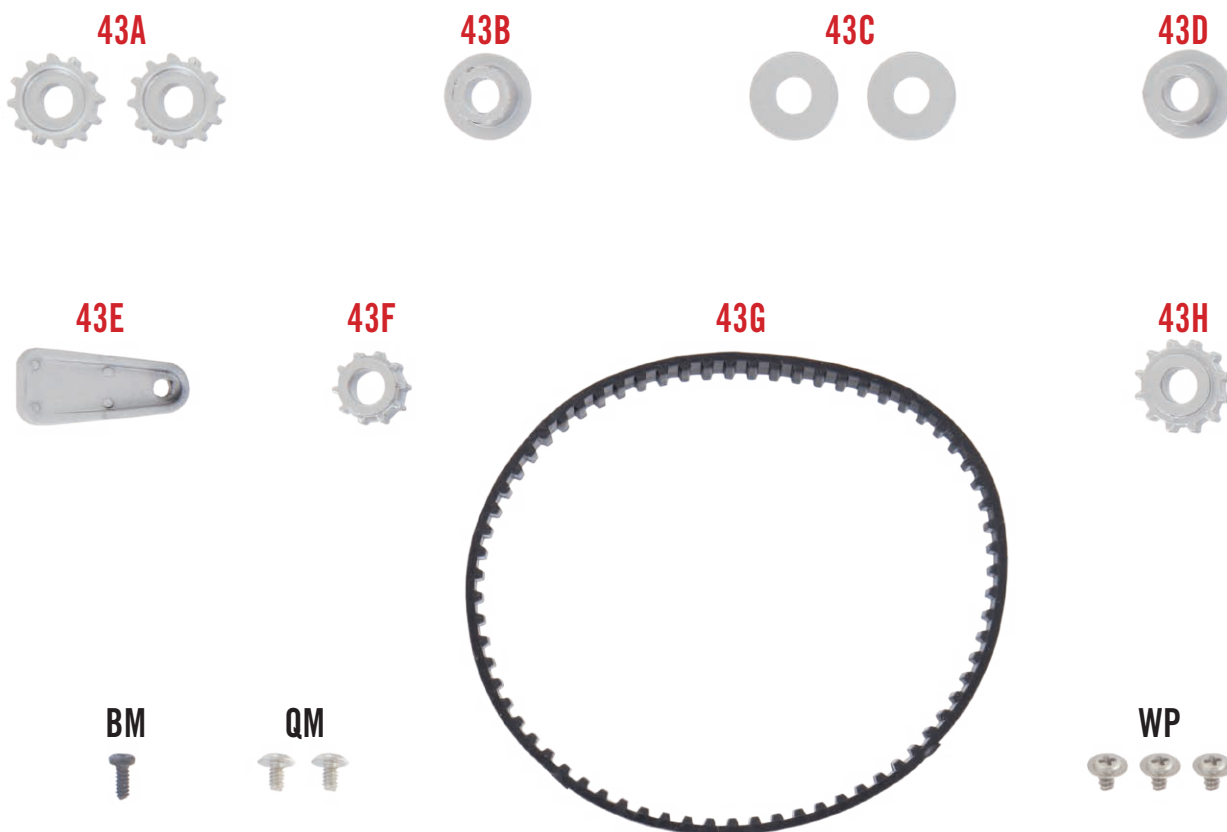

注：「組み立てガイド」に掲載されているパーツの外観は、本シリーズで実際に付属するパーツとは細部が異なる場合があります。
 ※写真のネジには、予備数は含まれておりません。

- 43A** 右バンクカムシャフトプーリー、2個
- 43B** タイミングベルトアイドラプーリー(1)
- 43C** ワッシャー、2個
- 43D** タイミングベルトアイドラプーリー(2)
- 43E** 右バンクタイミングプーリーブラケット
- 43F** タイミングベルトプーリー

- 43G** 右バンクタイミングベルト
- 43H** 右バンクタイミングプーリー
- BM** ネジ 1.7×4mm、1個(+予備)
- QM** ネジ 1.7×3×5mm、2個(+予備)
- WP** ネジ 1.7×3×4.5mm、3個(+予備)



右バンクタイミングベルト

組み立てを始める前に
 全てのパーツがそろっていますか？
 組み立て手順にざっと
 目を通し、どのような流れに
 なるのか確認しておきましょう。

ステップ 43-1

43A 右バンクカムシャフトプーリー2個を**32I** 右バンクシリンダーヘッド(9)の支柱に取り付け、**WP** ネジ2本で固定する。

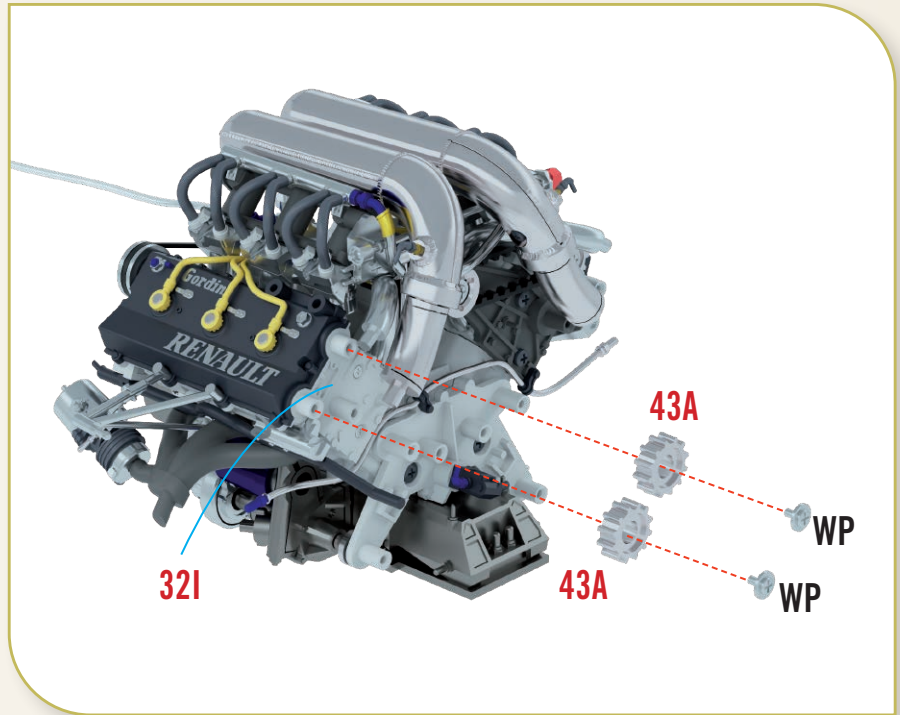

ステップ 43-2

43C ワッシャーの1つを**32G** 右バンクシリンダーヘッド(7)の支柱に、もう1つの**43C** ワッシャーを**42C** フロントクランクケースカバーの右上にある支柱にはめ込む。

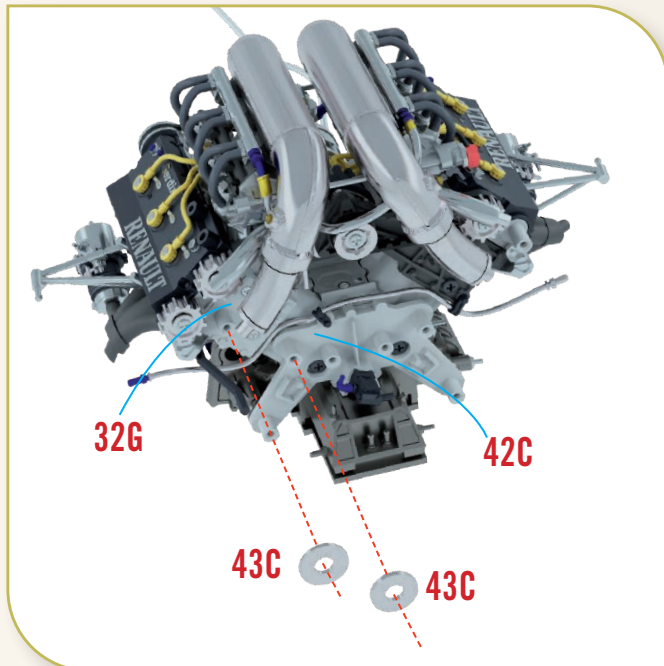

ステップ 43-3

図をよく確認し、**43G** 右バンクタイミングベルトを2つの**43A** 右バンクカムシャフトプーリーと**42C** フロントクランクケースカバーの中央と下部にある2つの支柱の周りに配置する。

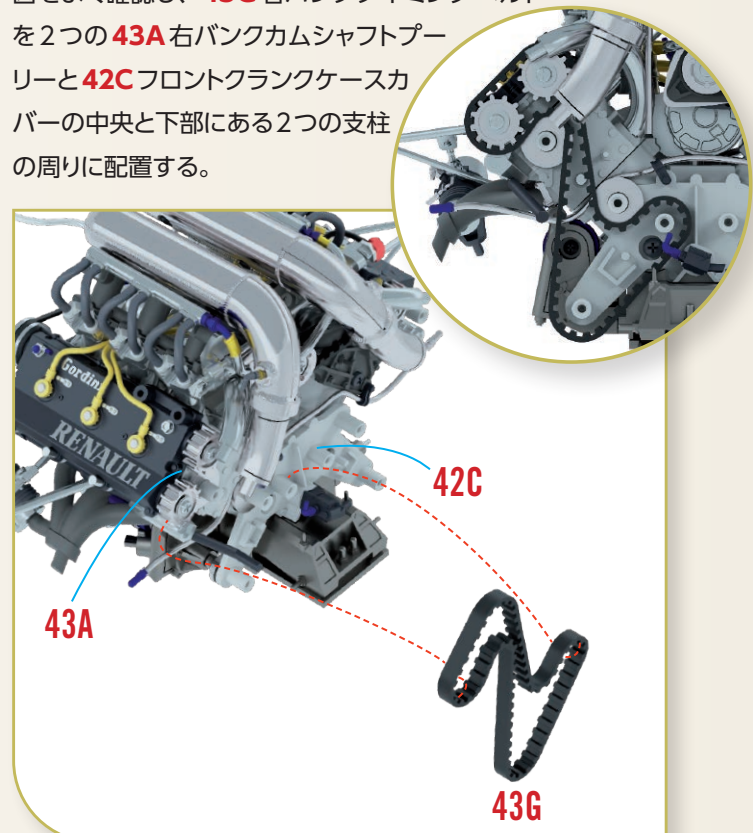



ステップ 43-4

43B タイミングベルトアイドラープーリー(1)を**32G**右バンクシリンダーヘッド(7)の支柱に取り付け、**WP**ネジで固定する。

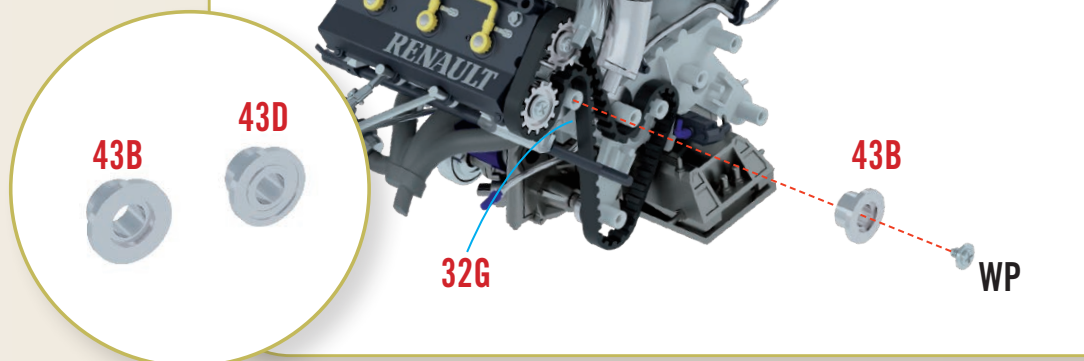

ステップ 43-5

43D タイミングベルトアイドラープーリー(2)を**42C**フロントクランクケースカバーの右上の支柱に取り付け、**QM**ネジで固定する。

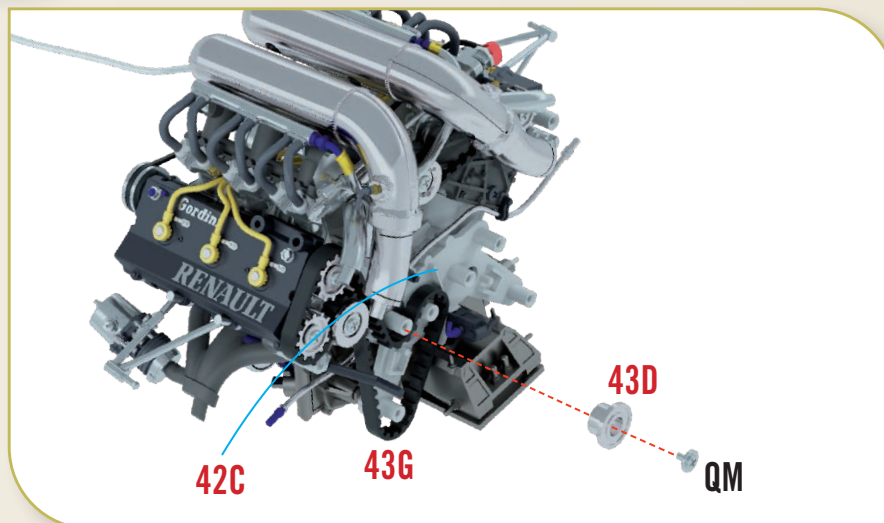

ステップ 43-6

43F タイミングベルトプーリーを**42C**フロントクランクケースカバーの中央の支柱に取り付け、**43G**右バンクタイミングベルトの歯を**43F**タイミングベルトプーリーの歯にかみ合わせ、**QM**ネジで固定する。

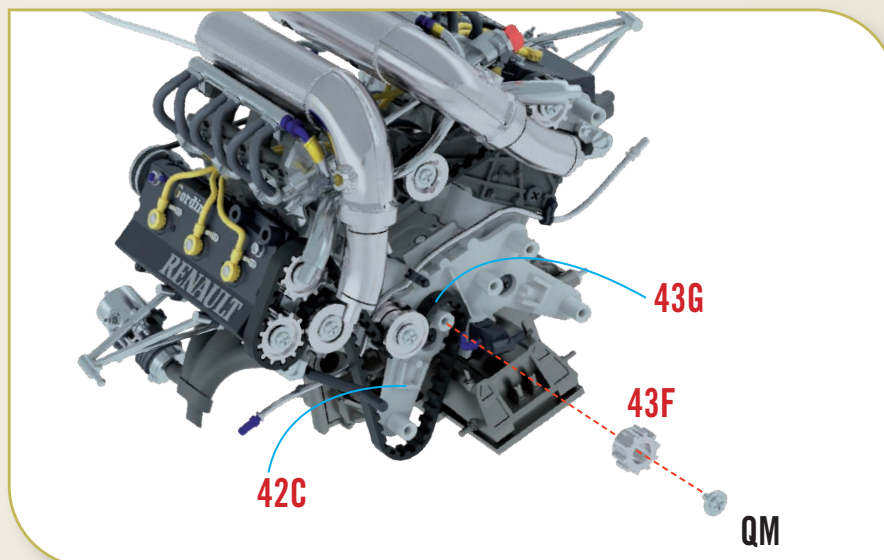



ステップ 43-7

43H 右バンクタイミングプーリーを
42C フロントクランクケースカバーの
下部の支柱に取り付け、**43G** 右バンク
タイミングベルトの歯を **43H** 右バンク
タイミングプーリーの歯にかみ合わせ
る。最後に、図のように **43E** 右バンク
タイミングプーリーブラケットを **42C** フ
ロントクランクケースカバーと **43H** 右
バンクタイミングプーリーの上に合わ
せ、**BM** ネジで固定する。

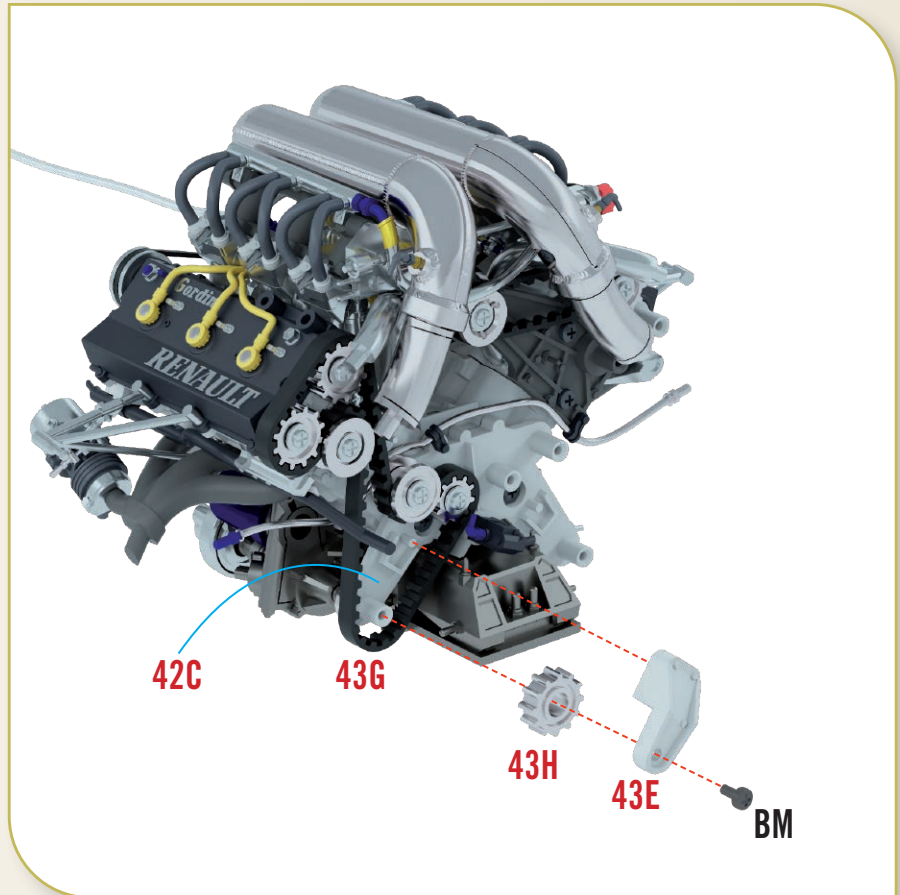

完成

本ステージの組み立ては
ここまで。





左バンクタイミングベルト

組み立て用パーツ

44A



44B



44C



44D



44E



44F



44G

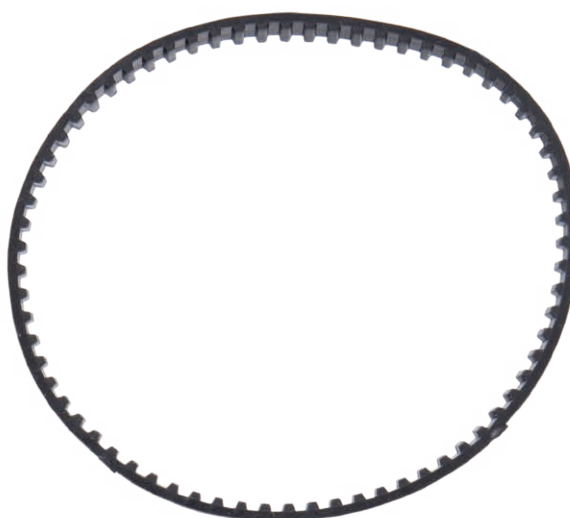

44H



BM



QM



WP



注：「組み立てガイド」に掲載されているパーツの外観は、本シリーズで実際に付属するパーツとは細部が異なる場合があります。
※写真のネジには、予備数は含まれておりません。

44A 左バンクカムシャフトプーリー

44B タイミングベルトアイドラープーリー (1)

44C ワッシャー、2個

44D タイミングベルトアイドラープーリー (2)

44E 左バンクタイミングプーリーブラケット

44F タイミングベルトプーリー

44G 左バンクタイミングベルト

44H 左バンクタイミングプーリー

BM ネジ 1.7×4mm、1個 (+予備)

QM ネジ 1.7×3×5mm、2個 (+予備)

WP ネジ 1.7×3×4.5mm、2個 (+予備)



ステップ 44-1

44A 左バンクカムシャフトプーリーを **28H** 左バンクシリンダーヘッド(8)の支柱に取り付け、**WP**ネジで固定する。

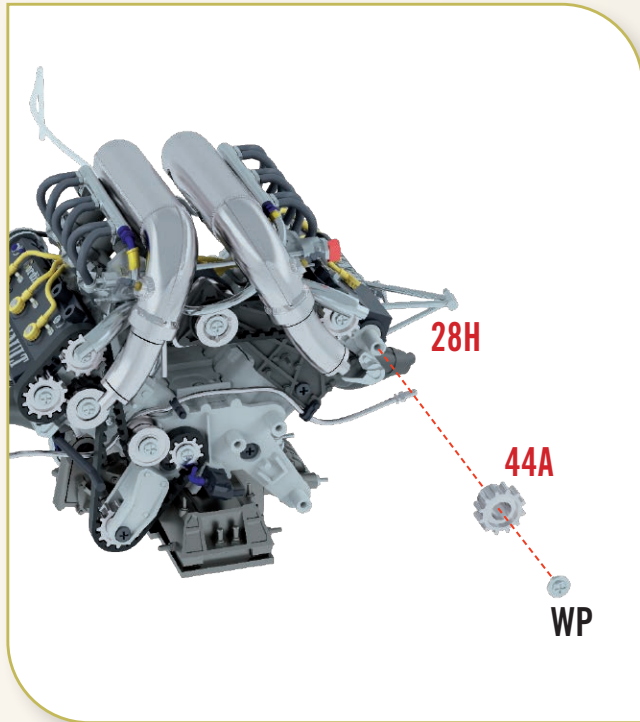

ステップ 44-2

44C ワッシャーの1つを **35A** イグニッションディストリビューターマウントの支柱に、もう1つの **44C** ワッシャーを **42C** フロントクランクケースカバーの左上にある支柱にはめ込む。

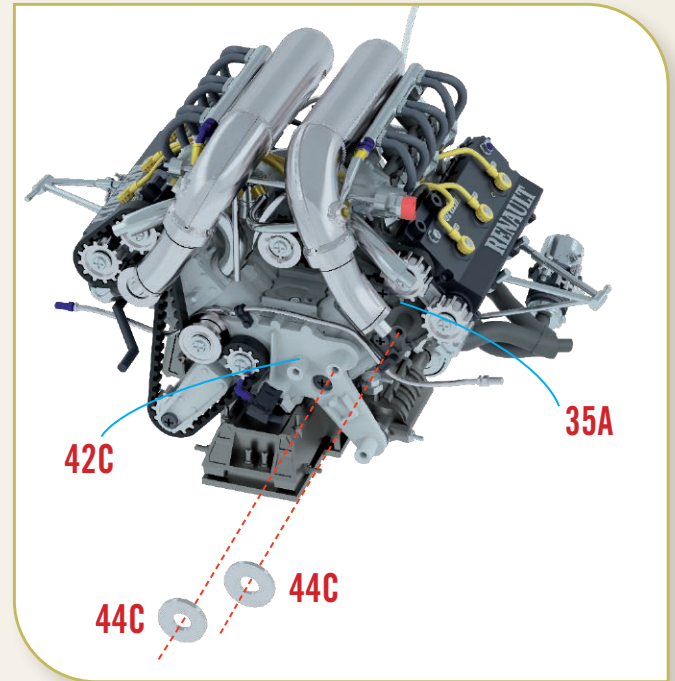

ステップ 44-3

図をよく確認し、**44G** 左バンクタイミングベルトを **44A** 左バンクカムシャフトプーリーと **42H** 左バンクインテークカムシャフトプーリー、**42C** フロントクランクケースカバーの中央と下部にある2つの支柱の周りに配置する。図①と②を参照し、ベルトの位置と **42H** 左バンクインテークカムシャフトプーリーと **44A** 左バンクカムシャフトプーリーへの取り付け方を確認する。

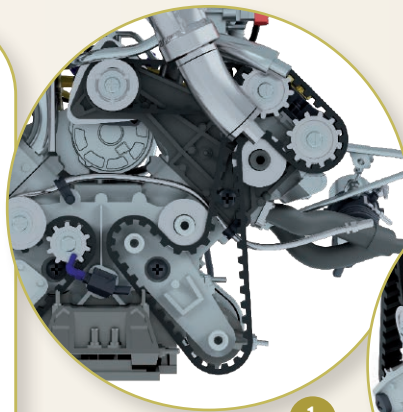
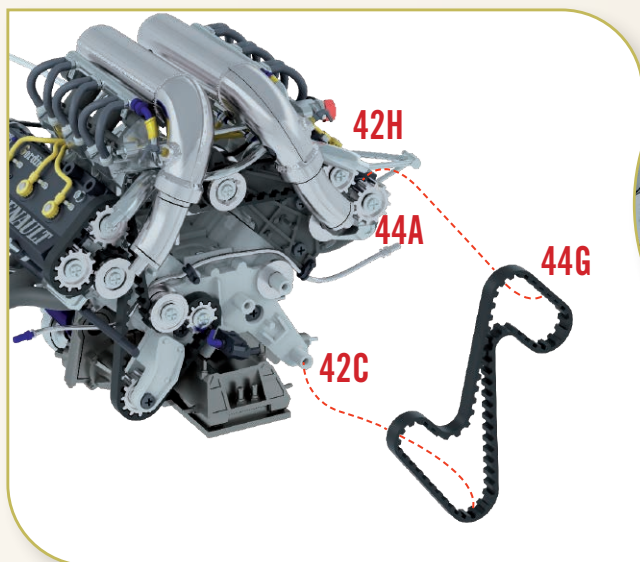

1

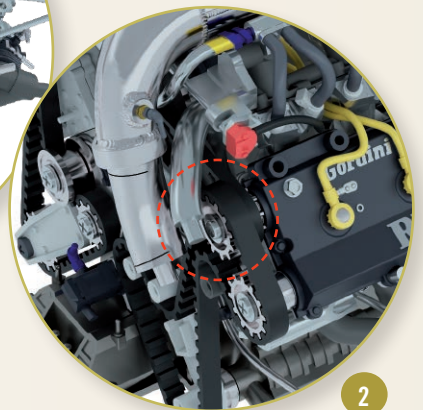

2



ステップ 44-4

44B タイミングベルトアイドラープーリー(1)を**35A** イグニッションディストリビューターマウントの支柱に取り付け、**WP** ネジで固定する。

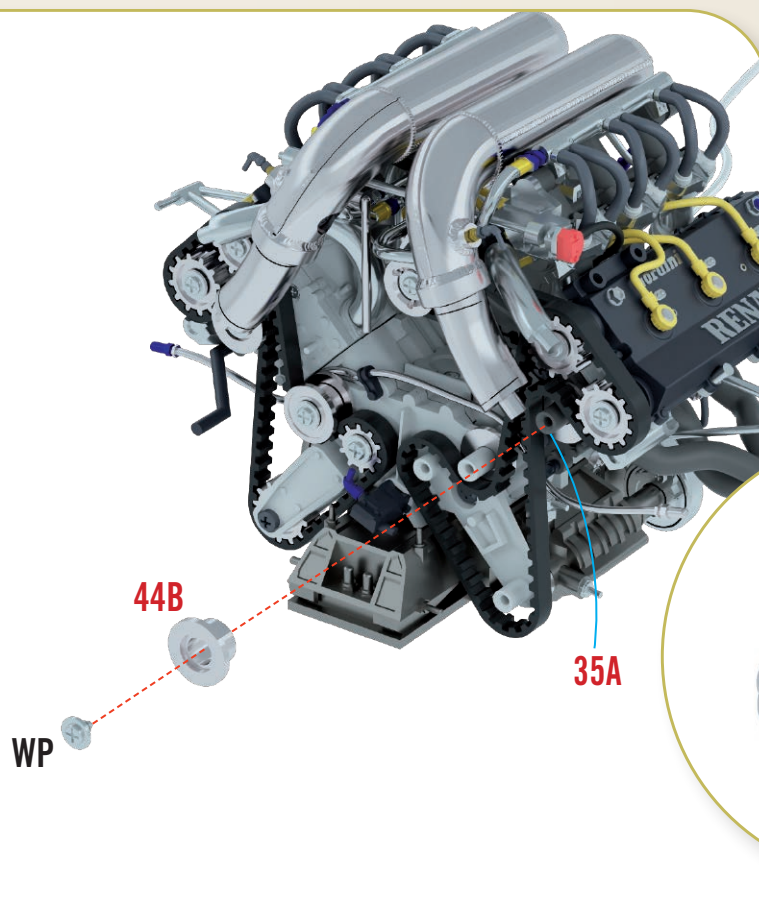

ステップ 44-5

44D タイミングベルトアイドラープーリー(2)を**42C** フロントクランクケースカバーの左上の支柱に取り付け、**QM** ネジで固定する。

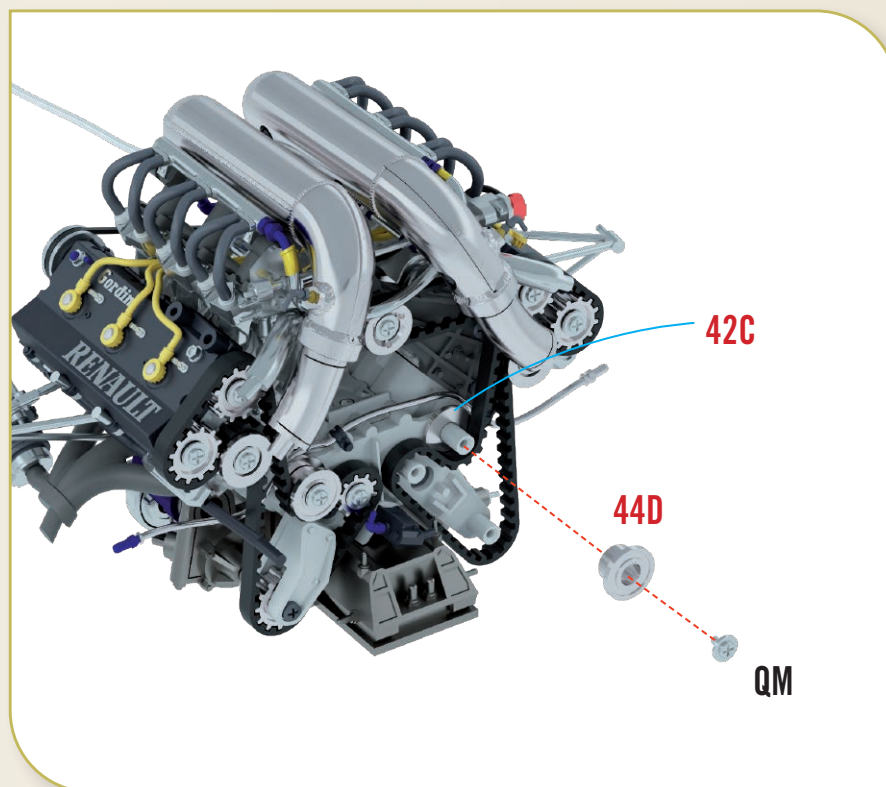



ステップ 44-6

44F タイミングベルトプーリーを **42C** フロントクランクケースカバーの中央の支柱に取り付け、**44G** 左バンクタイミングベルトの歯を **44F** タイミングベルトプーリーの歯にかみ合わせ、**QM** ネジで固定する。

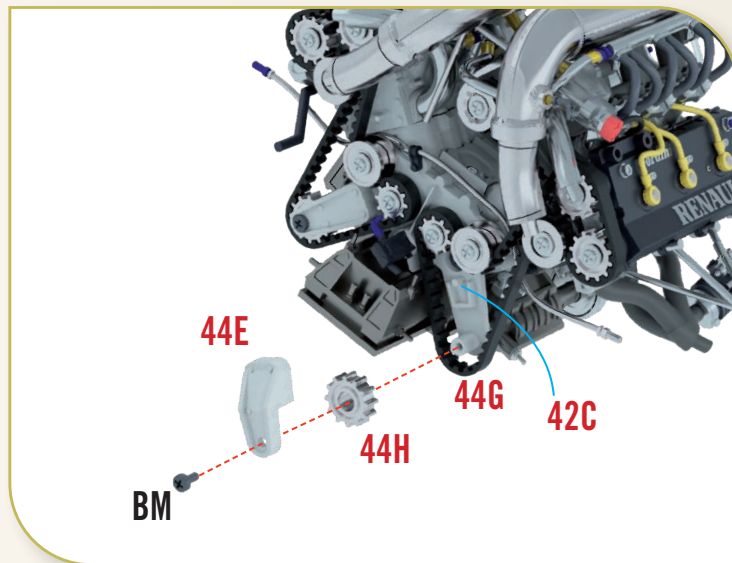
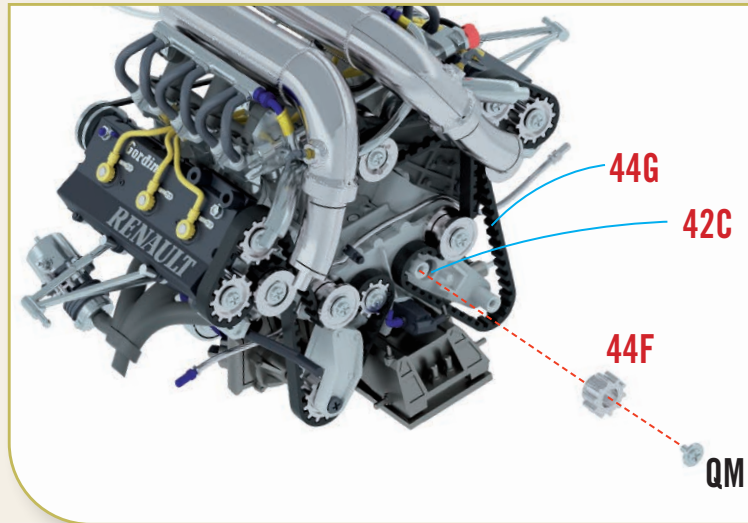

ステップ 44-7

44H 左バンクタイミングプーリーを **42C** フロントクランクケースカバーの下部の支柱に取り付け、**44G** 左バンクタイミングベルトの歯を **44H** 左バンクタイミングプーリーの歯にかみ合わせる。最後に、図のように **44E** 左バンクタイミングプーリーブラケットを **42C** フロントクランクケースカバーと **44H** 左バンクタイミングプーリーの上に合わせ、**BM** ネジで固定する。

完成

本ステージの組み立てはここまで。

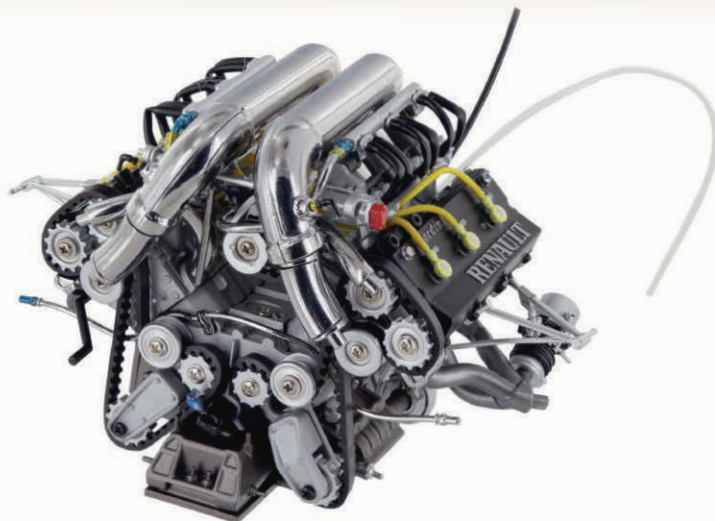



オイルパイプの接続

組み立て用パーツ

45A



45B



45C



45D



45E



注：「組み立てガイド」に掲載されているパーツの外観は、本シリーズで実際に付属するパーツとは細部が異なる場合があります。

45A オイルパイプ(1)

45B オイルパイプ(2)

45C オイルホース(1)

45D オイルホース(2)

45E 配線コネクタ



組み立てを始める前に
全てのパーツがそろっていますか？
組み立て手順にざっと
目を通し、どのような流れに
なるのか確認しておきましょう。

ステップ 45-1

45A オイルパイプ(1)の青い方の端を
42F ターボオイルパイプの下を通して
34B クランクケースストップカバーの図の
穴に差し込み、もう一端を**42D** オイル
ホースフィッティングに取り付ける。

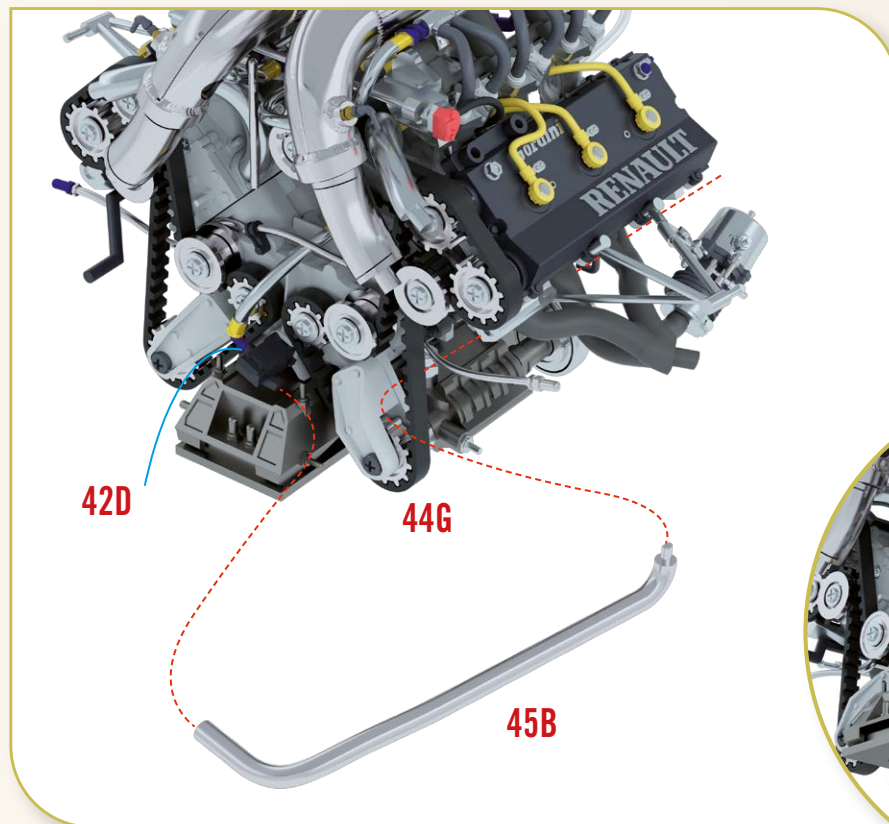
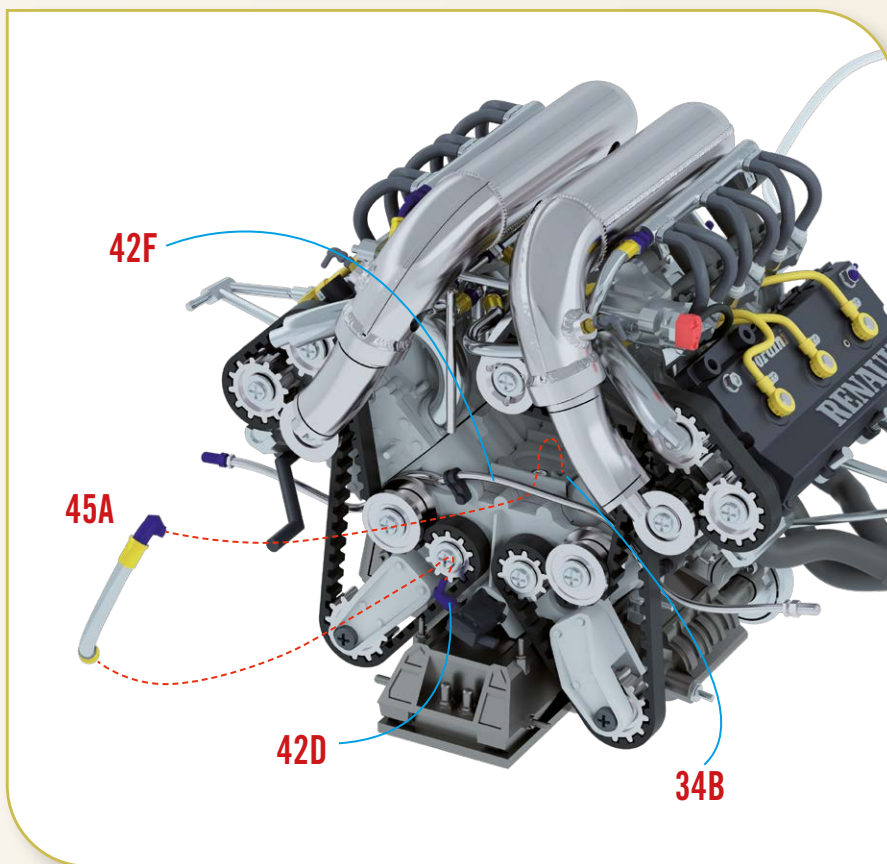

ステップ 45-2

45B オイルパイプ(2)を図のように
44G 左バンクタイミングベルトの後ろ
に通し、穴の開いた方の端を**42D** オイ
ルホースフィッティングの支柱に取り付
ける。もう一端は、現時点ではどこに
も接続しない。

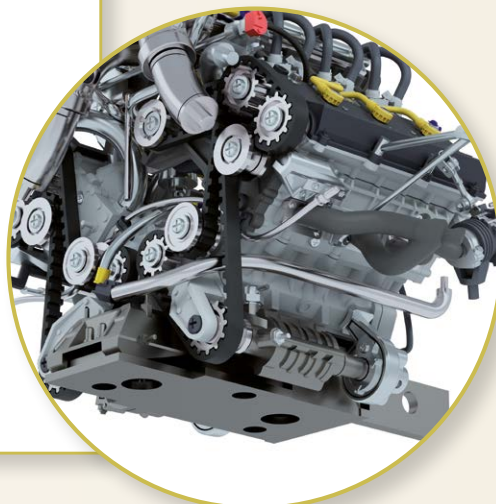



ステップ 45-3

45C オイルホース(1)の一端を **40F** クランクケースオイルホースフィッティングの上部のピンに、もう一端を **41C** 右シリンダーヘッドオイルポンプ(2)のピンに差し込む。

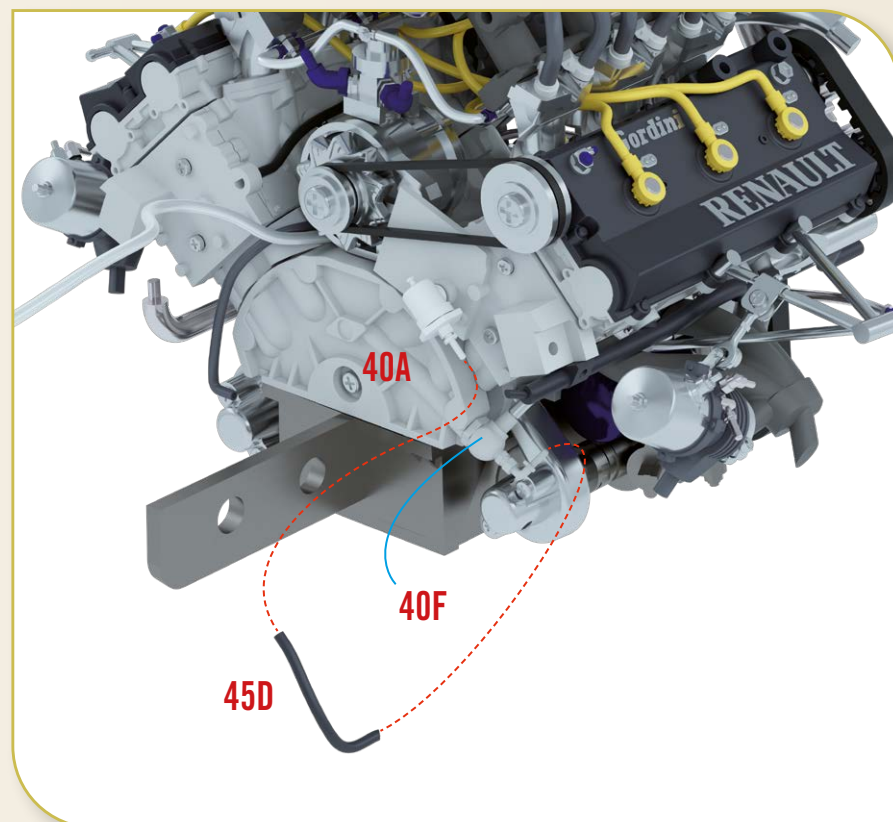
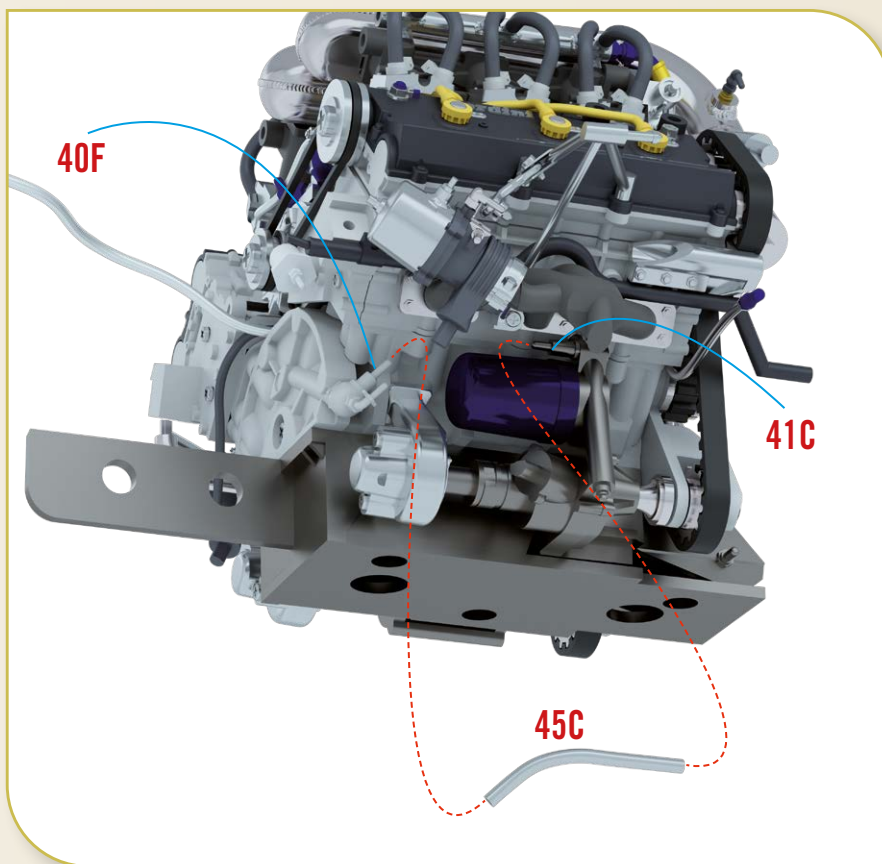

ステップ 45-4

45D オイルホース(2)の一端を **40F** クランクケースオイルホースフィッティングの下部のピンに、もう一端を **40A** プレッシャーレギュレーター(1)のピンに差し込む。



ステップ 45-5

最後に、**45E**配線コネクタを**40D**左シリンダーバンクリアカバーの半円形の穴に差し込む。

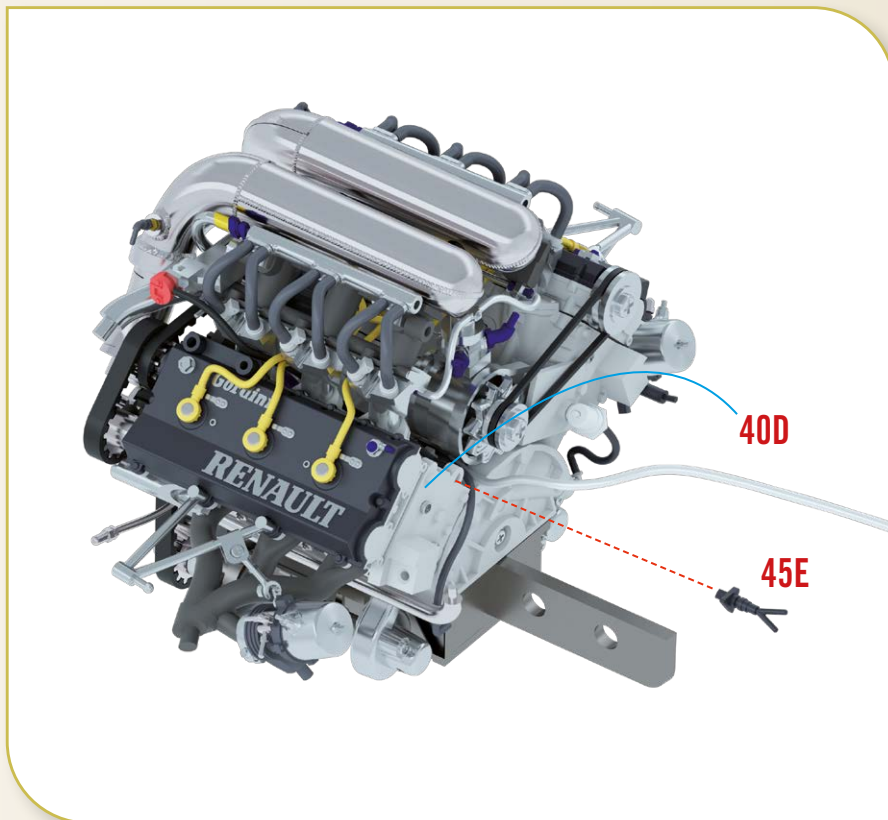

完成

本ステージの組み立てはここまで。

