

アイルトン・セナをF1初勝利に導き英雄にしたマシンがいま蘇る!

LOTUS RENAULT 97T

Ayrton Senna Model

Pack
2



DeAgostini
COLLECTIBLES

1/8 BIG
SCALE

LOTUS RENAULT 97T

Ayrton Senna Model

Contents

STAGE 03

フロントホイールの組み立て 9

STAGE 04

ボディフロント左側の組み立て 13

STAGE 05

ボディフロント右側の組み立て 17





フロントホイールの組み立て

組み立て用パーツ

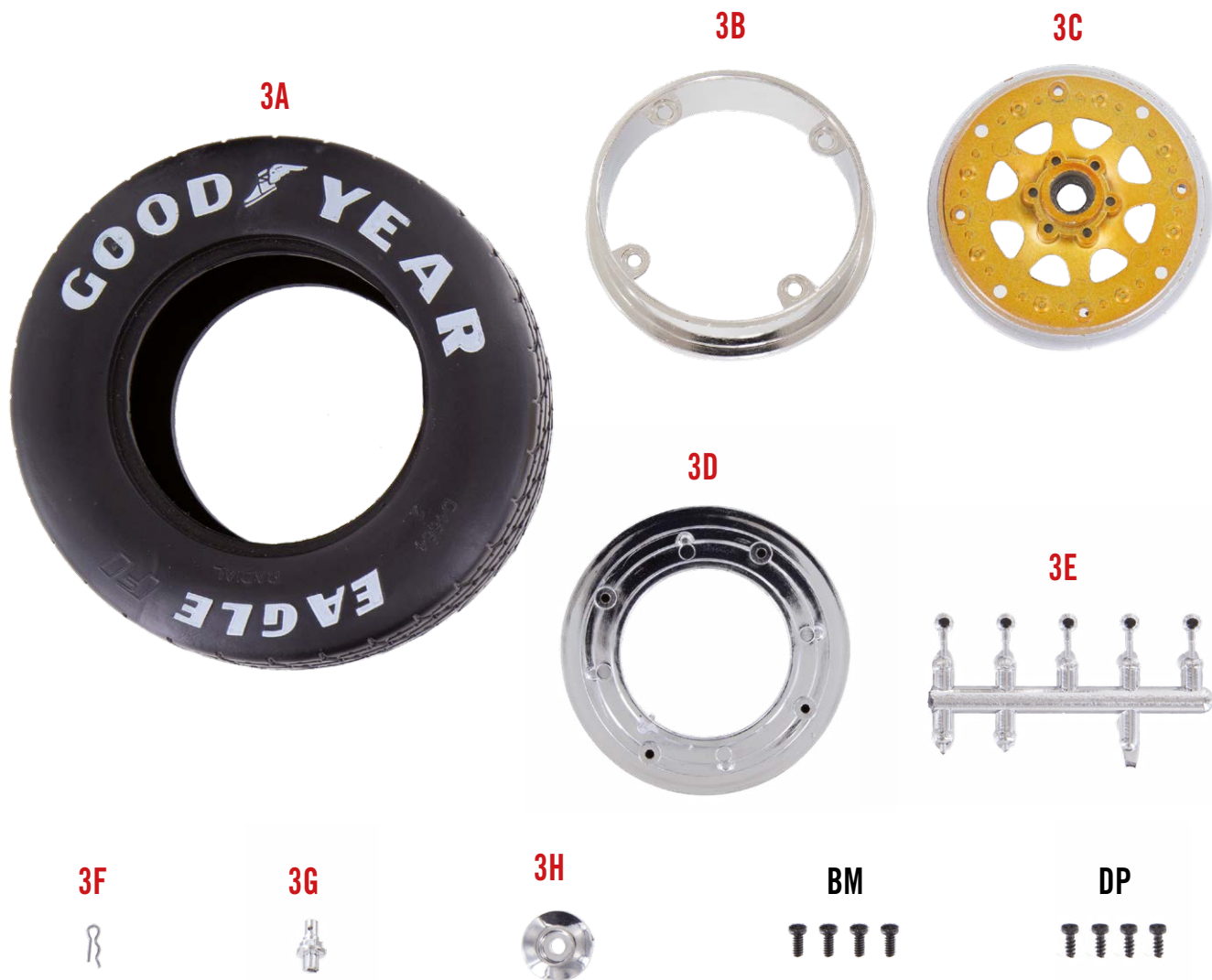

注：「組み立てガイド」に掲載されているパーツの外観は、本シリーズで実際に付属するパーツとは細部が異なる場合があります。
 ※写真のネジには、予備数は含まれておりません。

- | | | |
|------------------------|---------------------------------|-------------------------------|
| 3A フロントタイヤ | 3E ホイールアウター固定部品、4個 (+予備) | BM ネジ 1.7×4mm、4個 (+予備) |
| 3B フロントホイールインナー | 3F ホイールナットセーフティピン | DP ネジ 1.7×4mm、4個 (+予備) |
| 3C フロントホイールスポーク | 3G ホイールナット | |
| 3D フロントホイールアウター | 3H ホイールナットフランジ | |



組み立てを始める前に
 全てのパーツがそろっていますか？
 組み立て手順にざっと目を通し、
 どのような流れになるのか
 確認しておきましょう。

ステップ 3-1

3E ホイールアウター固定部品 4 個をカッターやニッパーなどでランナーから、写真の赤い線の位置で切り取る。差し込むピン部分まで切り取らないよう注意。
 部品は写真のように**3D** フロントホイールアウターの4カ所の穴に差し込み固定する。
 黒く塗装された面がホイールの中心に向く。

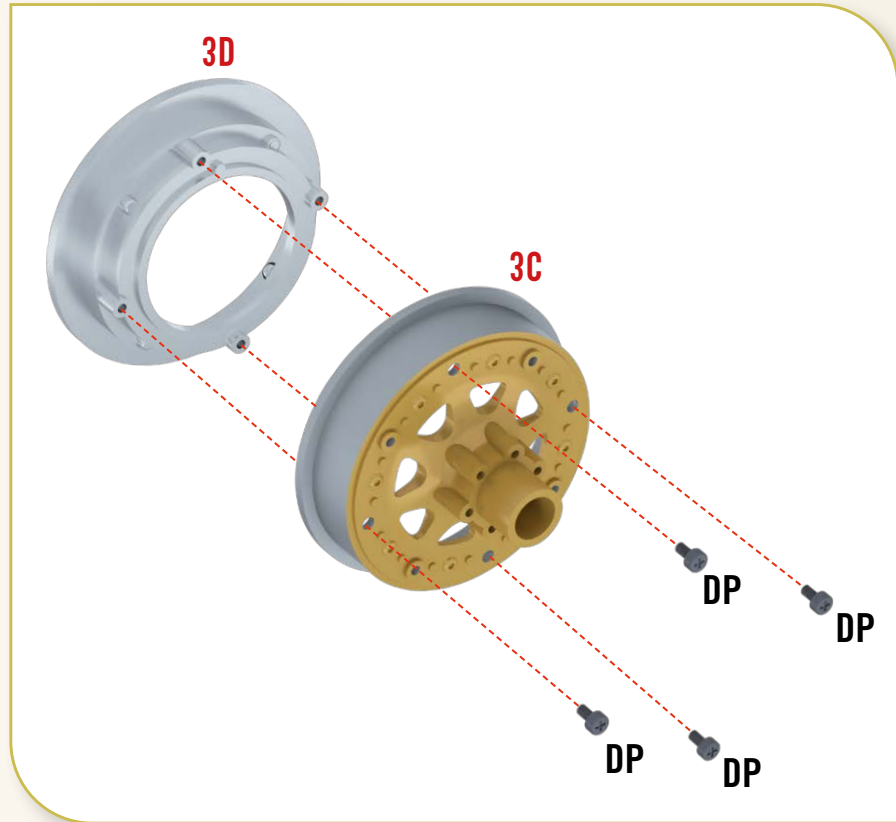
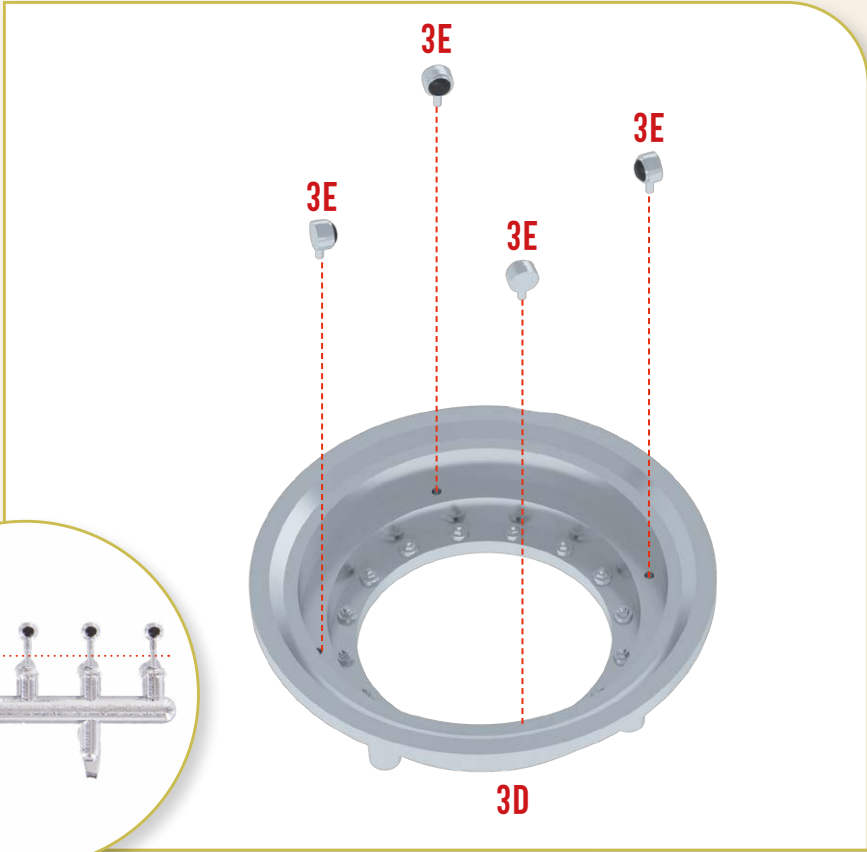
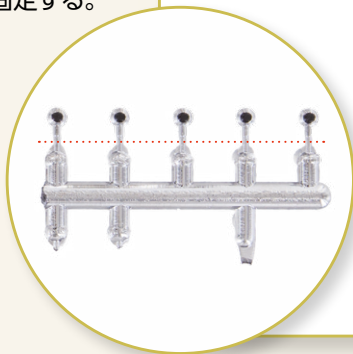

ステップ 3-2

写真のように**3D** フロントホイールアウター外側の4つの突起部分を**3C** フロントホイールスポークのくぼみに差し込み、**DP** ネジ4個で2つのパーツを固定する。



ステップ 3-3

ステップ3-2で組み上がったフロントホイールスポークを**3A**フロントタイヤに差し込む。取り付ける際には、写真をよく見て、タイヤの 패턴の向きに注意すること。
ホイールスポークがタイヤの凹みにきちんと収まるように取り付ける。

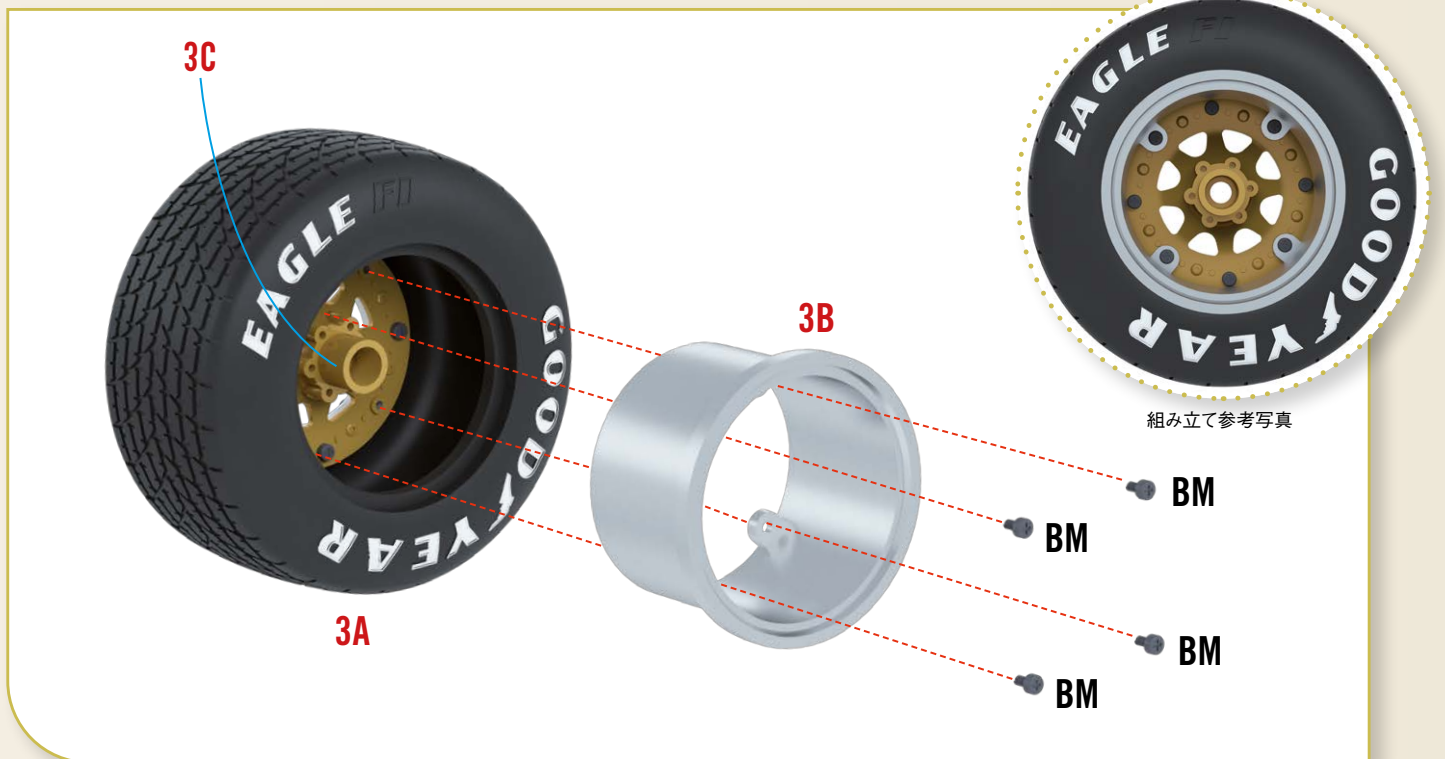
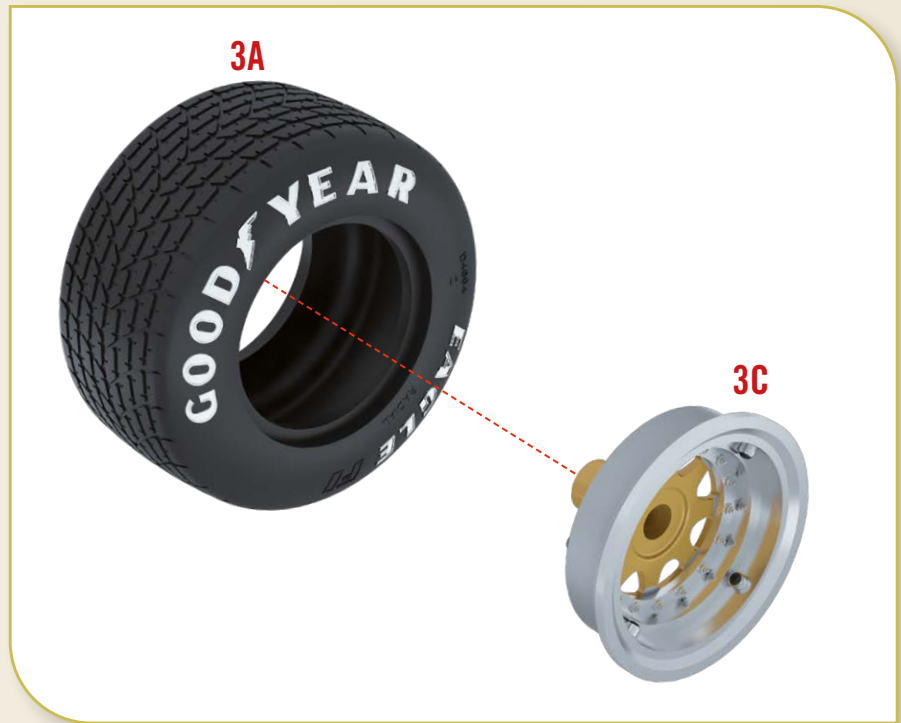

ステップ 3-4

タイヤの反対側から、**3B**フロントホイールインナーを差し込む。このとき、フロントホイールスポーク裏面の4カ所のネジ穴と、**3B**フロントホイールインナーのネジ穴の位置を合わせ、**BM**ネジ4個で固定する。



ステップ 3-5

写真のように**3F**ホイールナットセーフティピンの直線部を、**3G**ホイールナットの穴に差し込む。

※セーフティピンの取り付けには、ピンを弾き飛ばさないように十分注意すること。

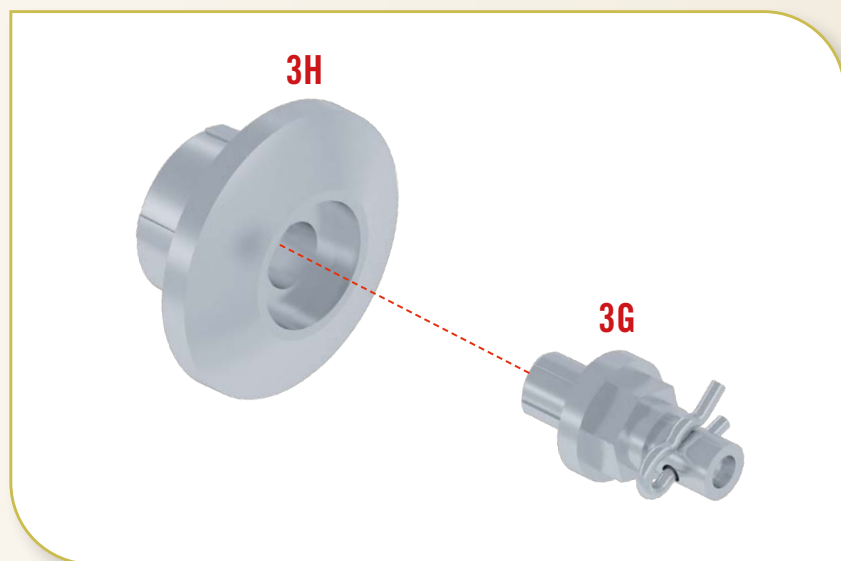
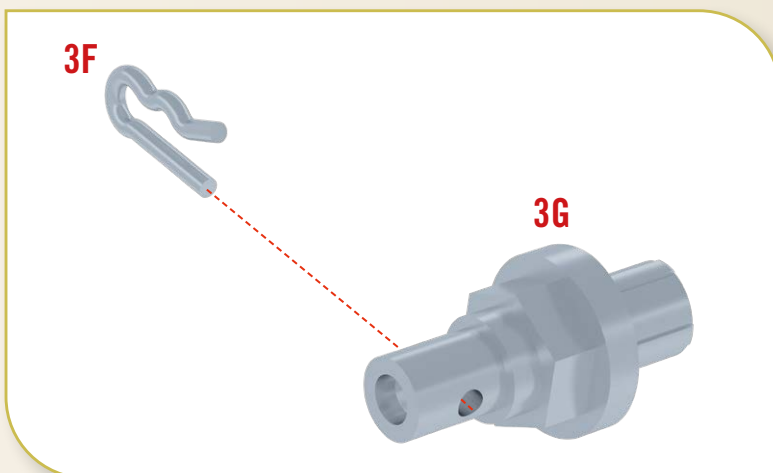

ステップ 3-6

3Gホイールナットを**3H**ホイールナットフランジの丸穴に押し込む。

完成

本ステージの組み立てはここまで。



※完成した部品は破損や紛失しないよう保管してください。



ボディフロント左側の 組み立て

組み立て用パーツ

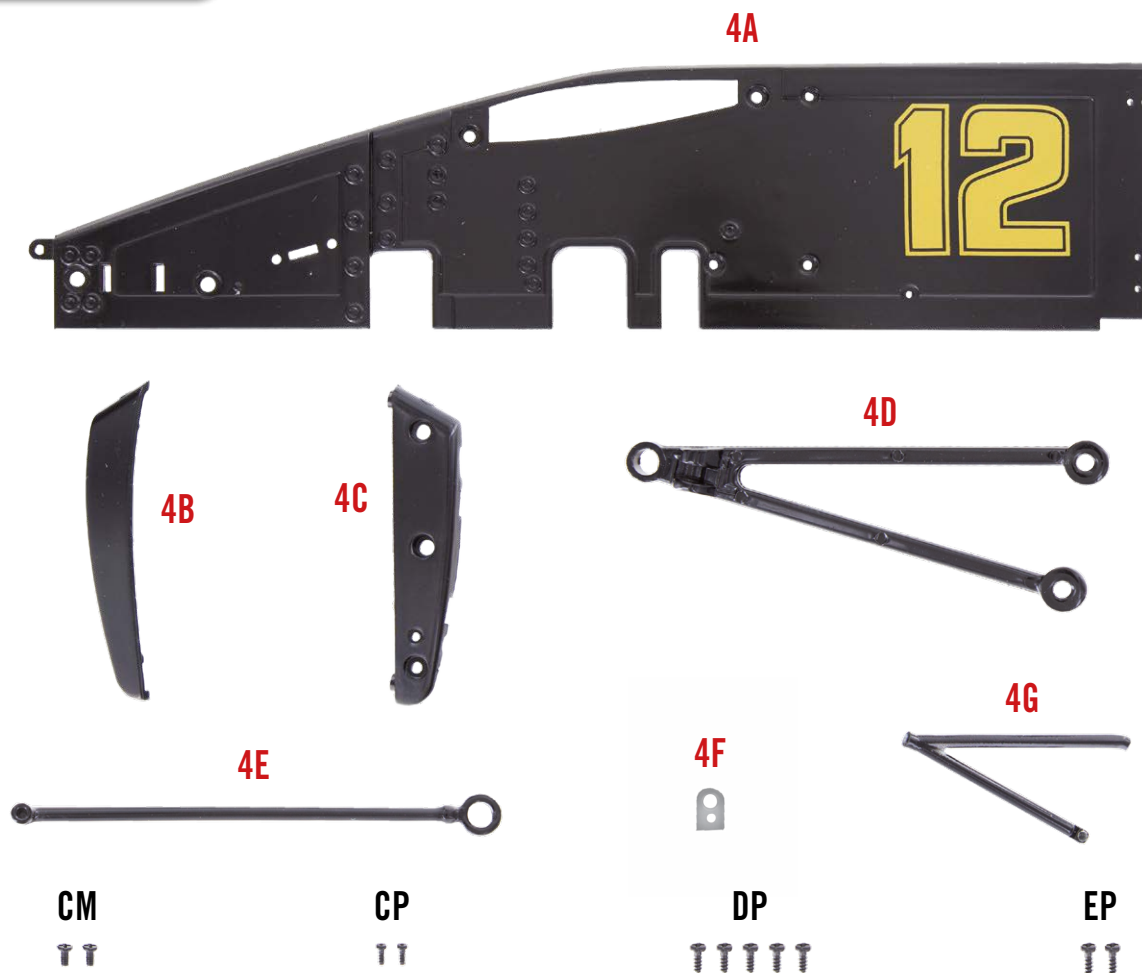

注：「組み立てガイド」に掲載されているパーツの外観は、本シリーズで実際に付属するパーツとは細部が異なる場合があります。
※写真のネジには、予備数は含まれておりません。

4A ボディフロント側面L

4B 左フロントサスペンションカバー上部

4C 左フロントサスペンションカバー下部

4D 左フロントサスペンションアッパーアーム

4E 左ステアリングロッド

4F 左フロントウィングセーフティピン

4G 左バースボードステー上部

CM ネジ 1.5×3mm、2個 (+予備)

CP ネジ 1.2×3mm、2個 (+予備)

DP ネジ 1.7×4mm、5個 (+予備)

EP ネジ 2.0×4mm、2個 (+予備)



ステップ 4-1

ステージ1で組み立てた**1A**左フロントウイングを写真のように置き、**4F**左フロントウイングセーフティピンをフロントウイングの凹みに合わせて取り付け、**1A**左フロントウイングを**4A**ボディフロント側面Lの裏面から**EP**ネジ2個で固定する(Lと記されている面と反対側の面を合わせる)。

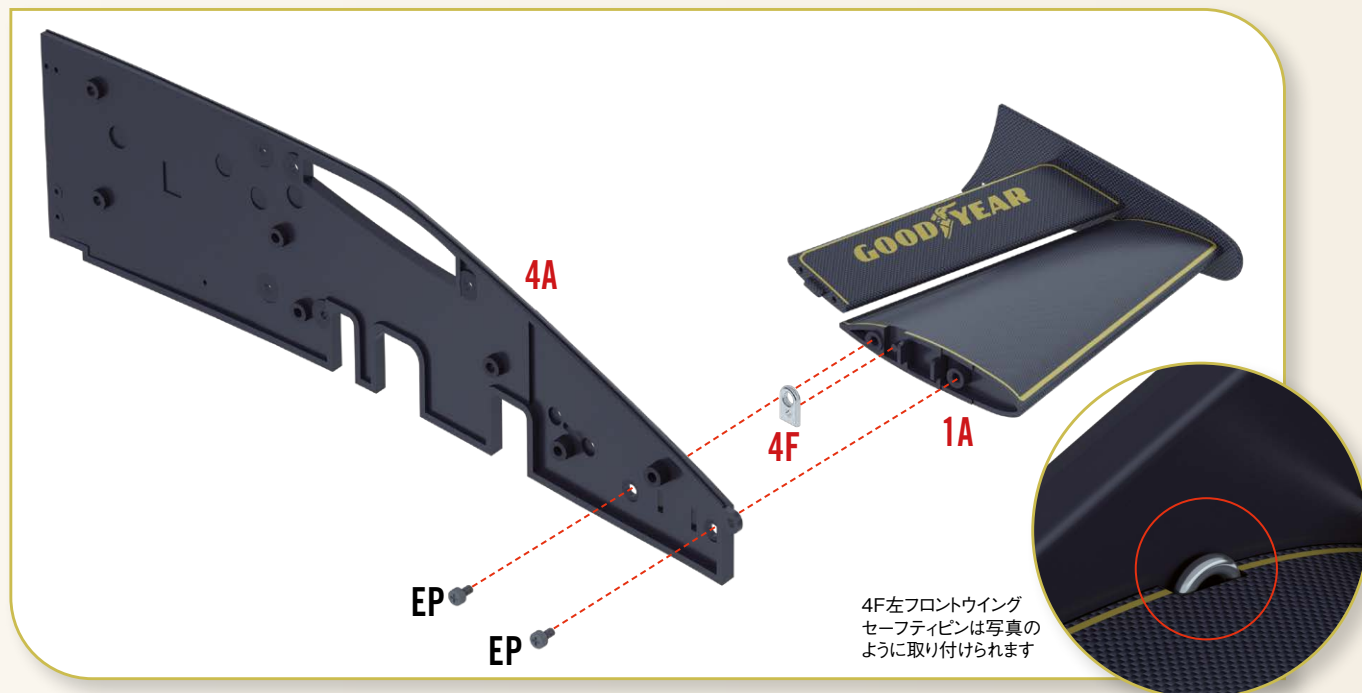

ステップ 4-2

4Aボディフロント側面Lと**1C**左フロントウイングフラップを**CP**ネジ2個で固定する。

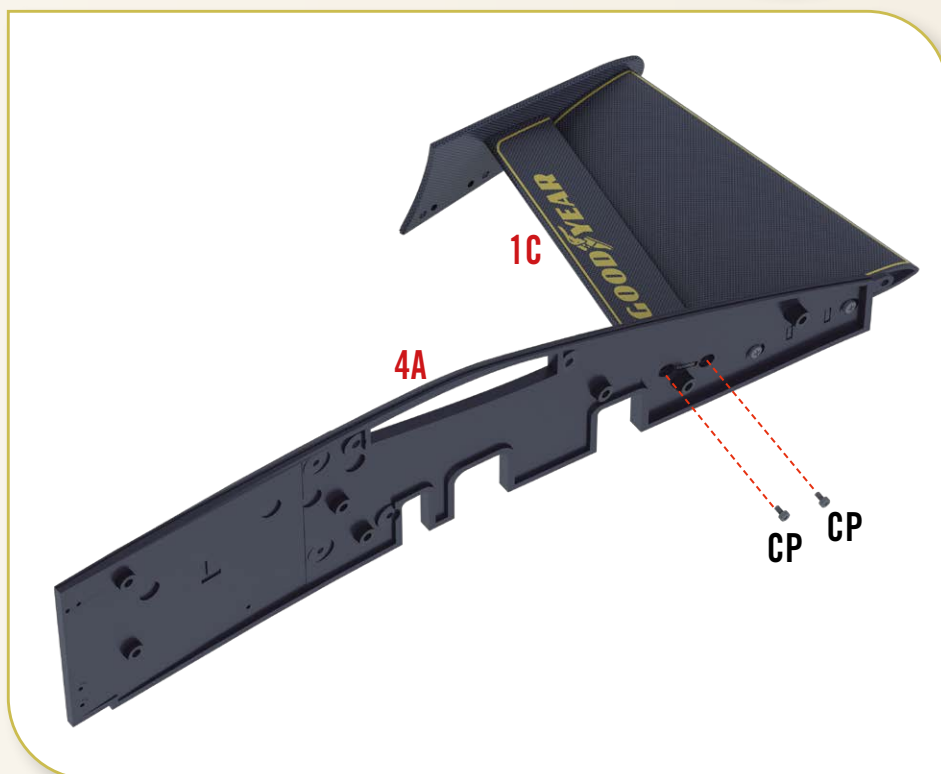

組み立てを始める前に

全てのパーツがそろっていますか？
組み立て手順にざっと目を通し、どのような流れになるのか確認しておきましょう。



ステップ 4-3

4G左バースボードステー上部の先端の折れ曲がっている部分を、写真のように**4C**左フロントサスペンションカバー下部の穴に差し込み、**CM**ネジ1個で下側から固定する。



ステップ 4-4

4D左フロントサスペンションアッパーアームと、**4E**左ステアリングロッドを、**4C**左フロントサスペンションカバー下部、側面の凹みにそれぞれ嵌め合わせる。間違いが無いように写真をしっかりと確認し、正しくパーツを配置する為に平らな場所で作業を行う。



ステップ 4-5

先ほど組み合わせたパーツがズレないように注意しながら、**4C**左フロントサスペンションカバー下部の上に**4B**左フロントサスペンションカバー上部を合わせ、**DP**ネジ3個で2つのパーツを固定する。

※サスペンションアーム類は、現状ではガタツキますが、後の組み立てで固定されます。

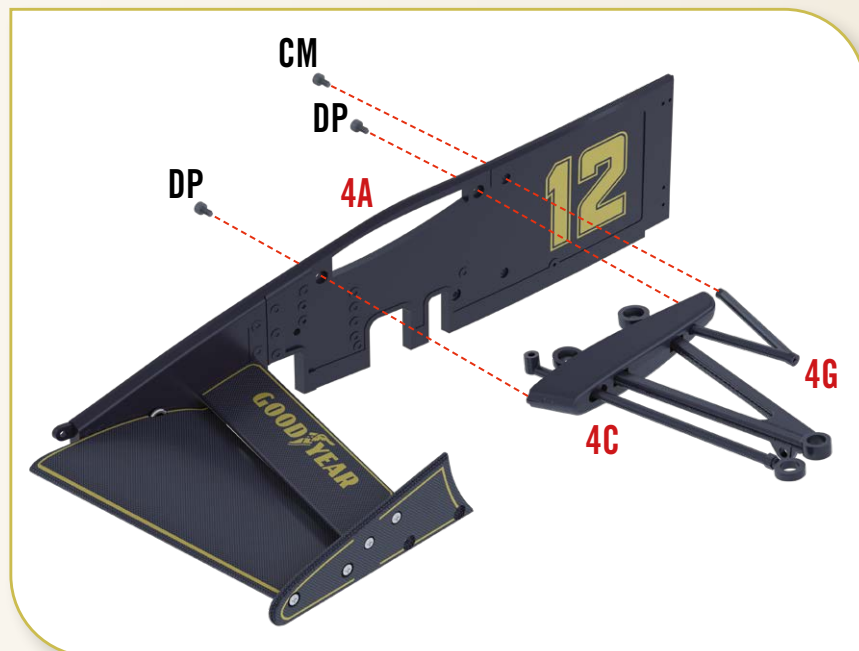
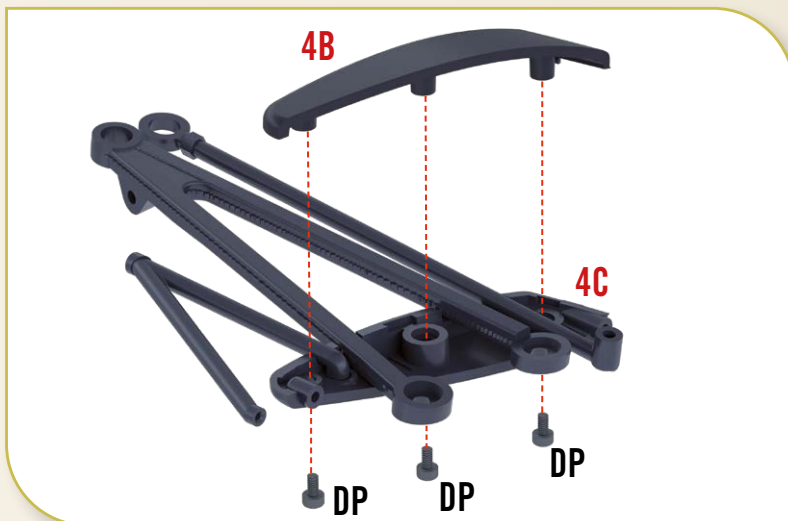

ステップ 4-6

ステップ**4-5**で組み立てた左フロントサスペンションカバーの取り付け位置を予め確認する。**4C**フロントサスペンションカバー下部の両端を写真のように**4A**ボディフロント側面Lのネジ穴と合わせる。

4G左バーステーターステア上部の先端は、**4A**ボディフロント側面Lの後方の3つ目の穴に合わせる。

最後に写真の通りに**DP**ネジ2個、**CM**ネジ1個でパーツを固定する。

完成

本ステージの組み立てはここまで。





ボディフロント右側の 組み立て

組み立て用パーツ

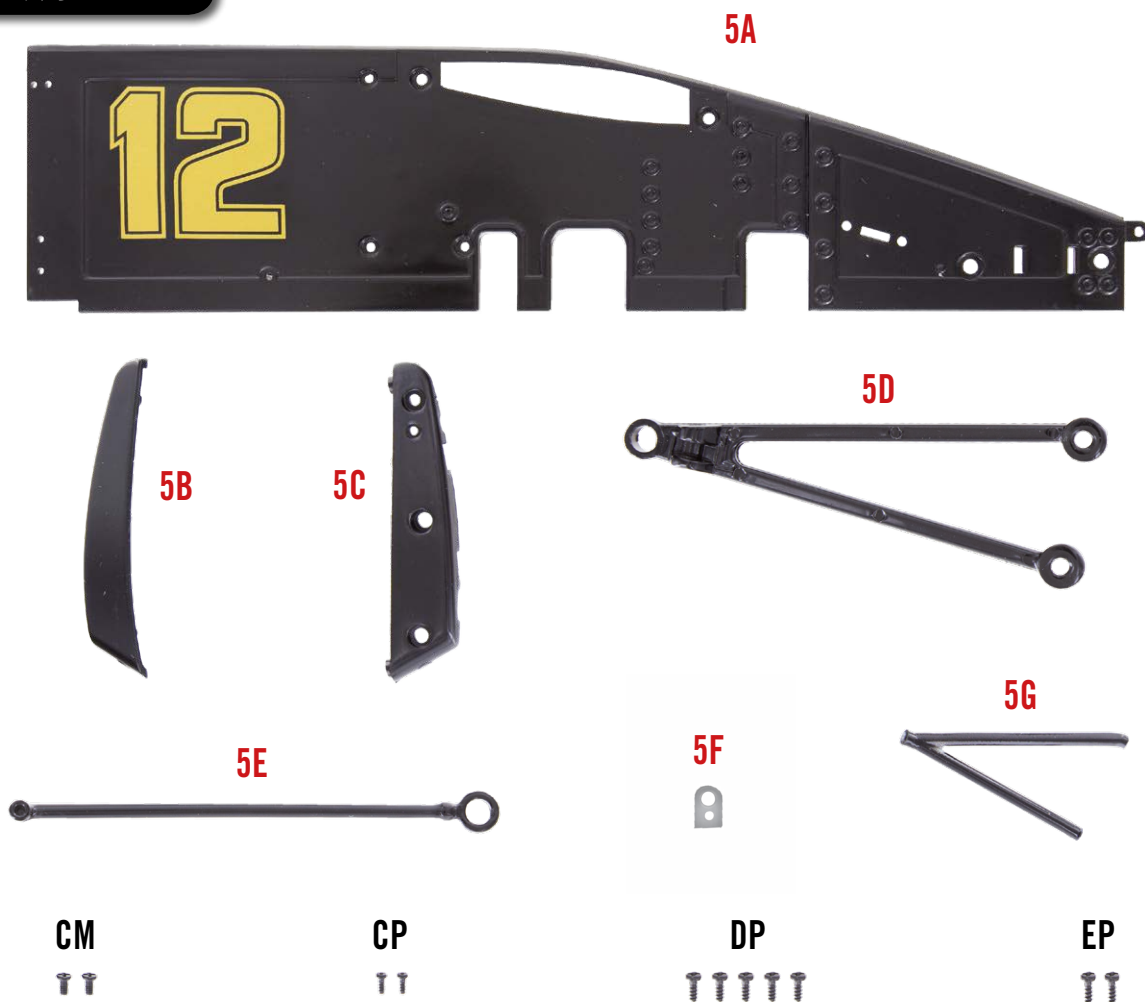

注：「組み立てガイド」に掲載されているパーツの外観は、本シリーズで実際に付属するパーツとは細部が異なる場合があります。
※写真のネジには、予備数は含まれておりません。

5A ボディフロント側面R

5B 右フロントサスペンションカバー上部

5C 右フロントサスペンションカバー下部

5D 右フロントサスペンションアッパーアーム

5E 右ステアリングロッド

5F 右フロントウィングセーフティピン

5G 右バースボードステー上部

CM ネジ 1.5×3mm、2個 (+予備)

CP ネジ 1.2×3mm、2個 (+予備)

DP ネジ 1.7×4mm、5個 (+予備)

EP ネジ 2.0×4mm、2個 (+予備)



ステップ 5-1

ステージ1で組み立てた**1E**右フロントウイングを写真のように置き、**5F**右フロントウイングセーフティピンをフロントウイングの凹みに合わせて取り付け、**1E**フロントウイングを**5A**ボディフロント側面Rの裏面から**EP**ネジ2個で固定する（Rと記されている面と反対側の面を合わせる）。

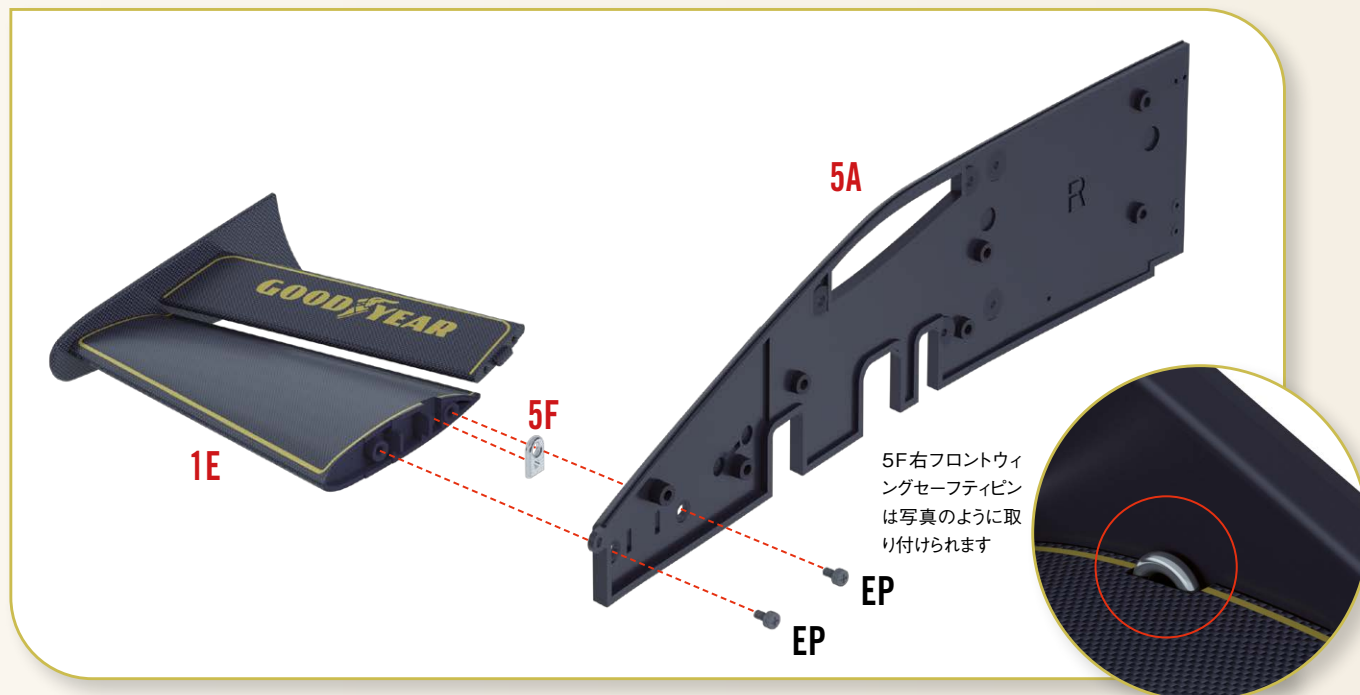

ステップ 5-2

5Aボディフロント側面Rと**1G**右フロントウイングフラップを**CP**ネジ2個で固定する。

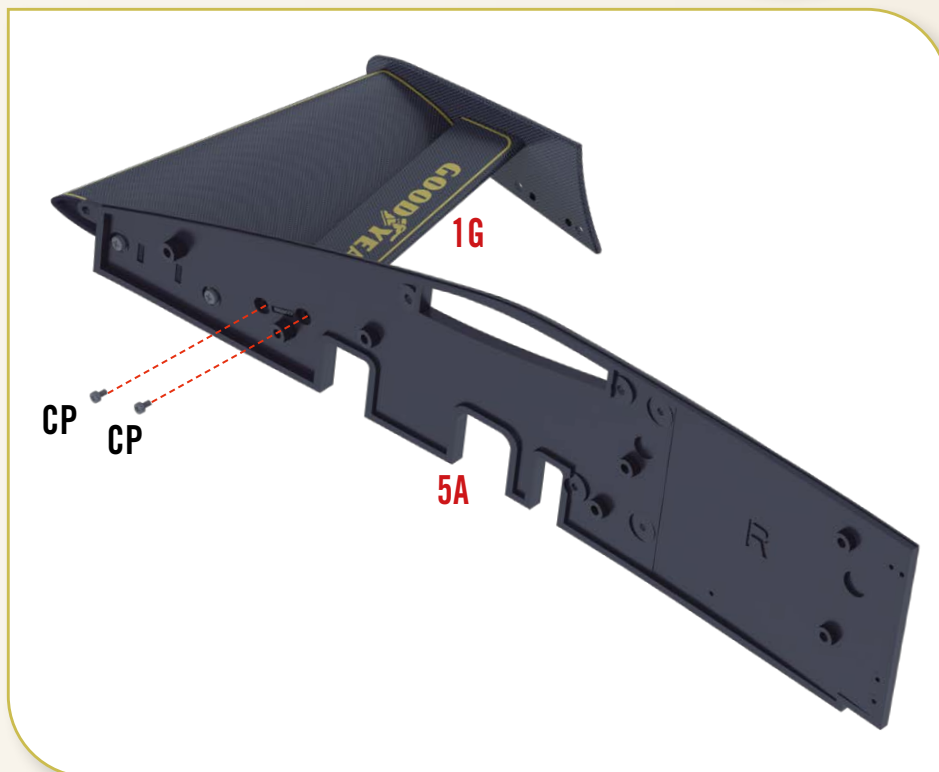

組み立てを始める前に

全てのパーツがそろっていますか？
組み立て手順にざっと目を通し、
どのような流れになるのか
確認しておきましょう。



ステップ 5-3

5G右バースボードステーの先端の折れ曲がっている部分を、写真のように**5C**右フロントサスペンションカバー下部の穴に差し込み、**CM**ネジ1個で下側から固定する。



ステップ 5-4

5D右フロントサスペンションアップパーアームと、**5E**右ステアリングロッドを、**5C**右フロントサスペンションカバー下部、側面の凹みにそれぞれ嵌め合わせる。間違いが無いように写真をしっかりと確認し、正しくパーツを配置する為に平らな場所で作業を行う。



ステップ 5-5

先ほど組み合わせたパーツがズレないように注意しながら、**5C**右フロントサスペンションカバー下部の上から**5B**右フロントサスペンションカバー上部を合わせ、**DP**ネジ3個で2つのパーツを固定する。

※サスペンションアーム類は、現状ではガタつきますが、後の組み立てで固定されます。

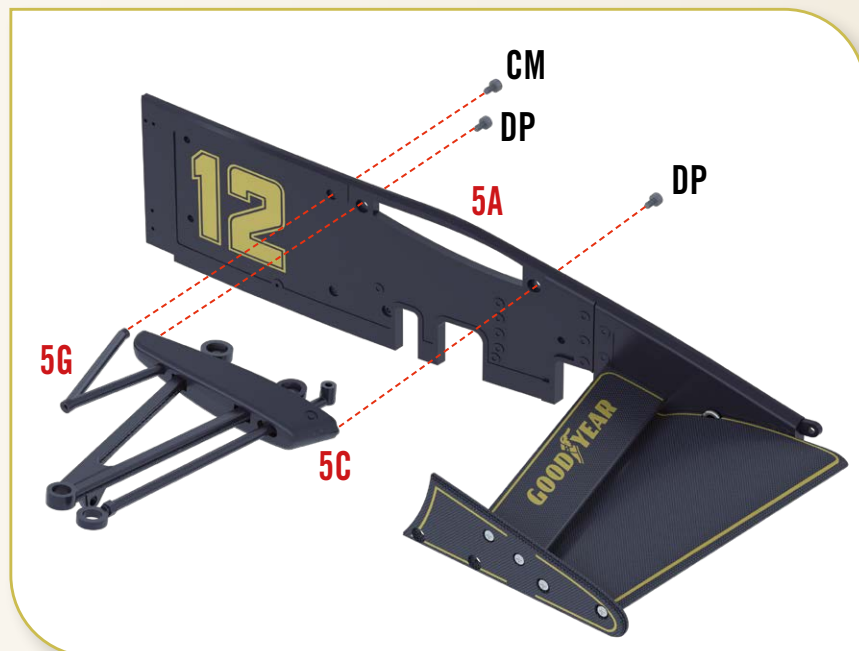

ステップ 5-6

ステップ**5-5**で組み立てた右フロントサスペンションカバーの取り付け位置を予め確認する。**5C**フロントサスペンションカバー下部の両端を写真のように**5A**ボディフロント側面Rのネジ穴と合わせる。

5G右バースボードステー上部の先端は、**5A**ボディフロント側面Rの後方の3つ目の穴に合わせる。最後に写真の通りに**DP**ネジ2個、**CM**ネジ1個でパーツを固定する。

完成

本ステージの組み立てはここまで。

