

フェラーリ330 P4をつくる

Ferrari 330 P4



PACK
1



フェラーリ330 P4をつくる

Ferrari 330 P4



CONTENTS

PACK 1

STAGE 1

フロント部分を組み立てる ① ————— 1

STAGE 2

左前輪を組み立てる ————— 5



© 2023 Centauria Editore S.r.l. – Via G. Daimler, 1 – 20151 Milano

Produced under license of Ferrari S.p.a. The name FERRARI, the PRANCING HORSE device, all associated logos and distinctive designs, including the design of the Ferrari cars, are property of Ferrari S.p.a.



フロント部分を組み立てる ①

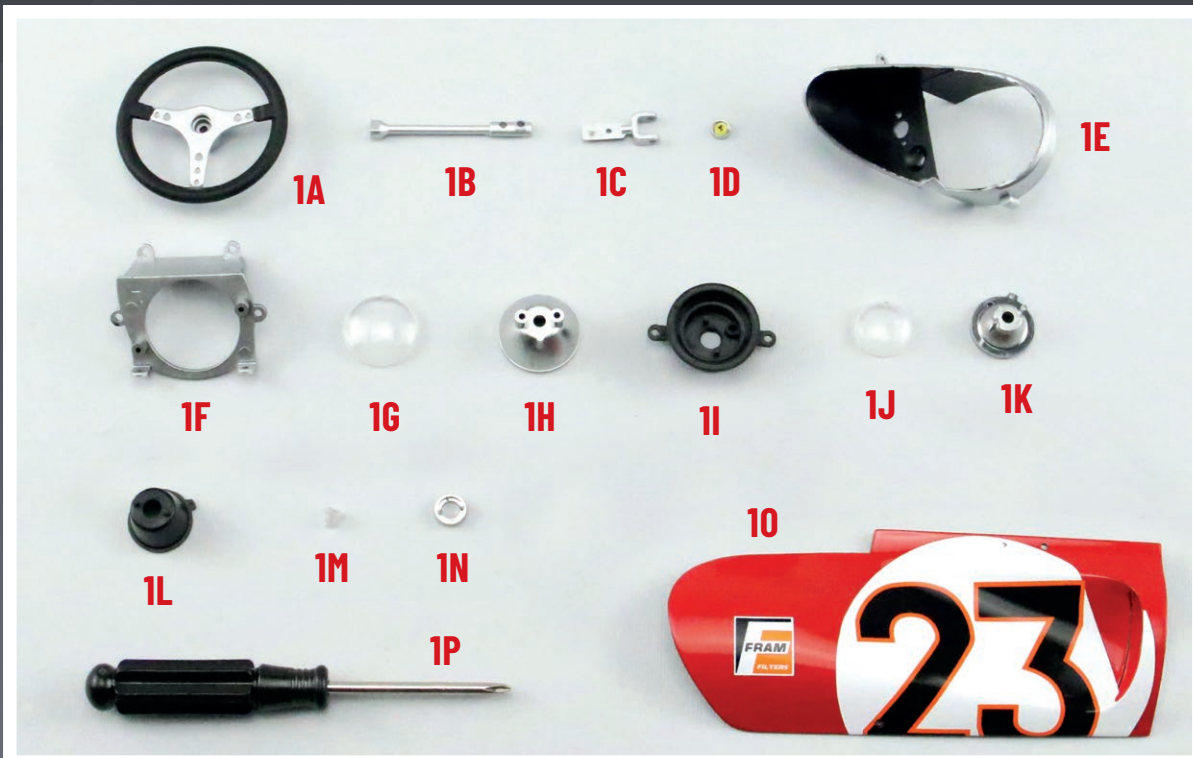

AM ネジ2本



AP ネジ6本



パーツリスト

- | | |
|---------------------------|------------------------------|
| 1A ステアリングホイール | 1M ターンシグナルレンズ |
| 1B ステアリングコラム | 1N ターンシグナルレンズサポートフレーム |
| 1C コラムジョイント | 10 左ドア |
| 1D ステアリングホイールバッジ | 1P ドライバー |
| 1E フロントライトフレーム | |
| 1F ライトサポート | ネジ類 |
| 1G ロービームライトガラス | AM 1.7×4mm ネジ2本(+予備) |
| 1H ロービームライトリフレクター | AP 1.7×4mm ネジ6本(+予備) |
| 1I ロービームライトサポート | |
| 1J ハイビームライトガラス | |
| 1K ハイビームヘッドライト反射板 | |
| 1L ハイビームヘッドライトサポート | |

※ ネジは、ネジ記号末尾の アルファベット(MまたはP)で識別できる。Mタイプは金属用、Pタイプはプラスチック用だ。

※ Mタイプのネジが固くて締めにくいときは、事前にネジでタップを切るか、あるいは「一度緩めては締めなおす」作業を繰り返して徐々に締め付けていくとよい。

注:「組み立てガイド」に掲載されているパーツの外観は、本シリーズで実際に付属するパーツとは細部が異なる場合があります。

※ネジの本数表記には、予備数は含まれておりません。

Ferrari 330 P4

1.

A: 必要なパーツを用意する。

左から、
バッジ**1D**、**AM**ネジ、ハンドル**1A**、
ステアリングコラム**1B**、**AM**ネジ、
ジョイント**1C**。

B: **1C**と**1B**を組み合わせ、**AM**ネジで固定する。

C: **1A**には、写真のように、裏側に長方形の穴がある。

D: この穴に、**1B**の端を挿入する。

E: 2本目の**AM**ネジでステアリングコラムを固定する。

F: **1D**を押し込む。写真を見て、バッジの向きを確認しよう。

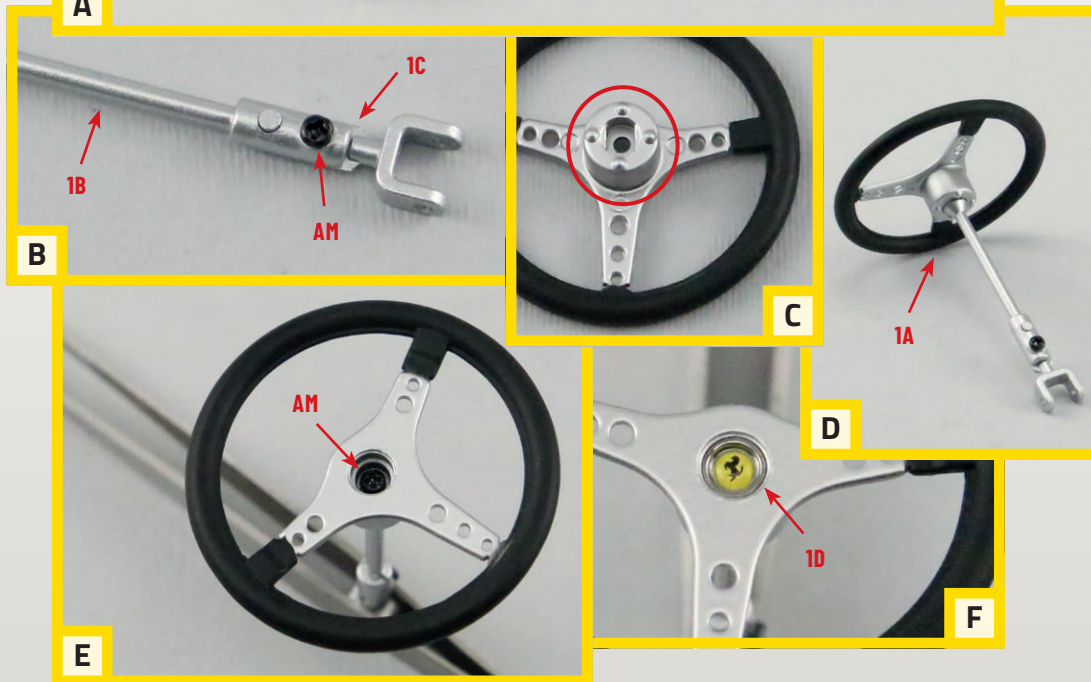
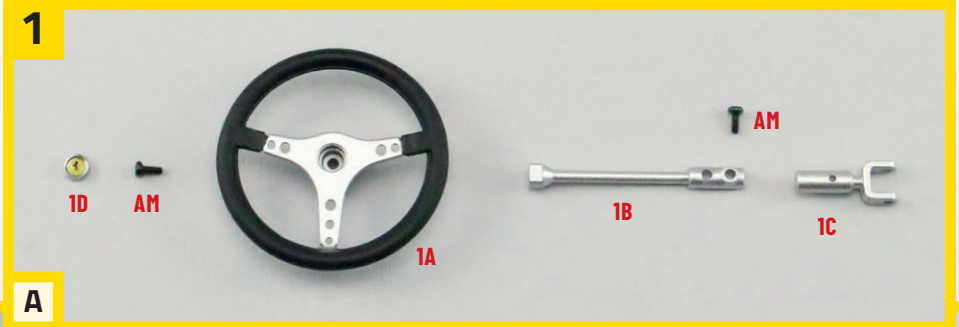

2.

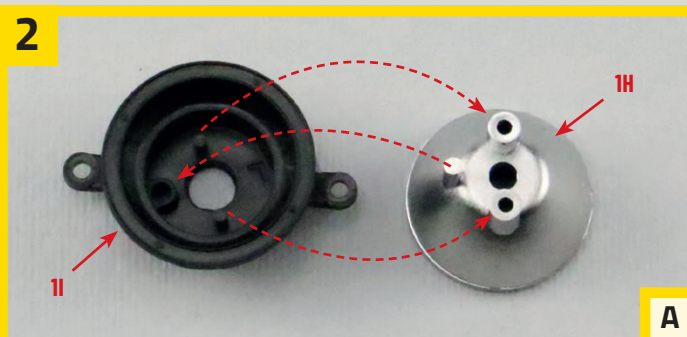

2.

A: **1H**には2つの穴と1つのピンがある。**1I**を配置し、それぞれのピンと穴を合わせて押し込む。

B: 次にガラス**1G**を用意する。赤い円に示した凸部分と**1H**の凹部分を確認する。

C: 凹凸を組み合わせながら、**1G**を押し込んで取り付ける。

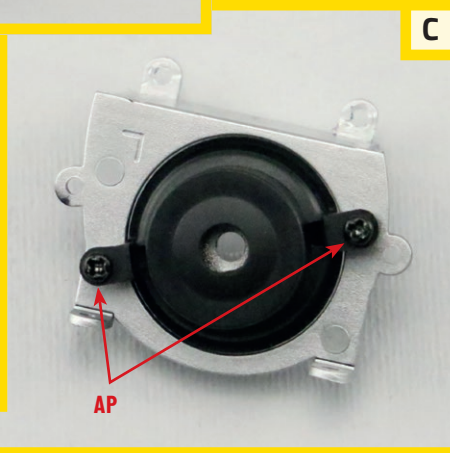
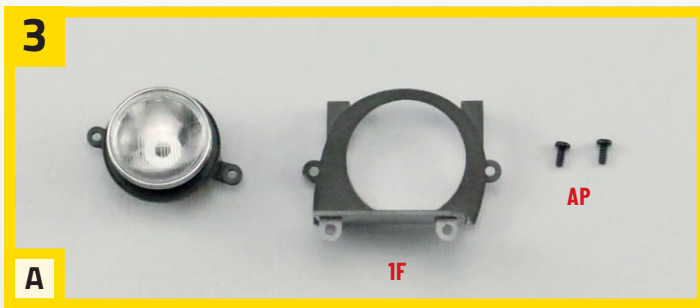

3.

A : ライトサポート**1F**と2本の**AP**ネジを用意する。

B : **2-C**で組み立てたヘッドライトを**1F**の後方から挿入する。ヘッドライトのガラス面にある文字列の位置を確認しよう。

C : 2本の**AP**ネジで固定する。



4.

A : **1E**と4本の**AP**ネジを用意する。

B : ヘッドライトをフロントライトフレームに挿入する。

C : 裏側から4本の**AP**ネジで固定する。

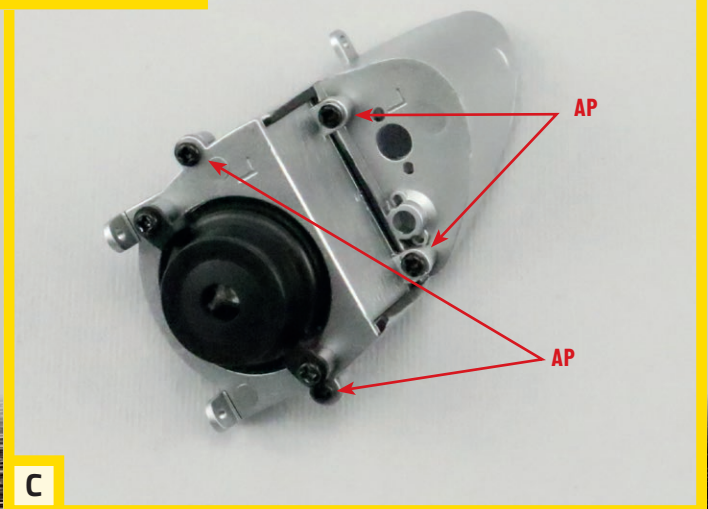

Ferrari 330 P4



5.

A: 1Mと1Nを用意する。

B: 1Mを1Nの裏側から押し込み、挿入する。ガラスがぴったりはまるように、位置合わせ用の1Mの凹部と1Nのピンの位置を合わせながら押し込む。

C: Bで組み合わせたライトを写真のように、1E内部に押し込む。

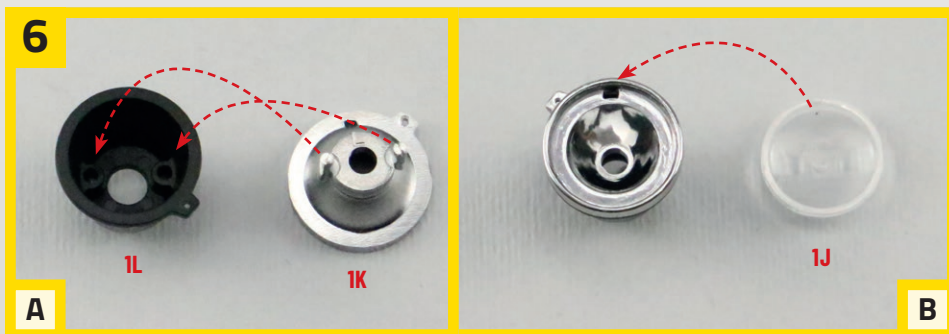

6.

A: 1Kと1Lを用意する。1Kにある2つのピンを1Lの穴に合わせて押し込む。

B: 次に、1Jの凸部を1Kの凹部に合わせて押し込む。

C: 組み合わせると写真のようになる。

D: Cで組み合わせたライトを、1E内部に押し込む。ランプの突起部分の向きが写真（赤い丸）のようになっているか確認しよう。



組み立て結果





左前輪を組み立てる



パーツリスト

- 2A** 左前輪タイヤ
- 2B** 左前輪リム外側
- 2C** 左前輪リム内側
- 2D** ホイールハブ
- 2E** 前輪ブレーキディスク外側
- 2F** 前輪ブレーキディスク内側

ネジ類

- AM** 1.7×4mm ネジ3本(+ 予備)
- AP** 1.7×4mm ネジ2本(+ 予備)

AM ネジ3本



AP ネジ2本



注:「組み立てガイド」に掲載されているパーツの外観は、本シリーズで実際に付属するパーツとは細部が異なる場合があります。

※ネジの本数表記には、予備数は含まれておりません。

Ferrari 330 P4

1

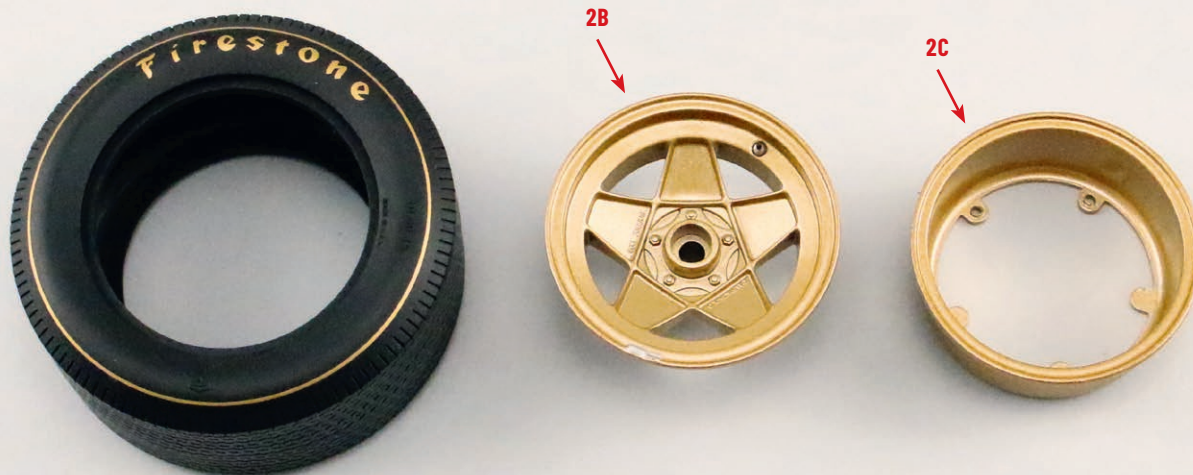

A

1.

A: タイヤ**2A**、リムの外側**2B**と内側**2C**を用意する。

B: **2A**に**2B**を挿入する。

C: ホイールを裏返し、**2C**を取り付け位置を確認しながら挿入する。

D: **AM** ネジ3本で固定する。ネジは時計回りに徐々に締めていく。

B



C

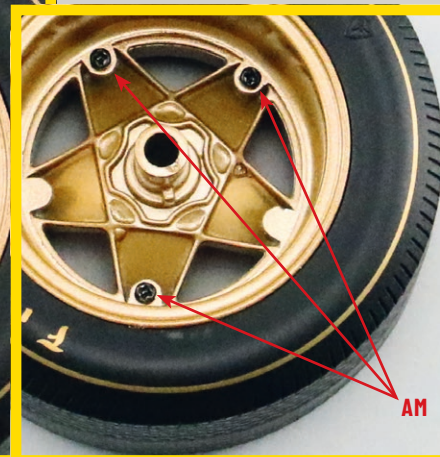

D



2

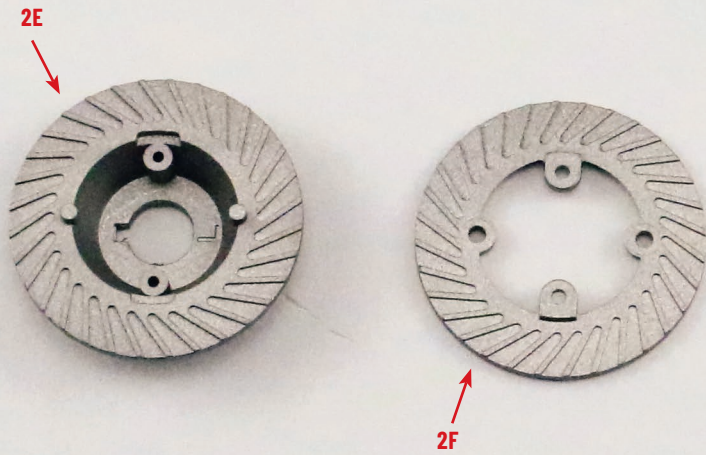

A

2.

A: ブレーキディスク外側**2E**と内側**2F**を用意する。

B: **2F**を**2E**に配置し、ピンと穴を合わせる。

C: 空いている2つの穴に**AP** ネジ2本をねじ込み固定する。

B

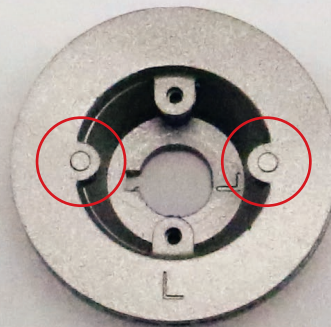

C

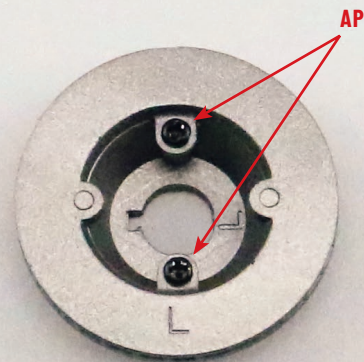

Ferrari 330 P4



組み立て結果

