

Build your own Ford GT

23



DeAgostini
COLLECTIBLES

Build your own Ford GT

STAGE

PAGE

101	右プラットフォームの取り付け	378
102	トランクの取り付け	381
103	トランクリッドアクセサリーの取り付け	385
104	トランクリッドアクセサリーの取り付け2	389
105	リアエアインテークの取り付け	393



Ford Motor Company
trademarks and trade
dress used under license
to ehk China Company Ltd.



Gulf trademarks under license
from Gulf Oil International Ltd.

Published in the UK by De Agostini UK Ltd, Royds Withy King, 65 Carter Lane, London EC4V 5EQ.
Published in the USA by De Agostini Publishing USA, Inc., 299 Park Avenue • New York, New York 10171.
All rights reserved © 2021

Warning: Not suitable for children under the age of 14.
This product is not a toy and is not designed or intended for use in play.
Items may vary from those shown.

Stage 101: 右プラットフォームの取り付け



今号のパーツ

- 101-A リアグリル
- 101-B サイドトランクロックラッチ
- 101-C テールライト
- 101-D リアサイドリフレクター
- 101-E FD09ネジ 1.8×3.5mm
- 101-F FP05ネジ 1.2×3mm

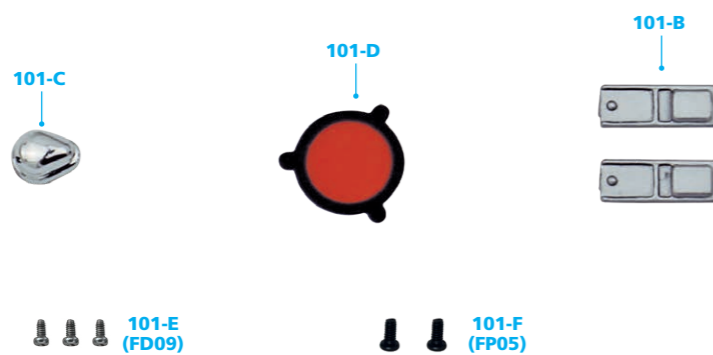
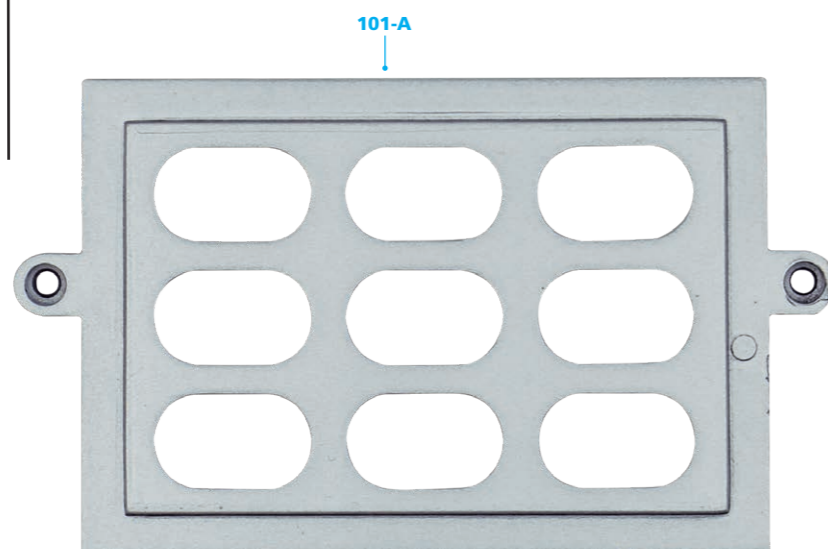

未使用パーツの保管

このステージではフォードGT40のボディの組み立てを続ける。新しいパーツは、必要になるまで大切に保管しておこう。

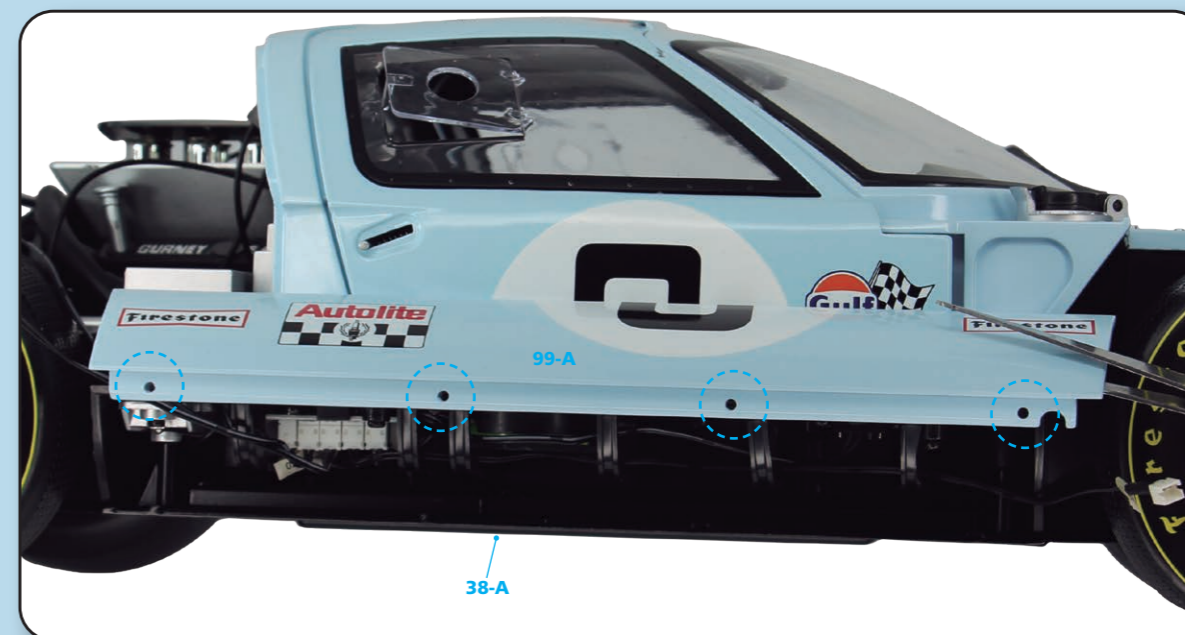

STEP 101-1

シャーシ/車体中央部、右プラットフォーム(99-A)、保管していたFD01ネジを用意する。ケーブル08及び09をエンジンルーム側にあることを確認する。メインシャーシ(38-A)に取り付ける4つの穴を確認し、写真のように、車体とドアの下にプラットフォームの上部を差し込む。



STEP 101-2

右プラットフォーム(99-A)下部の4つの穴をメインシャーシ(38-A)のピンに押し込み、プラットフォームをモデルの右側に取り付ける。

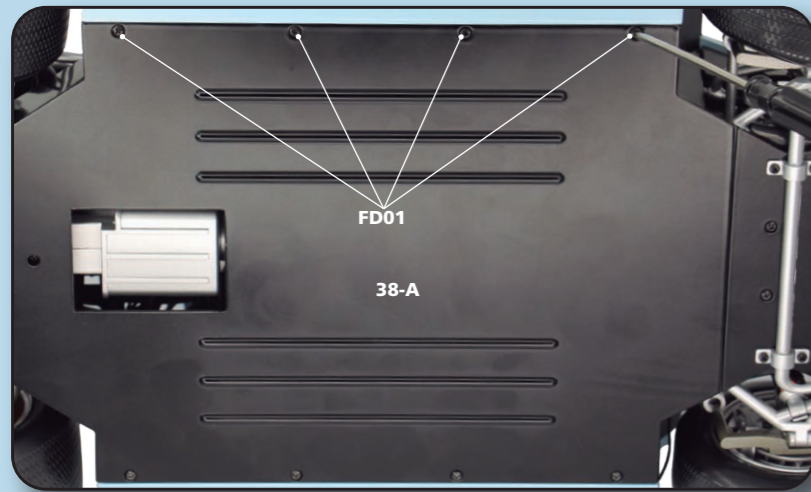

STEP 101-3

最後に、右プラットフォーム (99-A) を4本のFD01 ネジで固定する。

今号の完成

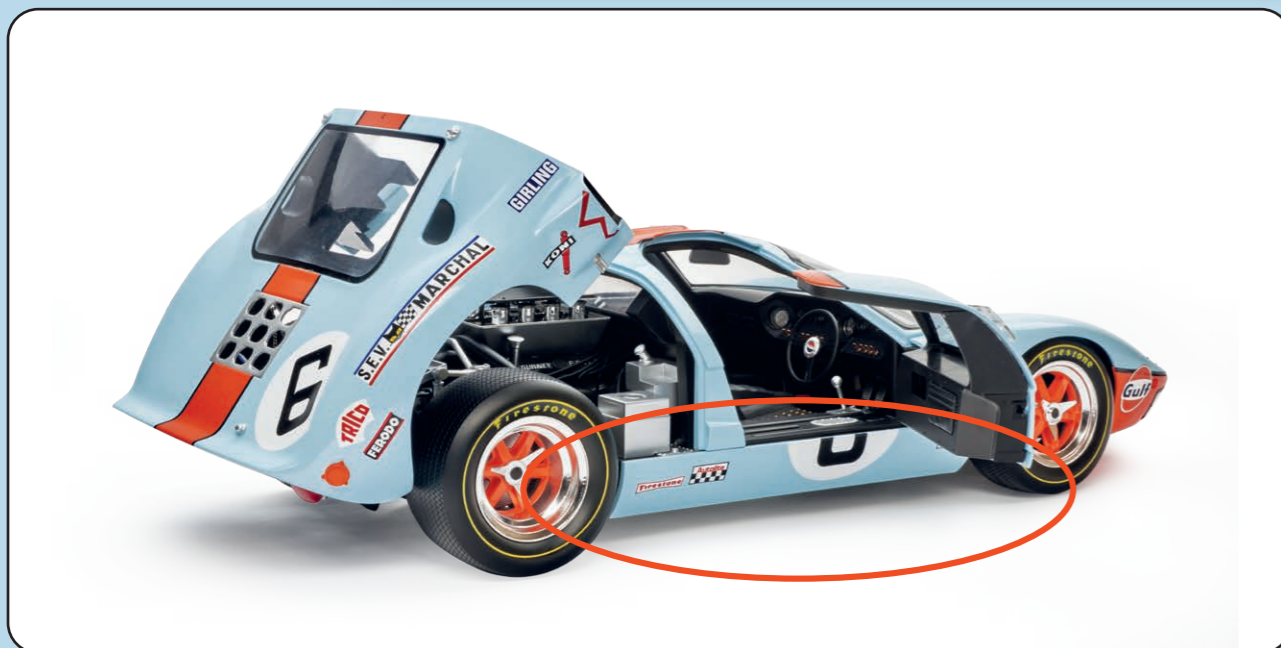

Stage 102: トランクの取り付け



今号のパーツ

- 102-A トランクロックラッチ
- 102-B リアグリルマウントパネル

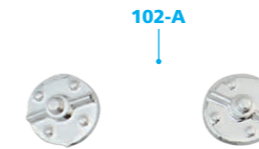

未使用パーツの保管

このステージではフォードGT40のボディの組み立てを続ける。新しいパーツは、必要になるまで大切に保管しておこう。

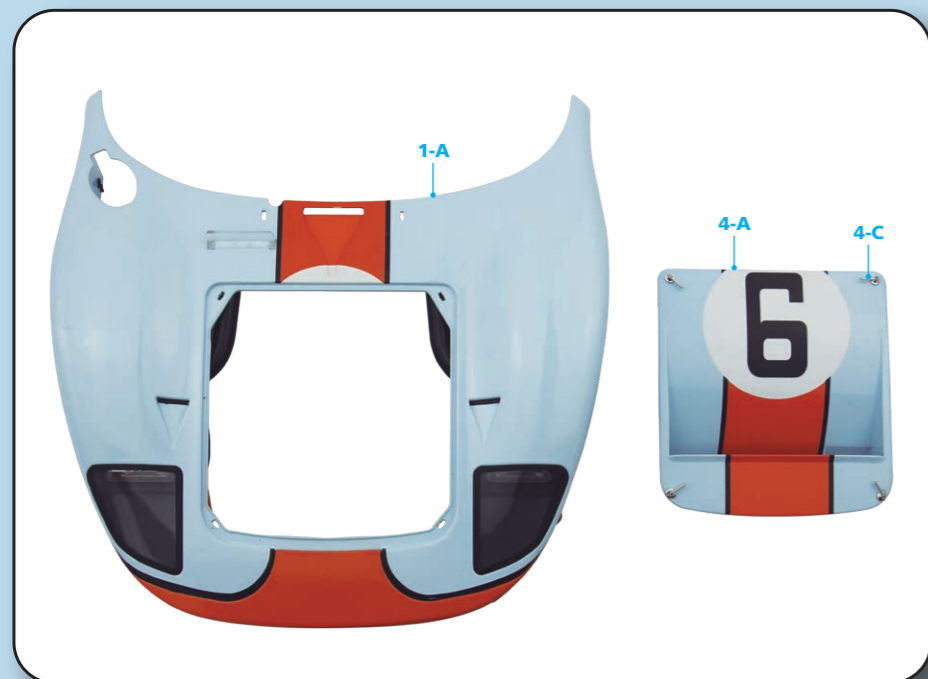

STEP 102-1

ボンネット(1-A)とボンネットカバー(4-A)、ボンネットクロージャー(4-C)を用意する。

STEP 102-2

シャーシ/車体中央部を用意し、写真のようにボンネット(1-A)を車体前面に合わせる。この時、フロント右LEDライト(94-B)(ラベル07)とフロント左LEDライト(93-B)(ラベル06)の端子を、シャーシフロント側の左右から出ているケーブル(35-B)(ラベル07)及びケーブル(35-A)(ラベル06)端子に差し込む。

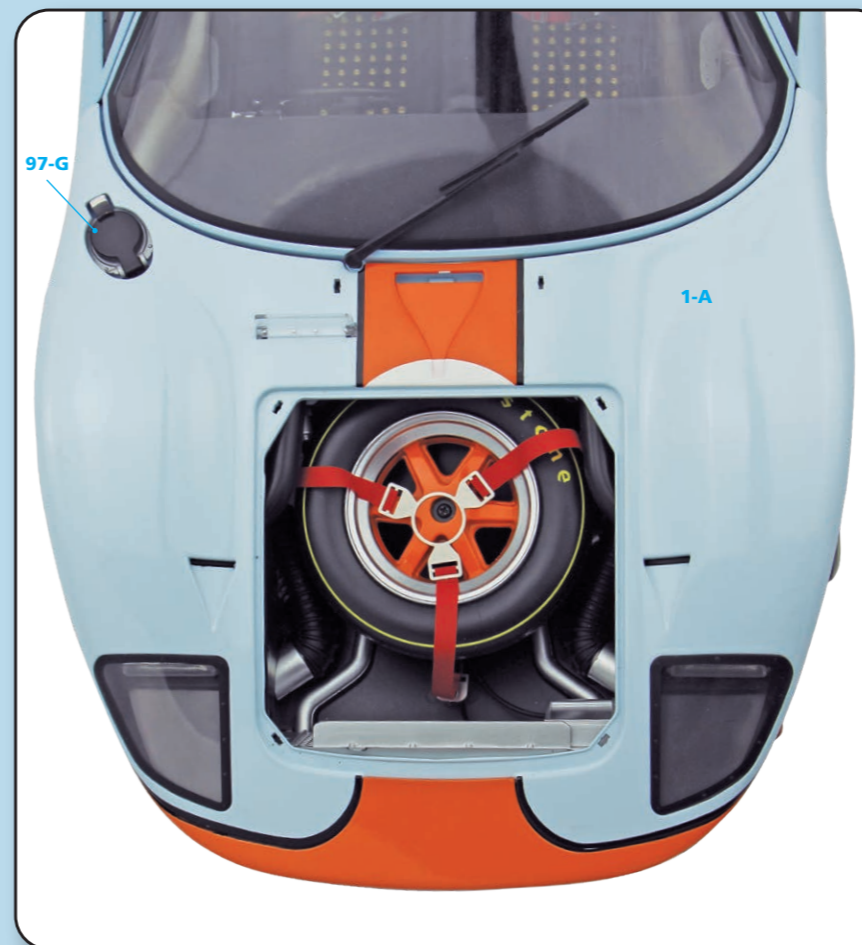
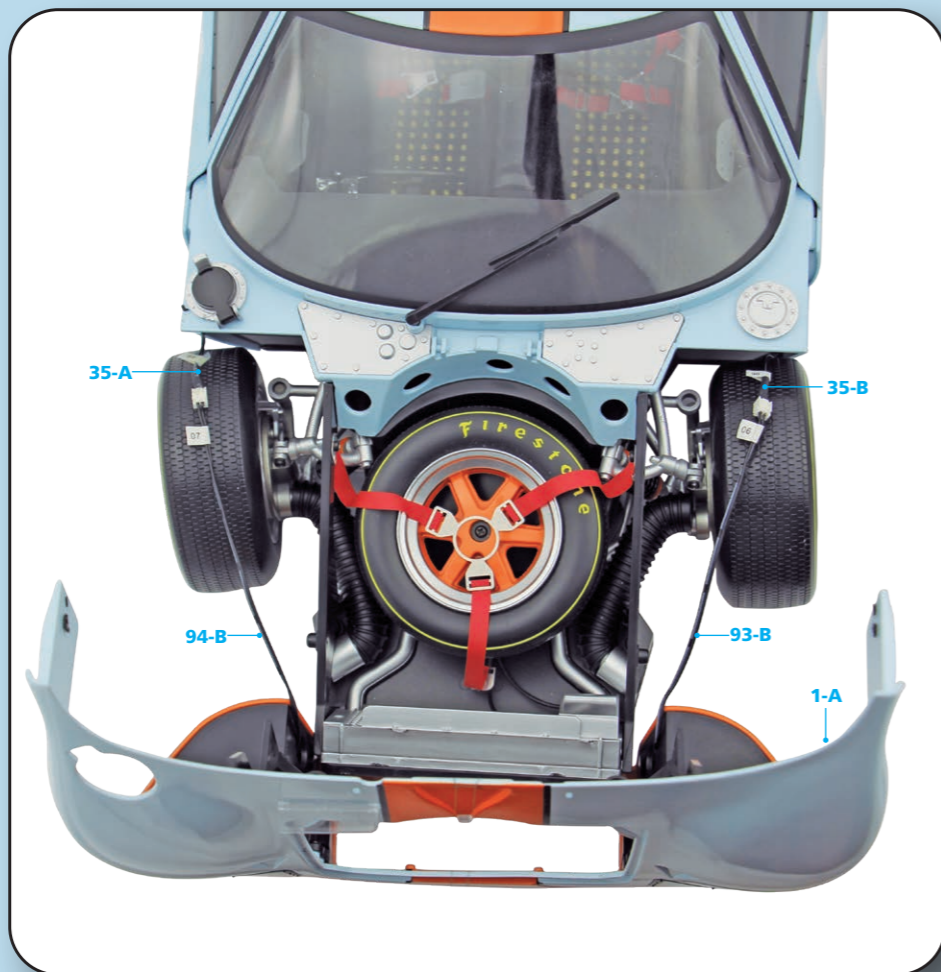

STEP 102-3

ボンネット(1-A)をモデルの前面にかぶせ、燃料タンクキャップ(97-G)がボンネット上部の穴にぴったり合っていることを確認する。

STEP 102-4

写真のようにスペアタイヤをボンネットカバー(4-A)で覆い、4つのボンネットクロージャー(4-C)で固定する。





STEP 102-5

写真のように、ボンネットキャッチ (99-B) をボンネット上部のオレンジ色のラインの両側に1つずつ差し込み、時計回りに45度回して固定する。

今号の完成



Stage 103: トランク リッド アクセサリーの取り付け



今号のパーツ

- 103-A エンジルーム
- 103-B FD01ネジ 2.3×4mm



未使用パーツの保管

このステージではフォードGT40のボディの組み立てを続ける。新しいパーツは、必要になるまで大切に保管しておこう。

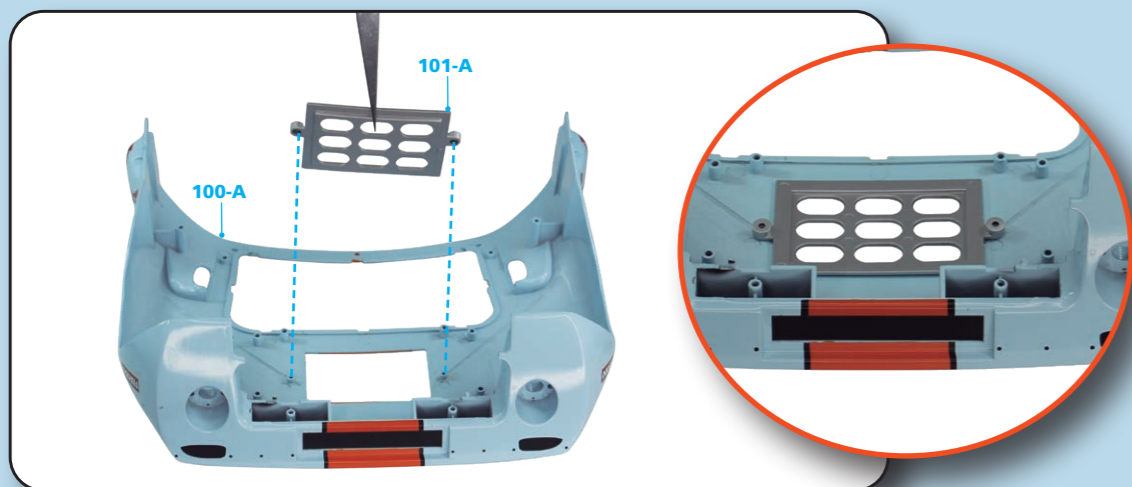

STEP 103-1

前のステージで保管したトランクリッド(100-A)、FD09ネジ、リアグリル(101-A)を用意し、トランクリッドの裏側にリアグリルを合わせる。この時、写真のように側面の突起の穴を合わせる。

STEP 103-2

2本のFD09ネジでリアグリル(101-A)をトランクリッド(100-A)に固定する。

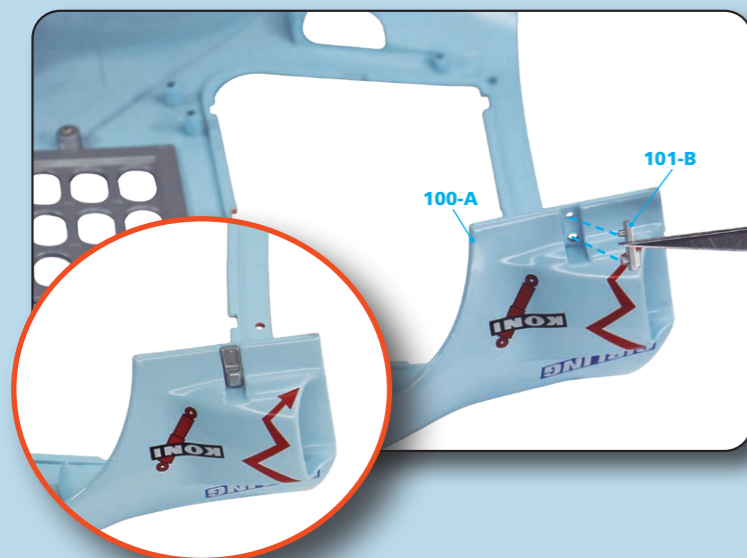
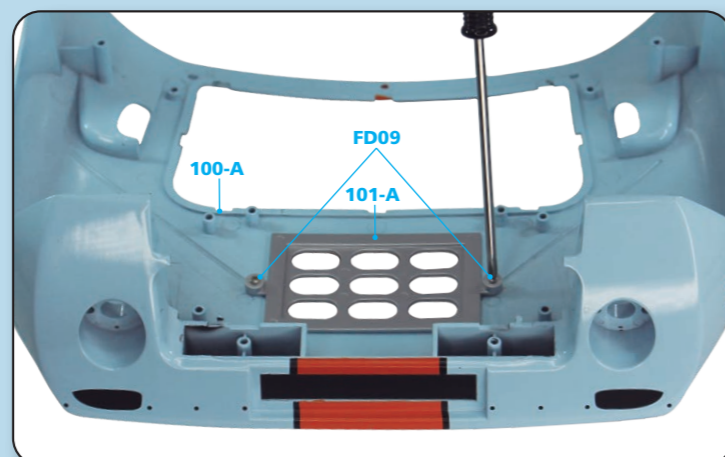

STEP 103-3

サイドトランクロックラッチ(101-B)を用意し、写真のようにトランクリッド(100-A)の裏・右側の穴に2本のピンを押し込み、トランクロックラッチを取り付ける。

STEP 103-4

同様に、もうひとつのサイドトランクロックラッチ(101-B)を左側に取り付ける。

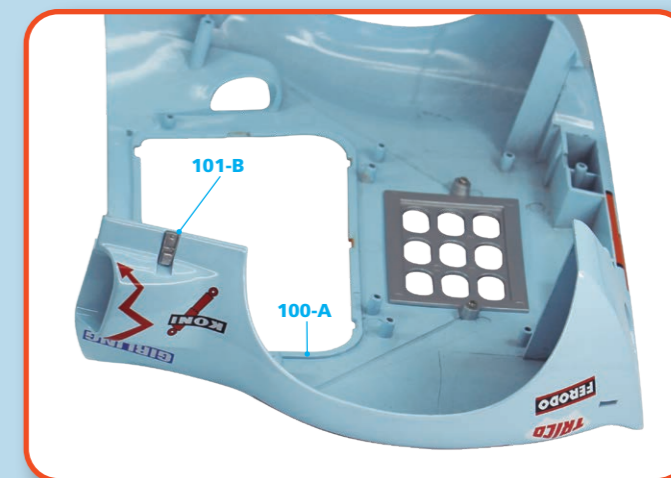

STEP 103-5

次に、リアサイドリフレクター(101-D)を用意し、トランクリッド(100-A)の写真の穴に押し込む。



STEP 103-6

テールライト(101-C)とFP05ネジを用意し、テールライトをトランクリッド(100-A)の写真の穴に押し込む。この時、正しい向きに取り付けるための突起と溝があることに注意する。

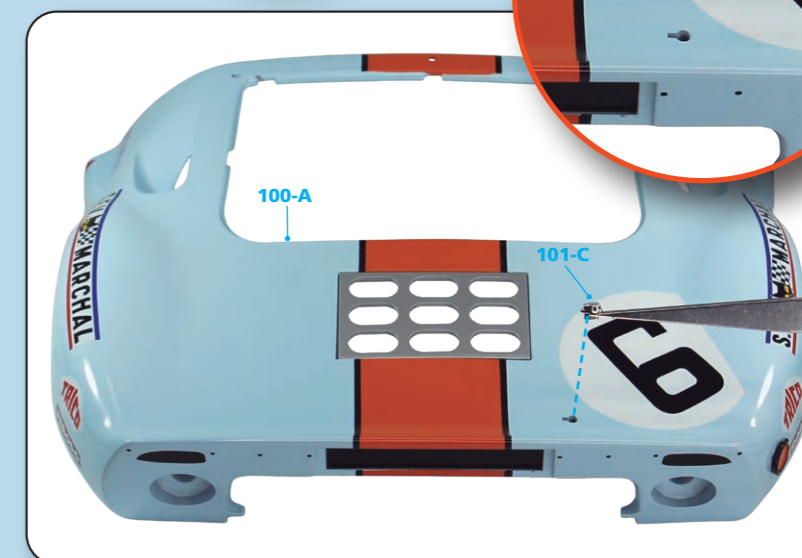

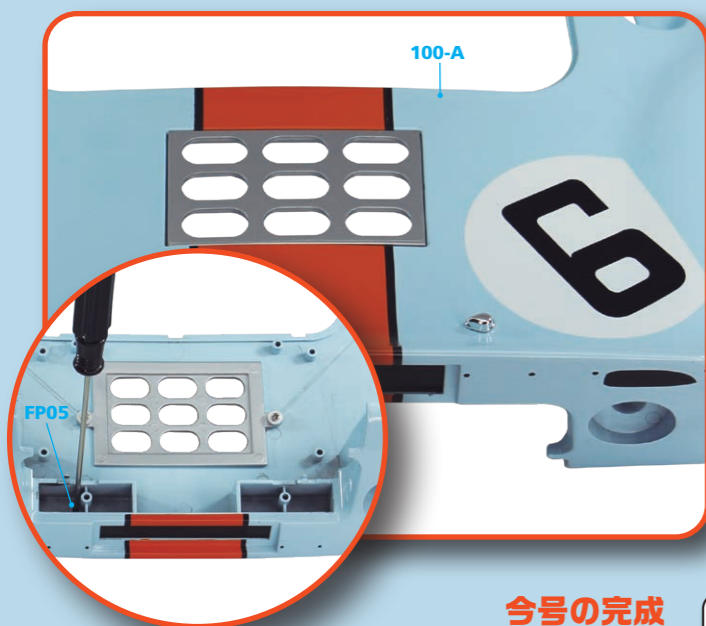

STEP 103-7

写真のようにトランクリッド(100-A)を裏返し、内側からテールライト(101-C)をFP05ネジで固定する。

今号の完成

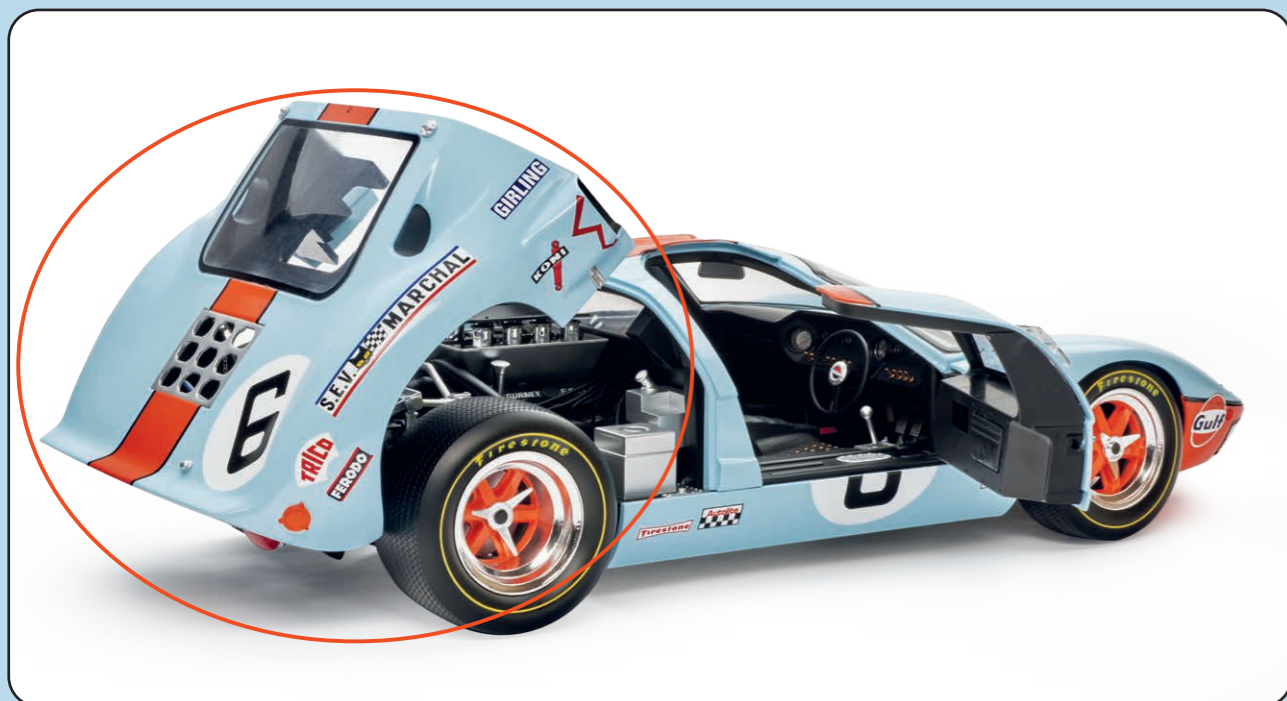

Stage 104: トランクリッドアクセサリーの取り付け2



今号のパーツ

- 104-A 右リアエアインテークマウントブラケット
- 104-B 右リアエアインテークホース
- 104-C エンジンエアインテークホース 1
- 104-D エンジンエアインテークホース 2
- 104-E FD01ネジ 2.3×4mm
- 104-F FP01ネジ 2.3×4mm

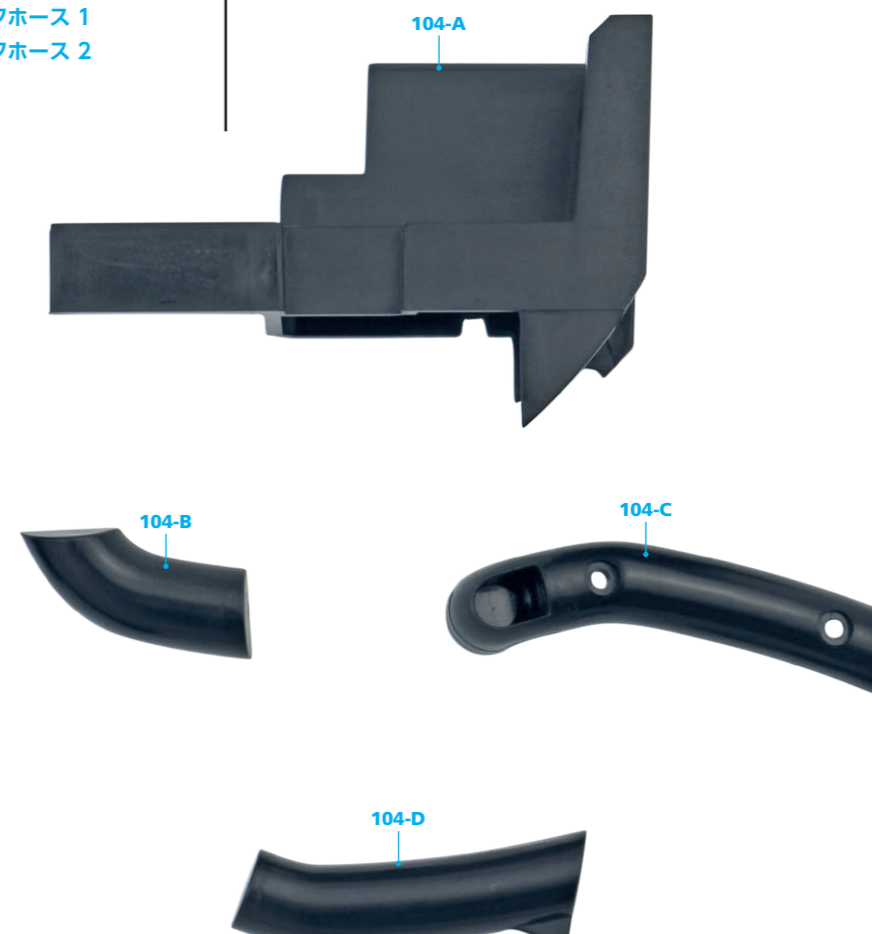

未使用パーツの保管

このステージではフォードGT40のボディの組み立てを続ける。新しいパーツは、必要になるまで大切に保管しておこう。

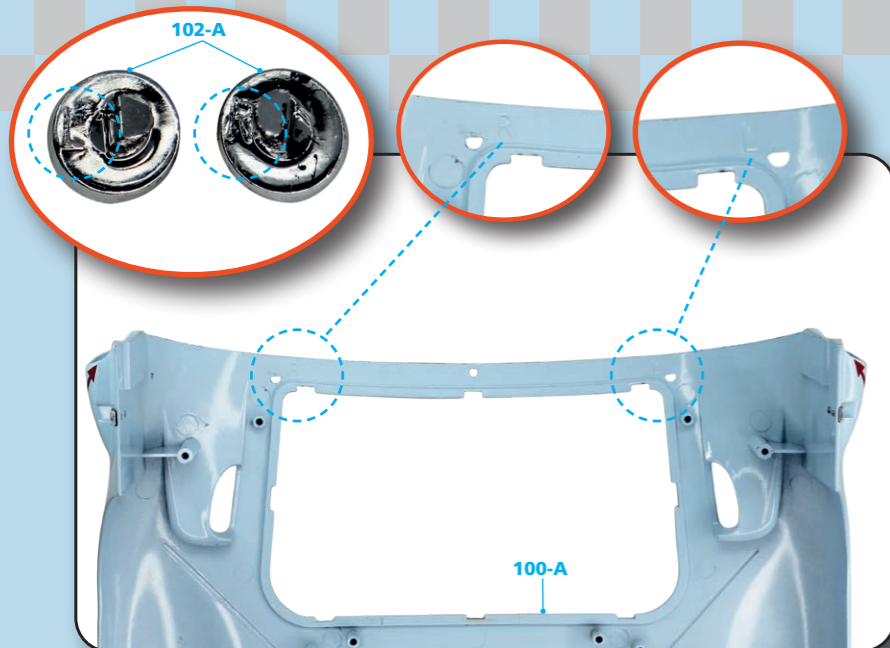
**STEP 104-1**

トランクリッド(100-A)、トランクロックラッチ(102-A)、リアグリルマウントパネル(102-B)を用意し、トランクリッドとトランクロックラッチのR(右)とL(左)の刻印を確認する。

STEP 104-4

トランクリッド(100-A)のピンをリアグリルマウントパネル(102-B)の穴に差し込み、しっかりと押し込む。

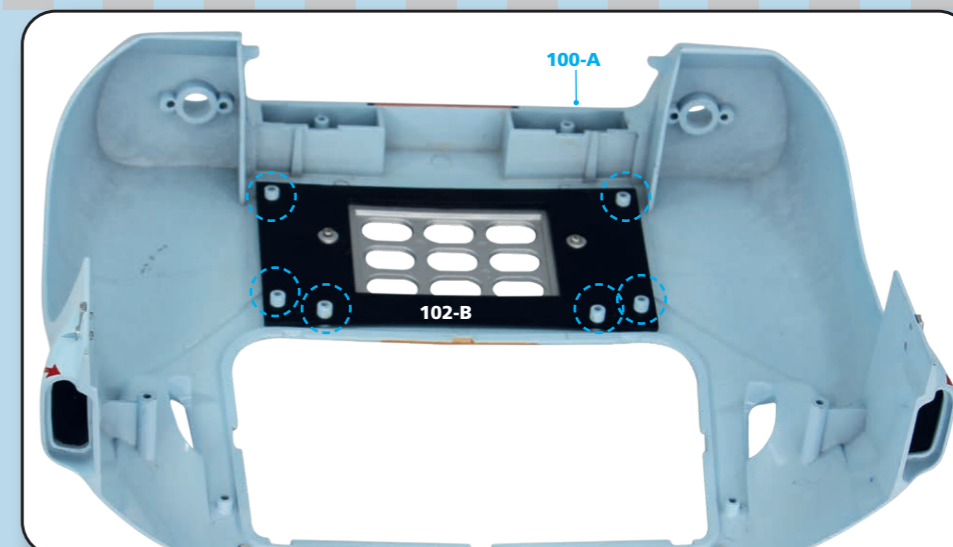
**STEP 104-2**

トランクリッド(100-A)の左側の穴に、Lの刻印のあるトランクロックラッチ(102-A)を、右側の穴にRの刻印のあるトランクロックラッチを押し込む。

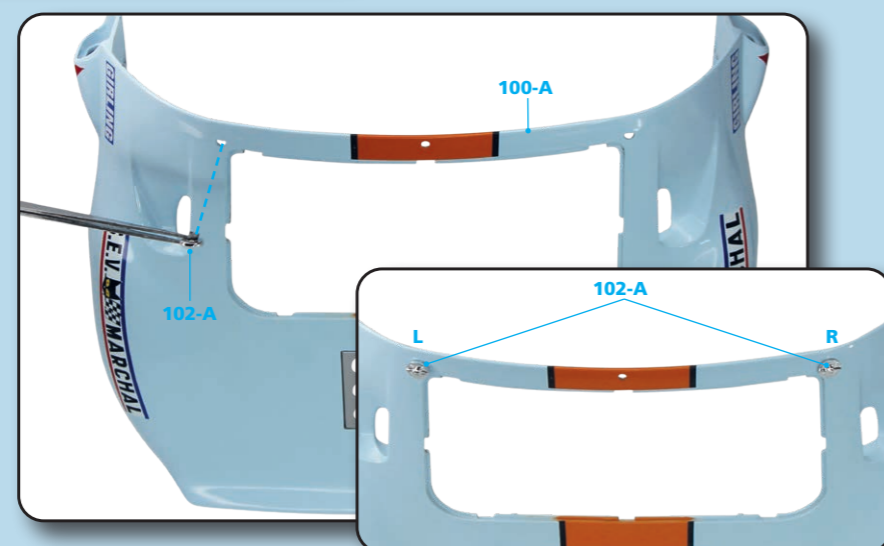
**STEP 104-5**

エンジンルーム(103-A)を用意し、写真のようにトランクリッド(100-A)のハウジングに合わせる。この時、トランクリッドの4本のピンと、エンジンルームの穴を確認する。

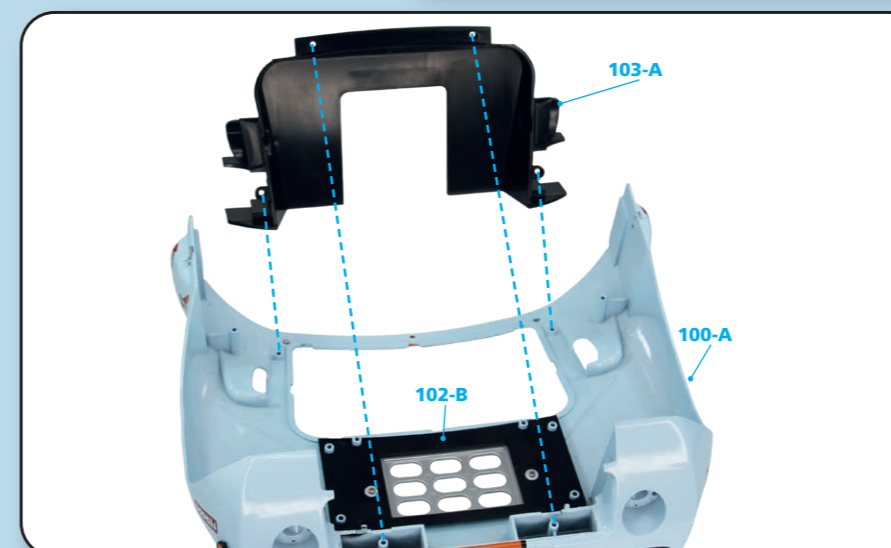
**STEP 104-6**

4本のピンを押し込み、エンジンルーム(103-A)をトランクリッド(100-A)に取り付ける。

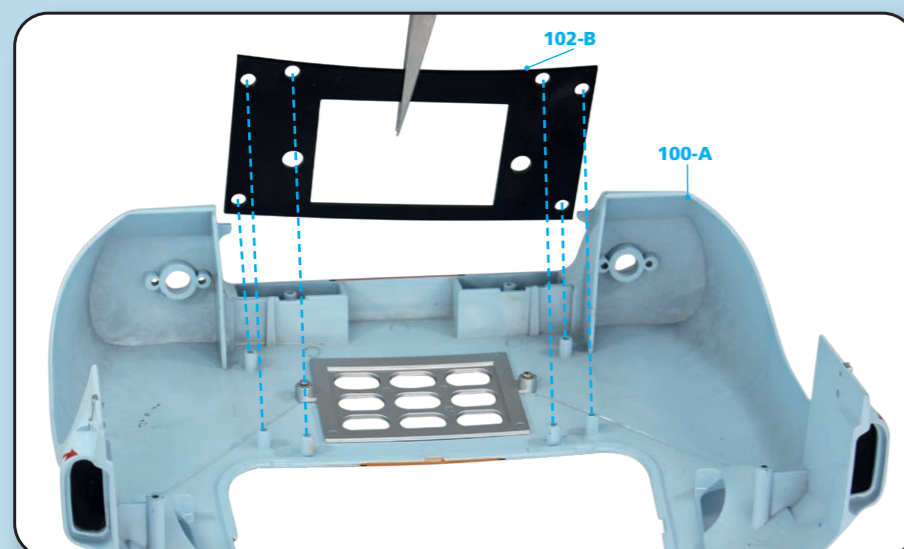
**STEP 104-3**

トランクリッド(100-A)の内側にリアグリルマウントパネル(102-B)を合わせる。この時、写真のようにトランクリッドの6本のピンがマウントパネルの穴に収まるよう、向きに注意する。

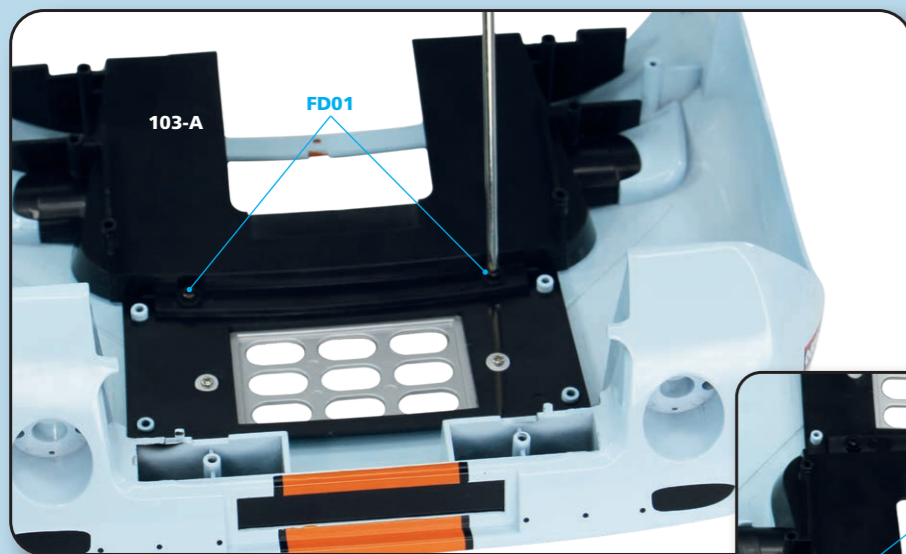

STEP 104-7
 写真のようにエンジンルーム (103-A) 後方を2本のFD01ネジで固定し、同様に、前方も2本のFD01ネジで固定する。

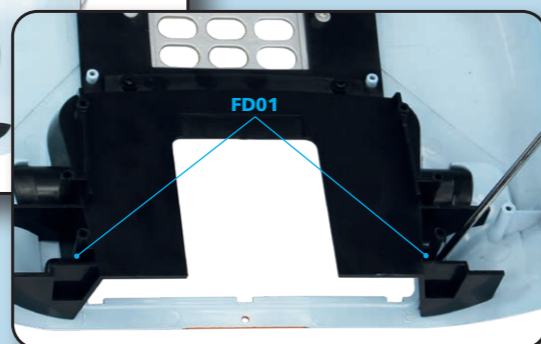

今号の完成

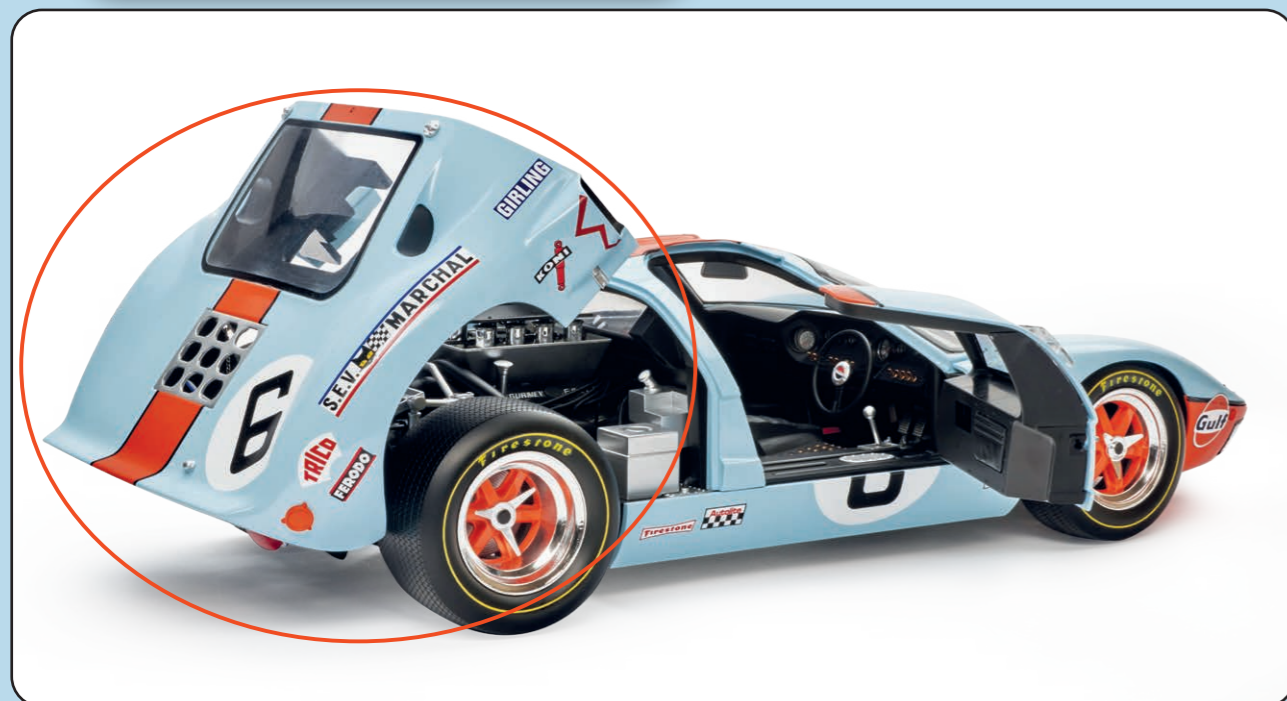

Stage 105: リアエアインテークの取り付け



今号のパーツ

- 105-A 左リアエアインテーク
マウントブラケット
- 105-B 左リアエアインテークホース
- 105-C エンジンエアインテークホース3
- 105-D エンジンエアインテークホース4
- 105-E FD01ネジ 2.3×4mm
- 105-F FP01ネジ 2.3×4mm

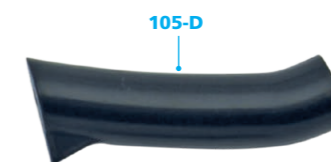
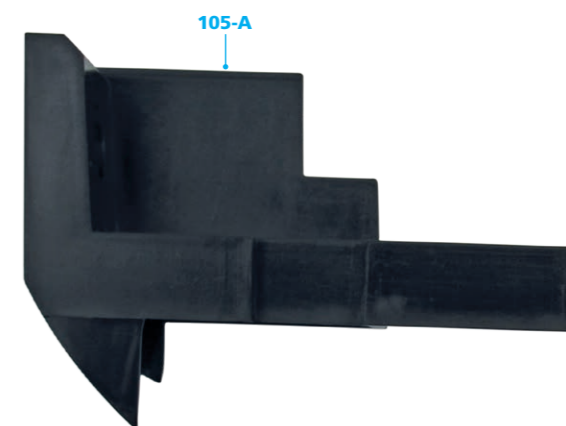

未使用パーツの保管

このステージではフォードGT40のボディの組み立てを続ける。新しいパーツは、必要になるまで大切に保管しておこう。

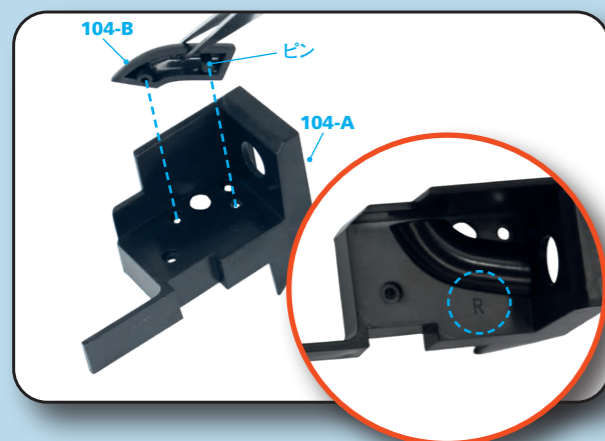

STEP 105-1

前のステージで保管したすべてのパーツとネジを用意し、写真のように右リアエアインテークホース(104-B)を右リアエアインテークマウントブラケット(104-A)に合わせる。ホースには2本のピンがあり、1本は押し込み式、もう1本はネジで固定する。間違いを避けるため、右側のパーツにはすべて「R」の刻印がある。

STEP 105-2
裏側からFP01ネジで固定する。

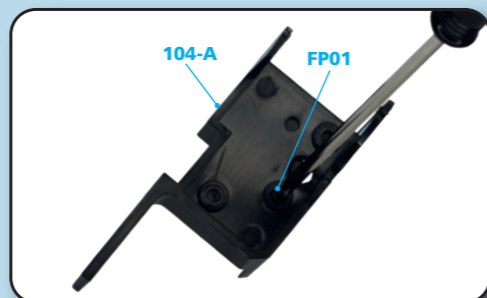

STEP 105-3

トランクリッドパーツを用意し、エンジンエアインテークホース1(104-C)をエンジンルーム(103-A)右側の2本のピンに合わせ、2本のFP01ネジでエンジンルームに固定する。

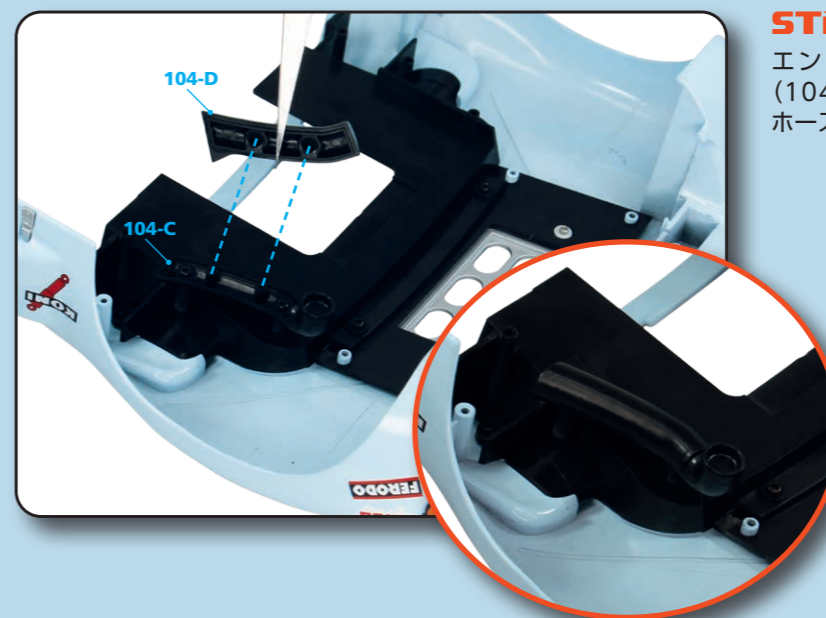
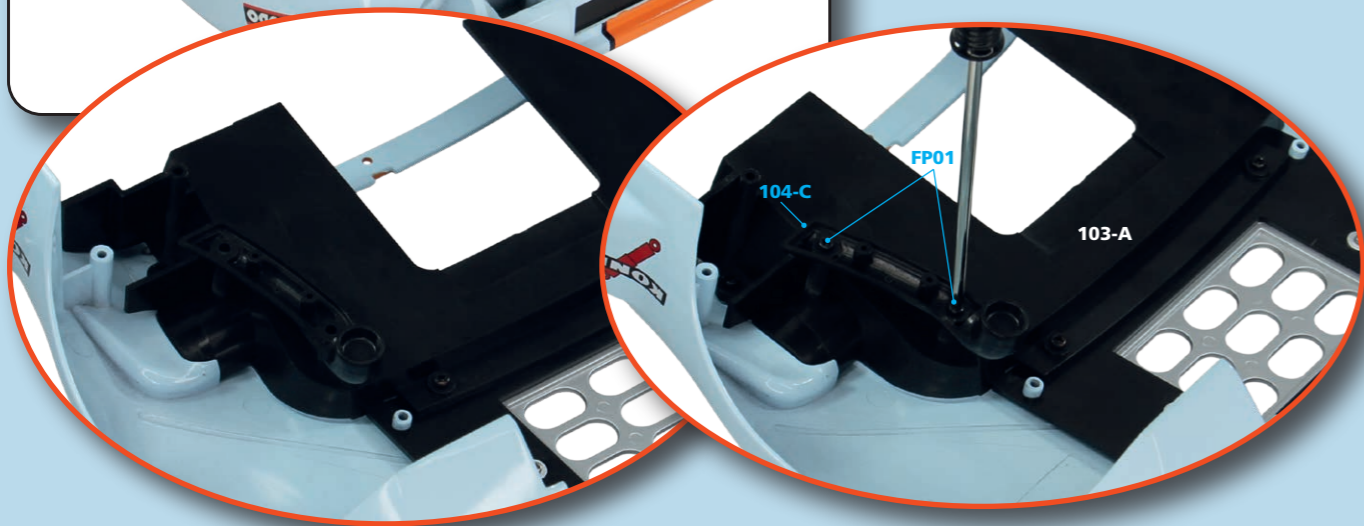

STEP 105-4

エンジンエアインテークホース2(104-D)をエンジンエアインテークホース1(104-C)のピンに押し込む。

STEP 105-5

エンジンエアインテークホースを取り付けた後、写真のように右リアエアインテークマウントブラケット(104-A)をエンジンルーム(103-A)とトランクリッド(100-A)の上に合わせる。

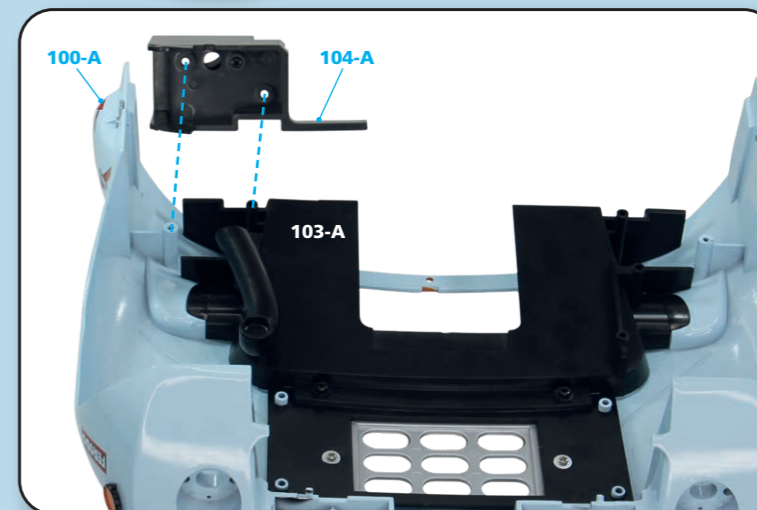

STEP 105-6

この時、右リアエアインテークホース(104-B)とエンジンエアインテークホース2(104-D)は隣接する。

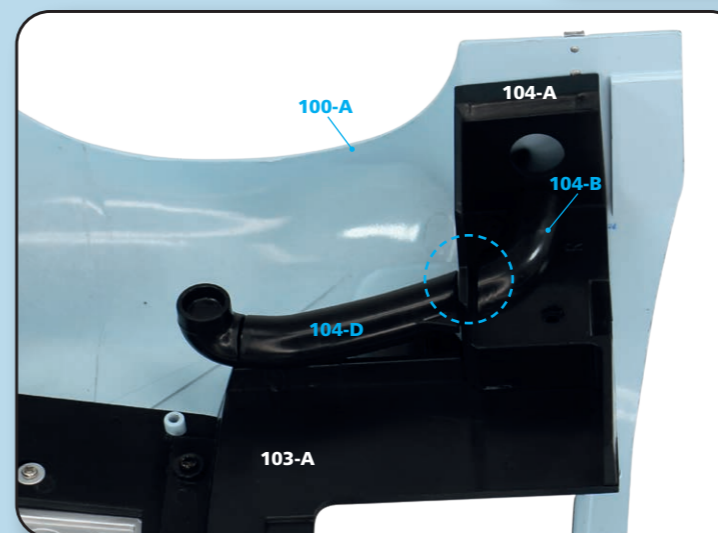

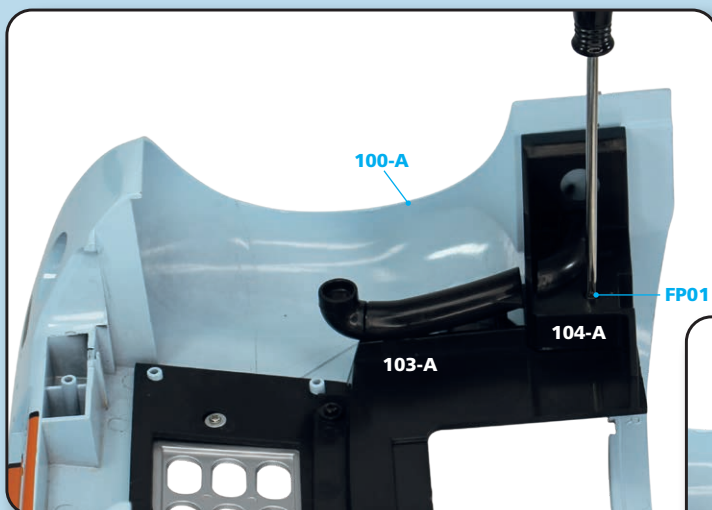

STEP 105-7

最後に、右リアエアインテークマウントブラケット(104-A)の外側の角の穴をFP01ネジでエンジンルーム(103-A)に固定し、次に内側の穴をFD01ネジでトランクリッド(100-A)に固定する。

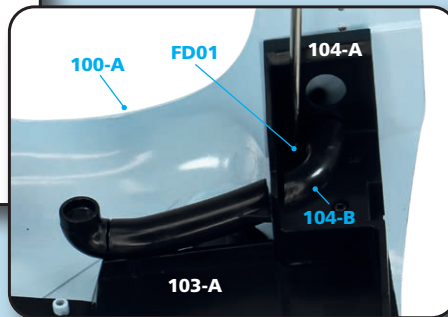

今号の完成

