

Build your own Ford GT

1



Build your own Ford GT

STAGE

PAGE

- | | | |
|---|--------|---|
| 1 | ボンネット | 5 |
| 2 | キャブレター | 7 |



Ford Motor Company
trademarks and trade
dress used under license
to ehk China Company Ltd.



Gulf trademarks under license
from Gulf Oil International Ltd.

Published in the UK by De Agostini UK Ltd, Royds Withy King, 65 Carter Lane, London EC4V 5EQ.
Published in the USA by De Agostini Publishing USA, Inc., 299 Park Avenue • New York, New York 10171.
All rights reserved © 2019

Warning: Not suitable for children under the age of 14.
This product is not a toy and is not designed or intended for use in play.
Items may vary from those shown.



オリジナルのV8エンジンを
忠実に再現



本格的に再現された
ステアリングホイール

ライトは点灯可



全長: 510mm.
全幅: 222mm.
全高: 128mm.
重量: 8kg.

ドアは開閉可能



ステアリングと
ホイールは連動



ステージ
Stage 1:
ボンネット



今号のパーツ

- 1-A ボンネット
- 1-B 右ヘッドライトハウジング
- 1-C 左ヘッドライトハウジング
- 1-D 右ヘッドライト
- 1-E 左ヘッドライト
- 1-F 右補助ライト
- 1-G 左補助ライト

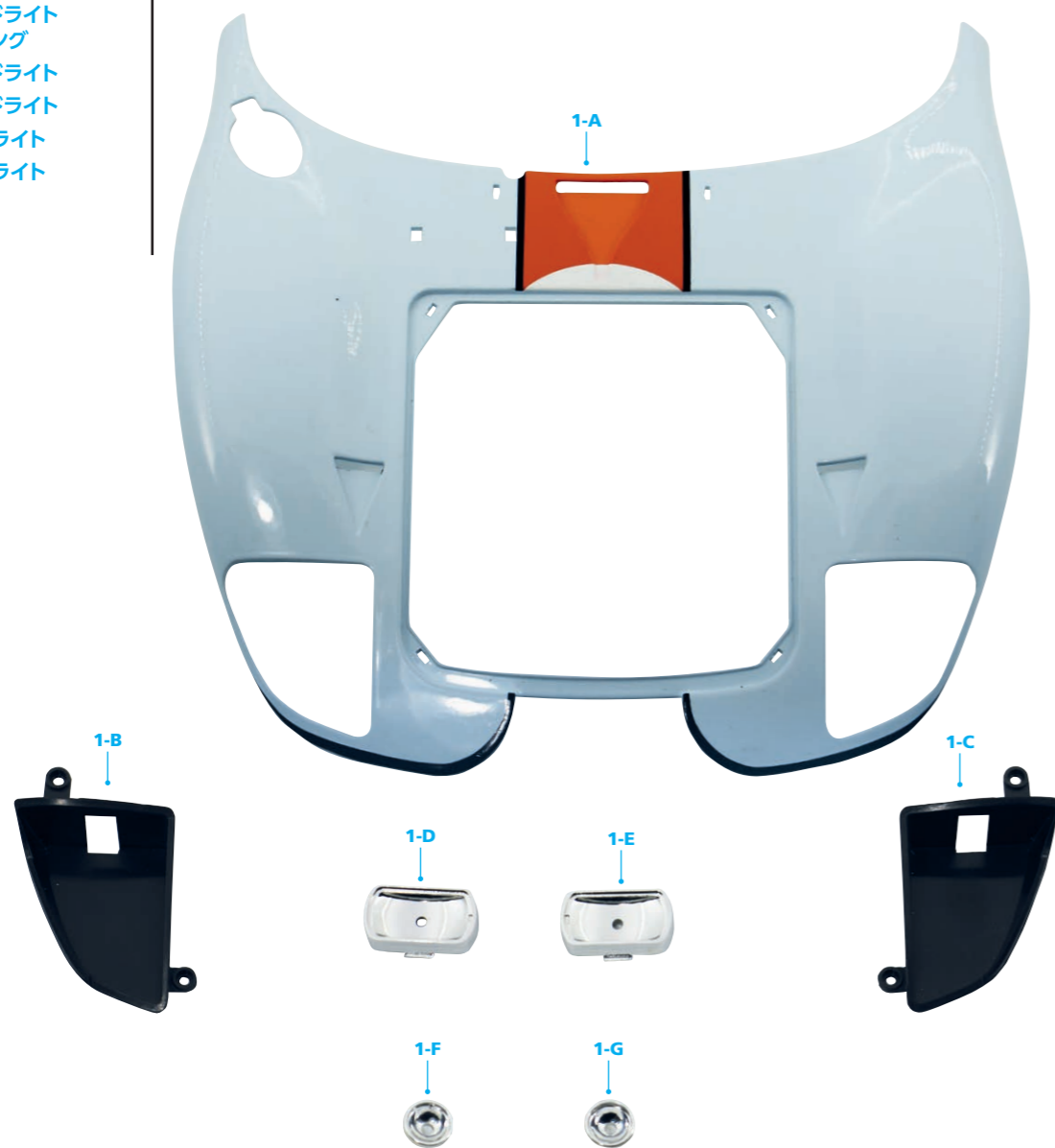

ステップ 1

このステージで提供されるパーツの位置関係を確認する。これらのパーツは後のステージで組み立てるまで、大切に保管しておく。



今号の組み立て



Stage 2: キャブレター



今号のパーツ

- 2-A キャブレターベース
- 2-B インテークマニホールド
- 2-C キャブレターカバー
- 2-D キャブレター
- 2-E ダイアフラム
- 2-F スロットルアーム1
- 2-G スロットルアーム2
- 2-H 燃料ホース
- 2-I ネジFP01 2.3 x 4mm

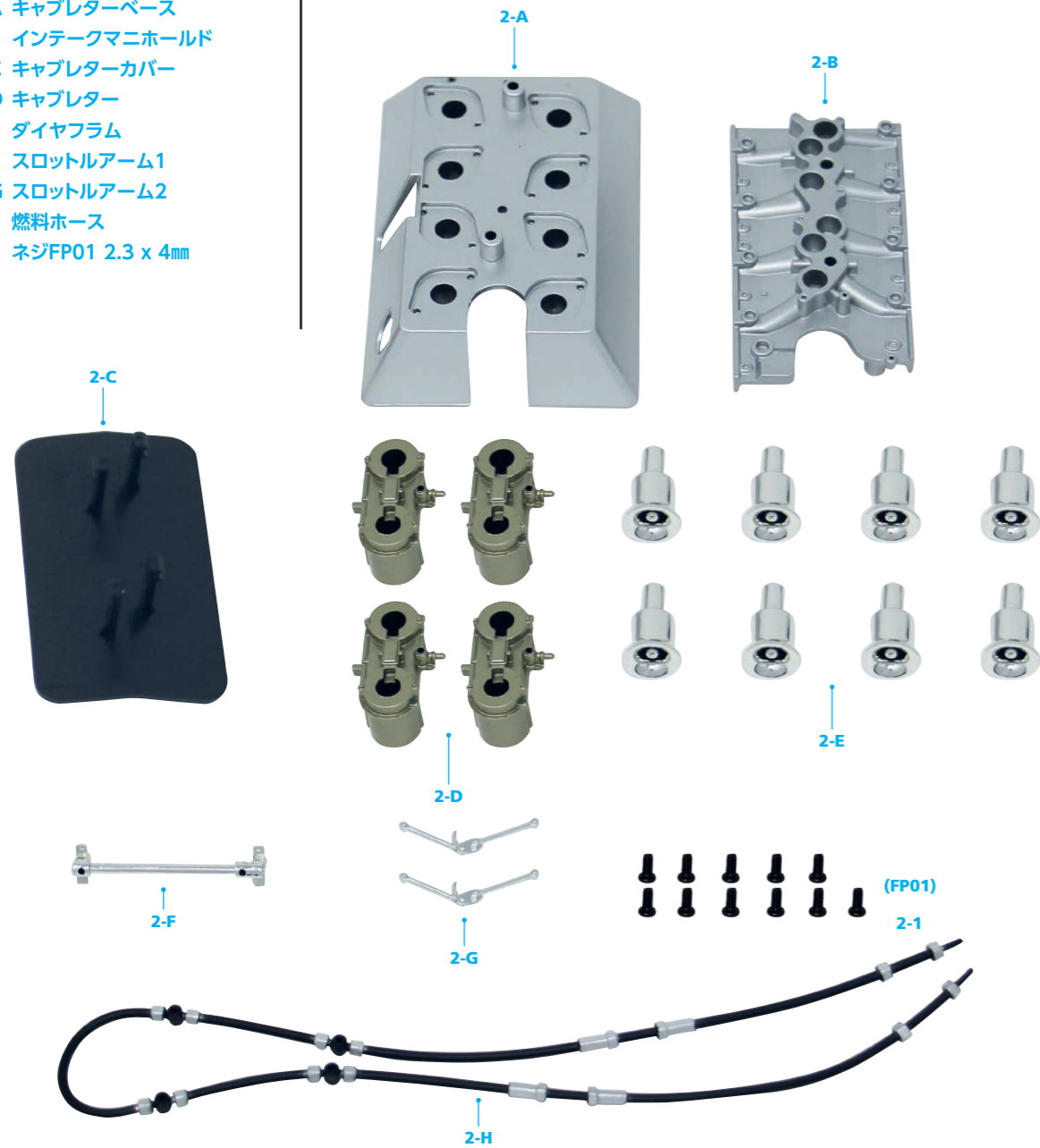

※ドライバーも同梱されています。

STEP BY STEP

ステップ 2-1

1つのスロットルアーム2(2-G)のピボット部分をスロットルアーム1(2-F)の端の穴に挿入する。パーツをそっと押し込む。次に、2番目のスロットルアーム2(2-G)をもう一方の端の穴に入れる。

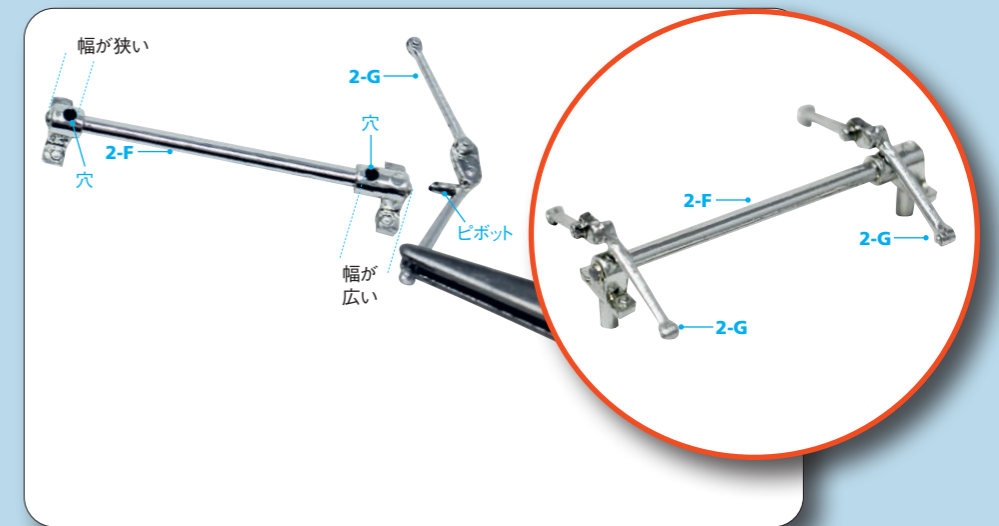

ステップ 2-2

スロットルアームのパーツをキャブレターベース(2-A)の2つの穴に配置する。



ステップ 2-3

キャブレターとベースには、対応する番号が刻印されている。「1」と刻印されたキャブレター(2-D)の1つをベースの対応する部分に取り付ける。キャブレターは、片方の穴の形がD字型になっているので、ベースのD字型凸部と合うように取り付ける。

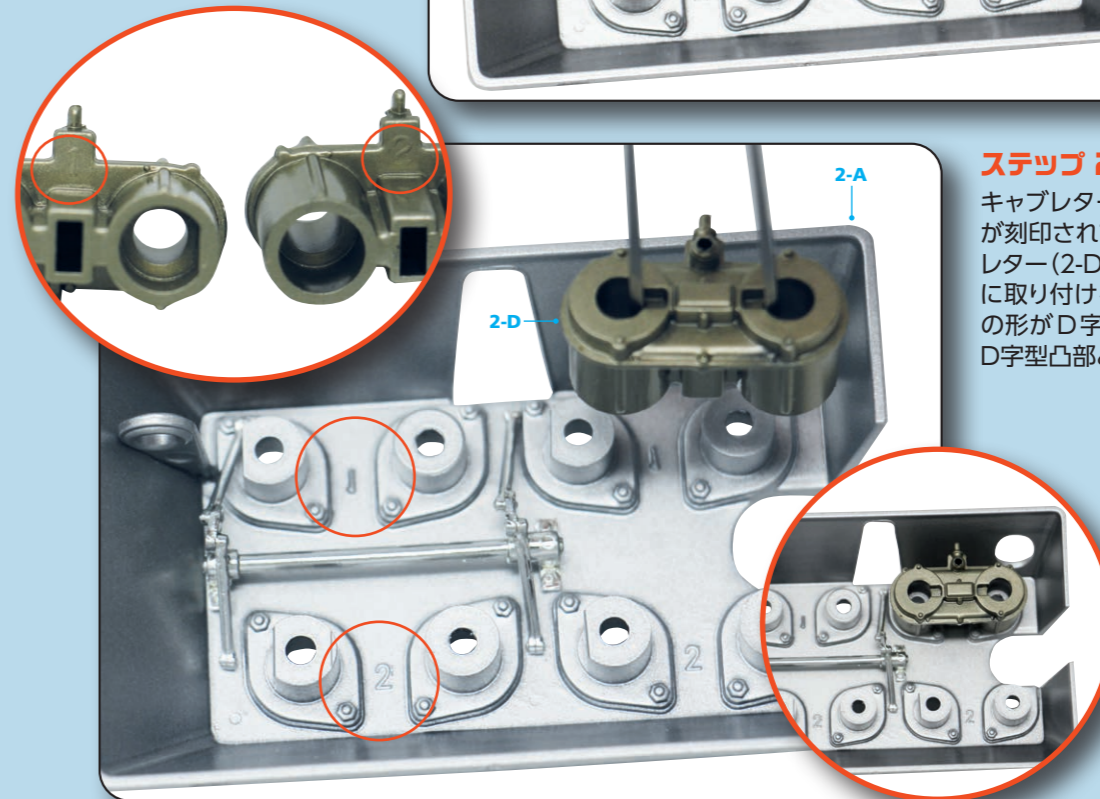

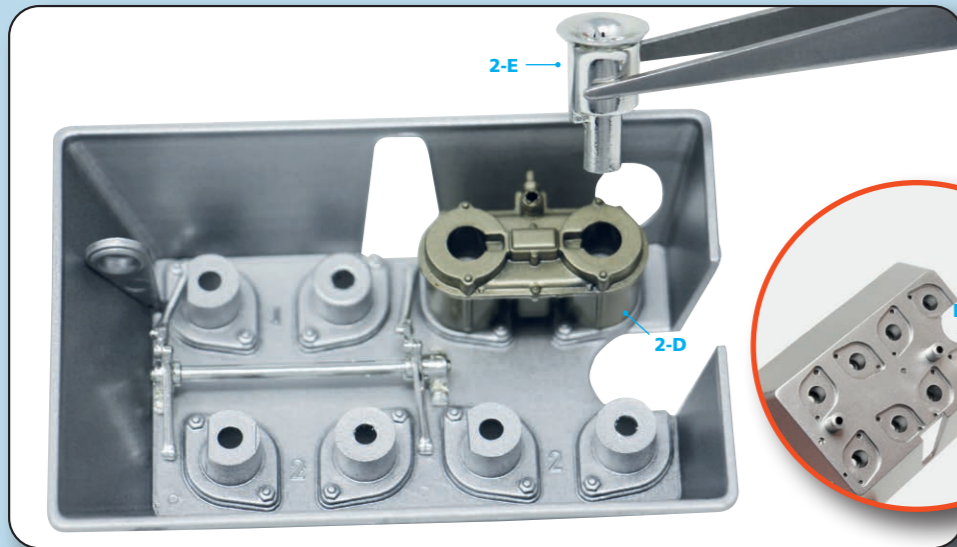

ステップ 2-4
 ダイアフラムの1つ(2-E)をキャブ
 レターに配置する。パーツを所定
 の位置に保持し、FP01 ネジで
 ベースの反対側から固定する。

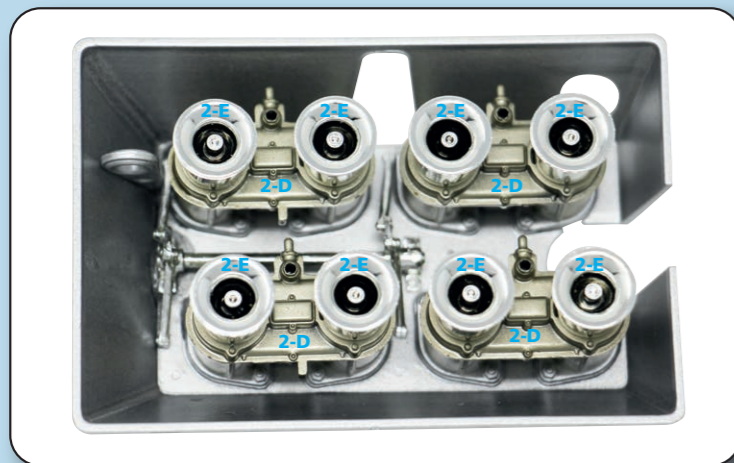

ステップ 2-5
 ステップ2-3~2-4を繰り返して、残りのキャブレターとダイアフラム
 を取り付ける。

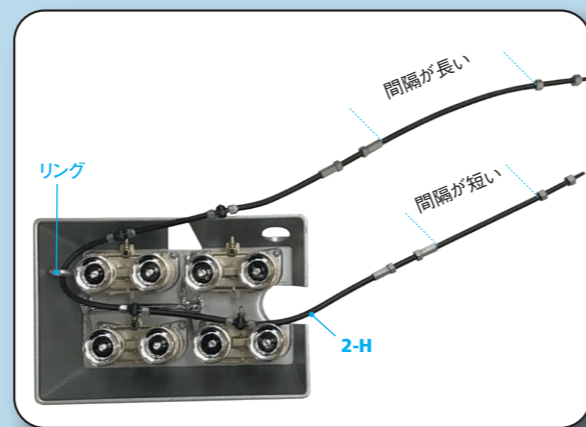

ステップ 2-6
 上の写真を参考に燃料ホース(2-H)をキャブレター
 ベースの内側のリングに通す。

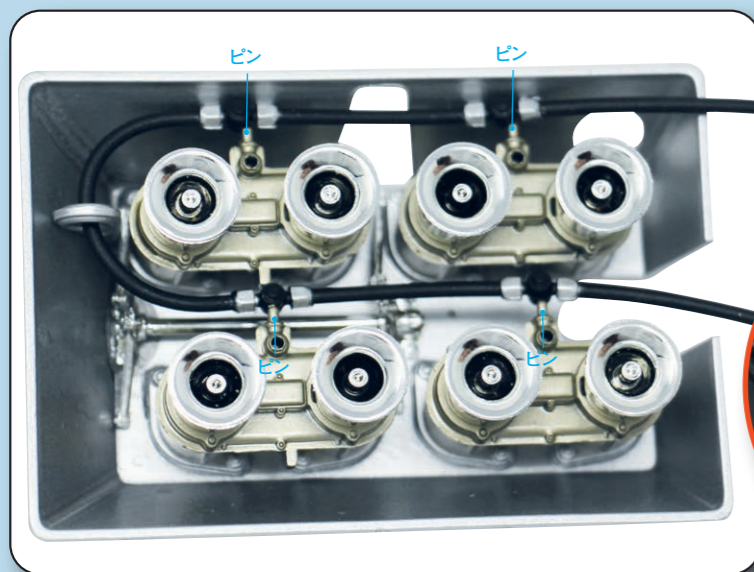

ステップ 2-7
 写真のように、燃料ホースのピンをキャ
 ブレターの穴に挿入する。(穴の向きに注意)

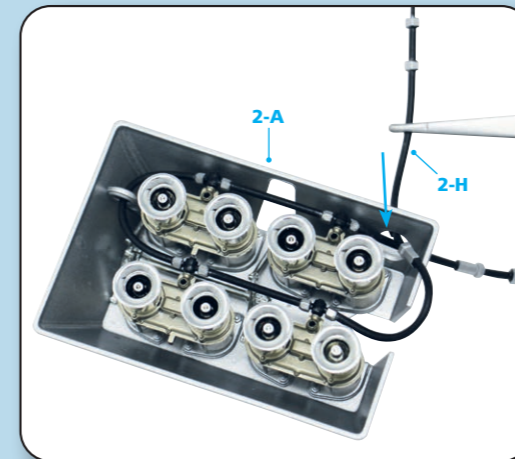

ステップ 2-8
 燃料ホースの端をベ
 ース側面の穴に通す。

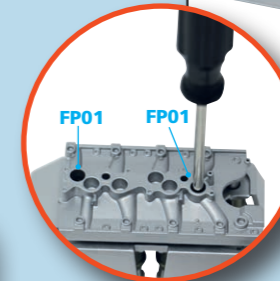

ステップ 2-9
 キャブレターパーツを裏返し、イン
 テークマニホールド(2-B)を2つの
 FP01 ネジでベースの下部に固定す
 る。



ステップ 2-10
 キャブレターカバー(2-C)を、2列
 のキャブレターの中央に合わせて
 押し込む。



今号の完成
 組み立てたパーツは後のステージで使用するまで大切に
 保管する。

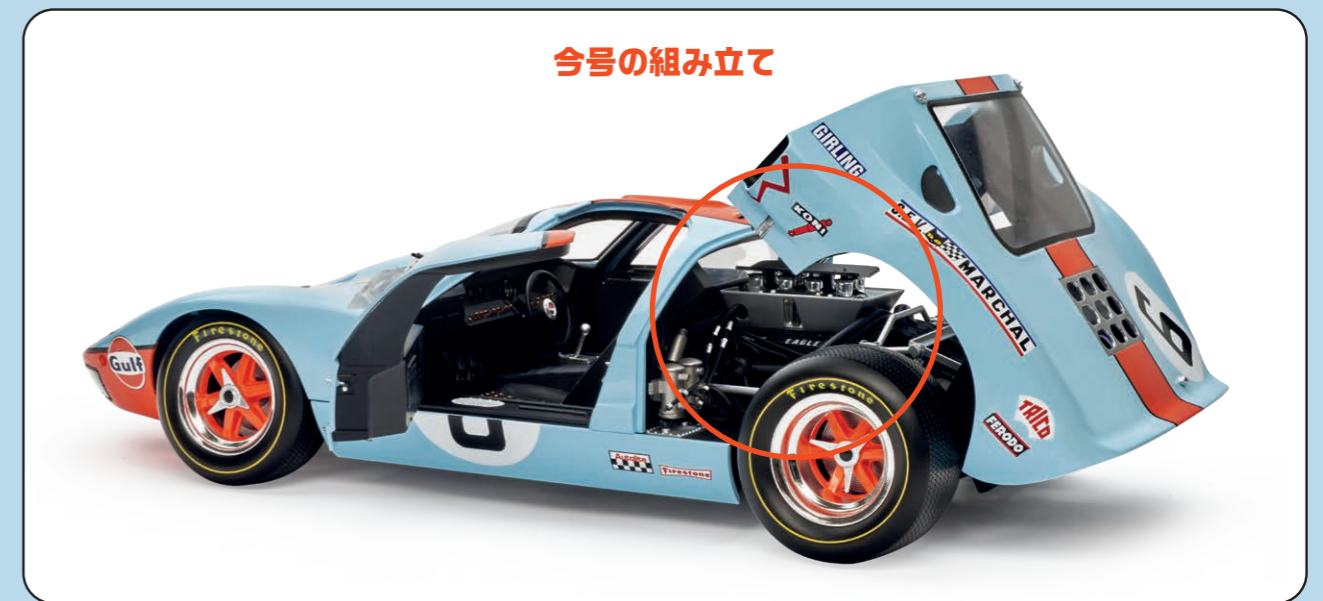

今号の組み立て