

Build your own Ford GT

16



Build your own Ford GT

STAGE

PAGE

66	右後輪ハブ	254
67	左後輪1	258
68	左後輪2	260
69	左リアタイヤ	262
70	左リアブレーキ	264



Stage 66: 右後輪ハブ

今号のパーツ

- 66-A ディスクブレーキ1
- 66-B ディスクブレーキ2
- 66-C ホイールハブ
- 66-D ブレーキキャリパー
- 66-E ドライブシャフト
- 66-F ドライブシャフトジョイント
- 66-G ピン
- 66-H FD02ネジ 2.3 × 4mm
- 66-I FD08ネジ 2.3 × 4mm

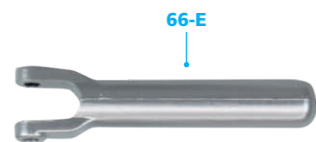
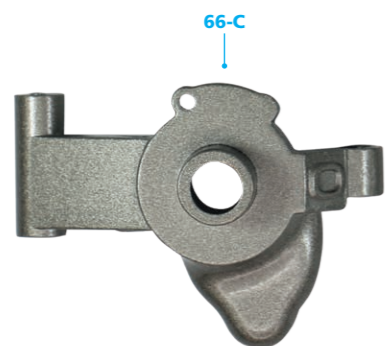

STEP 66-1
ディスクブレーキ1 (66-A) の3つのピンをディスクブレーキ2 (66-B) の穴に差し込み、2つのパーツを押し込む。

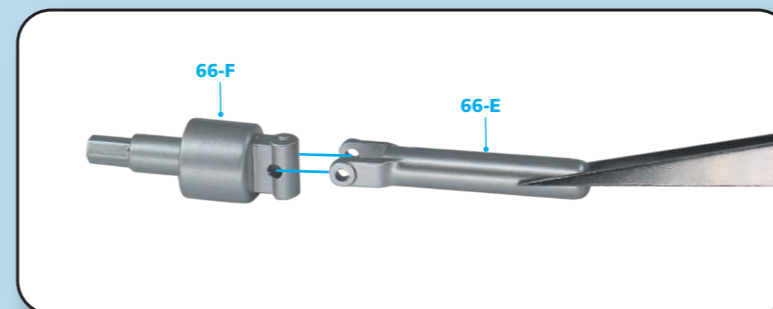
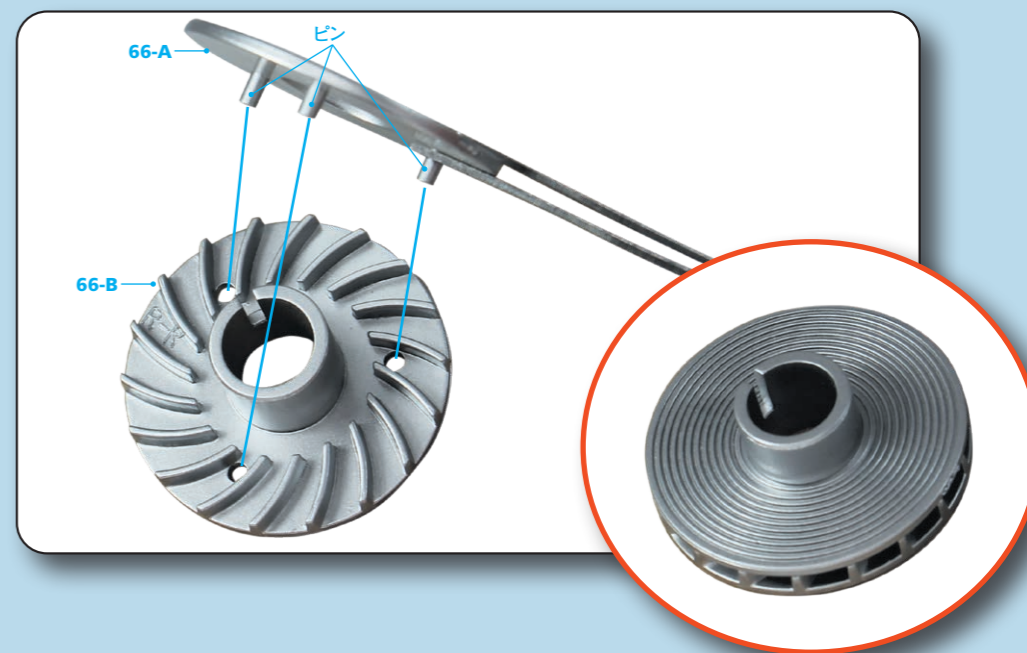

STEP 66-2
写真のようにドライブシャフトジョイント (66-F) にドライブシャフト (66-E) を合わせ、穴を揃える。

STEP 66-3
ピン (66-G) をドライブシャフトとジョイントの揃えた穴に差し込み、パーツを固定する。

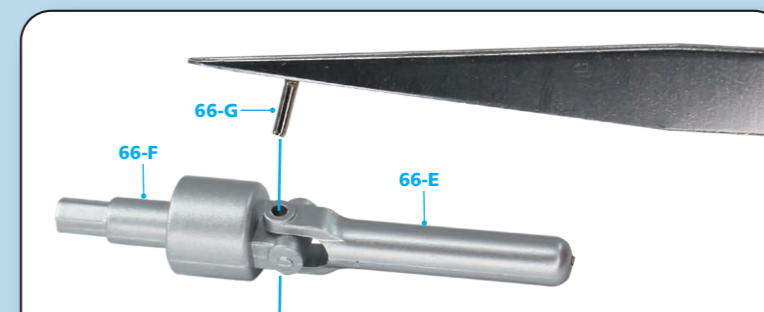

STEP 66-4

写真のように、ディスクブレーキパーツをホイールハブ(66-C)に合わせる。

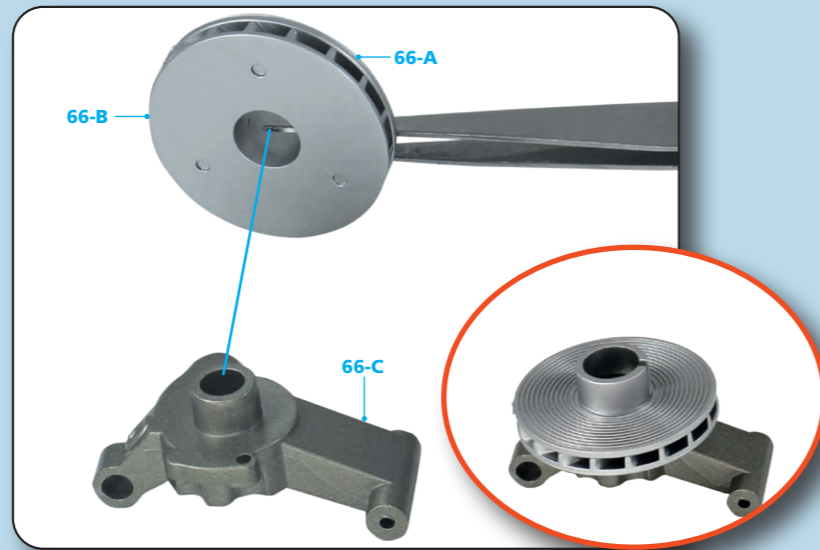

STEP 66-5

ブレーキキャリパー(66-D)をホイールハブ(66-C)に合わせ、左の穴をFD08ネジで固定する。パーツは一方方向にのみ組み合わせることができる。

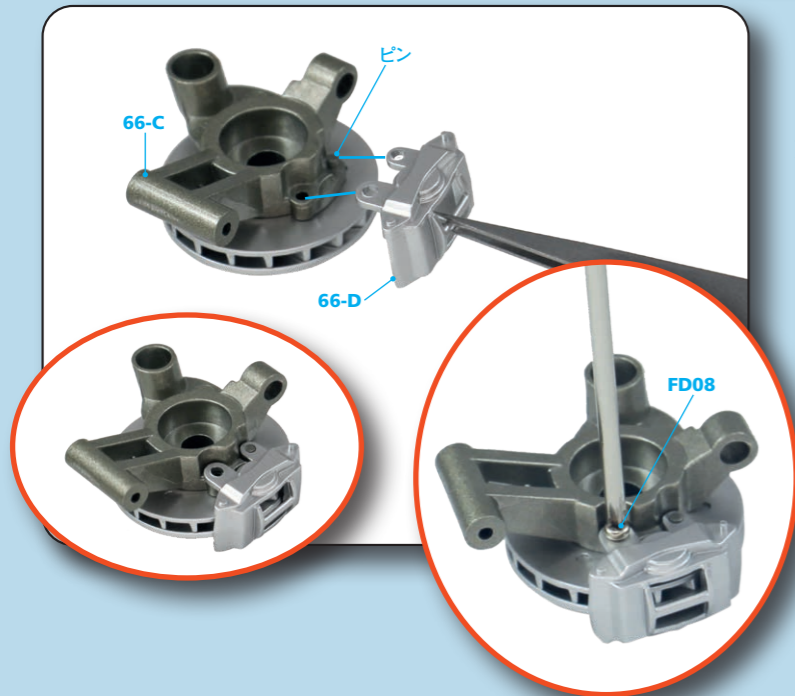

STEP 66-6

ドライブシャフトジョイント(66-F)をホイールハブ(66-C)の中央の穴に差し込む。



STEP 66-7

ステージ65で組み立てた右後輪パーツを用意し、ホイールハブパーツをホイールの内側の支柱に合わせる。このとき、ディスクブレーキの溝を、ホイール中央にある突起に合わせる。



STEP 66-8

右後輪パーツを裏返し、FD02ネジでホイールハブパーツを固定する。最後に、ステージ63で保管したホイールナット(63-B)をネジの上に取り付ける。
※ホイールナットがホイールセンターの穴に嵌らない場合には、ホールナットの差し込み部のメッキバリを棒ヤスリなどで削り落とすとよい。



今号の完成



Stage 67:

左後輪1



今号のパーツ

- 67-A ホイール外側
- 67-B ホイールナット



STEP 67-1

ホイール外側(67-A)とホイールナット(67-B)は後の
ステージで取り付けるため、保管しておこう。

今号の完成

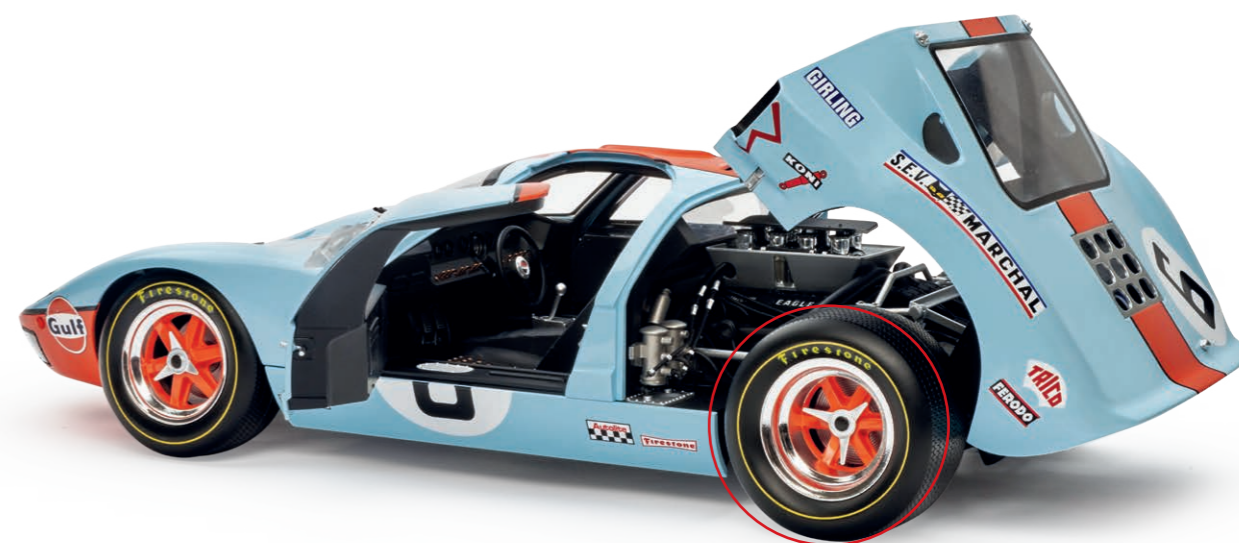

Stage 68: 左後輪2



今号のパーツ

- 68-A ホイール内側
- 68-B ホイールセンター



STEP 68-1
ステージ 67で保管したホイール外側 (67-A)を用意する。

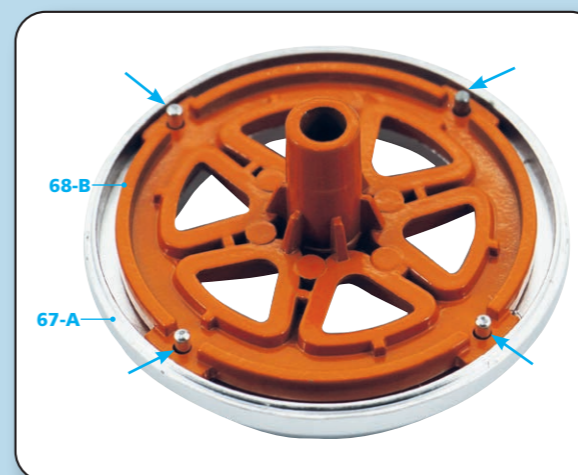

STEP 68-3
写真のように、2つのパーツをはめ込む。



今号の完成

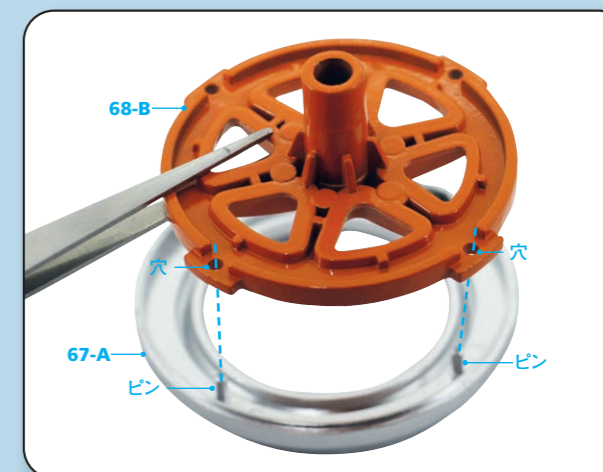

STEP 68-2
ホイールセンター (68-B)の穴をホイール外側 (67-A)のピンに合わせる。

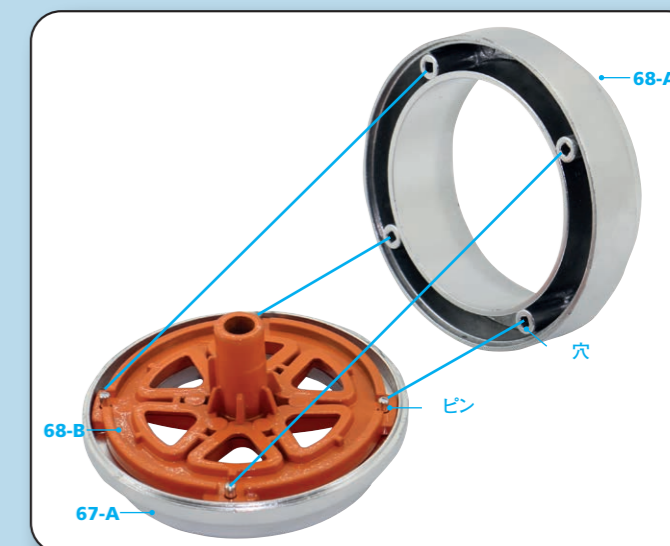

STEP 68-4
次にホイール内側 (68-A)をホイール外側 (67-A)のピンに合わせ、はめ込む。

Stage 69: 左リアタイヤ



今号のパーツ

69-A 左リアタイヤ

69-A



STEP 69-1

ステージ68で組み立てた左後輪パーツを用意する。

STEP 69-2

これまで同様、左リアタイヤ(69-A)を柔らかくしてから、左後輪に取り付ける。



今号の完成



Stage 70: 左リアブレーキ



今号のパーツ

- 70-A ディスクブレーキ1
- 70-B ディスクブレーキ2
- 70-C ホイールハブ
- 70-D ブレーキキャリパー
- 70-E ドライブシャフト
- 70-F ドライブシャフトジョイント
- 70-G ピン
- 70-H FD02ネジ 2.3 × 4mm
- 70-I FD08ネジ 2.3 × 4mm

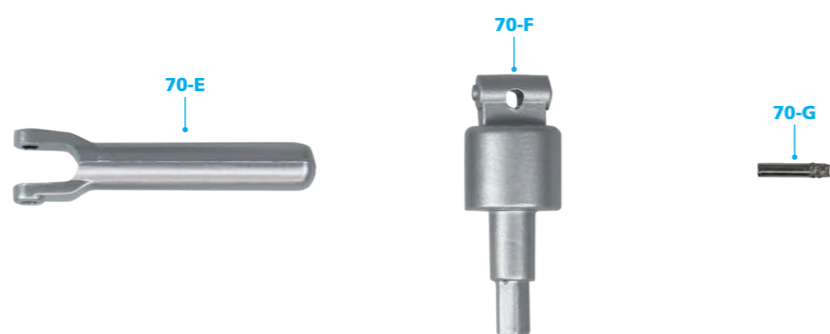
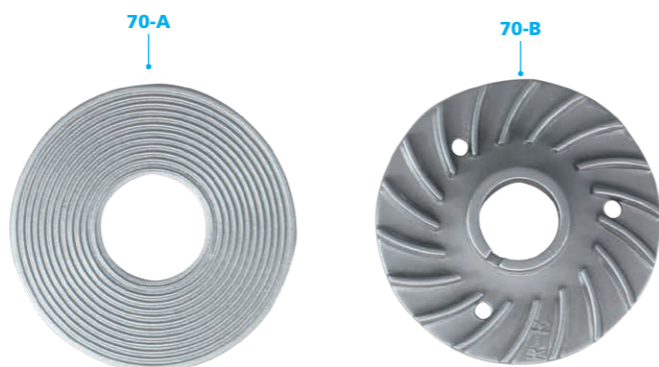

STEP 70-1

ディスクブレーキ1 (70-A) の3つのピンをディスクブレーキ2 (70-B) の穴に差し込み、2つのパーツを押し込む。

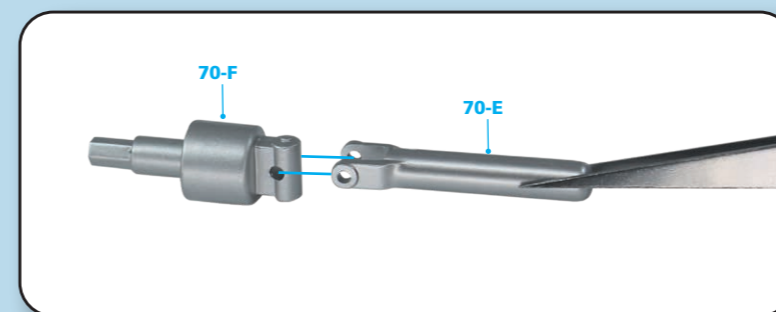

STEP 70-2

写真のようにドライブシャフトジョイント (70-F) にドライブシャフト (70-E) を合わせ、穴を揃える。

STEP 70-3
ピン (70-G) をドライブシャフトとジョイントの揃えた穴に差し込み、パーツを固定する。

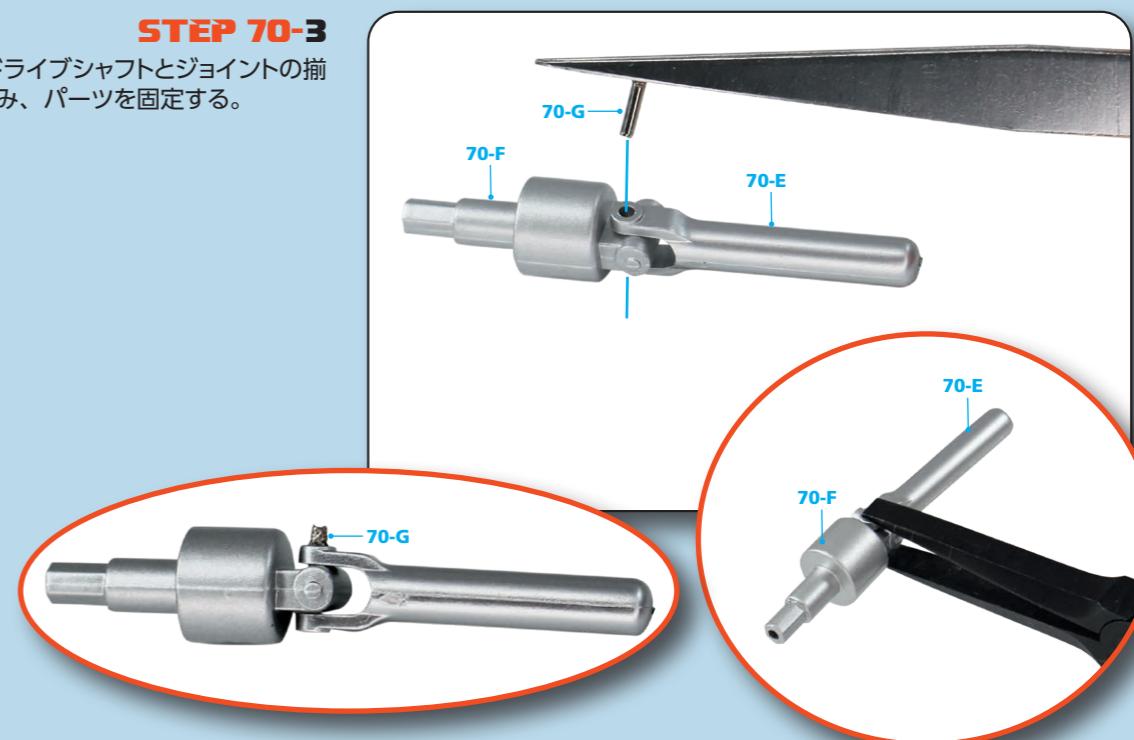

STEP 70-4

写真のように、ディスクブレーキパーツをホイールハブ(70-C)に合わせる。

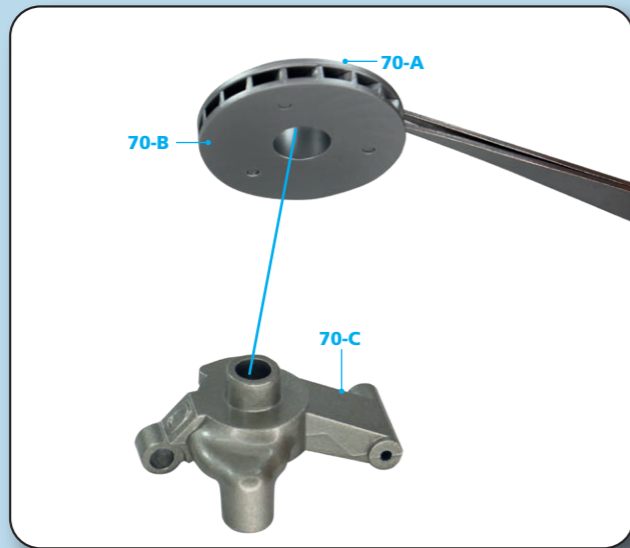

STEP 70-5

ブレーキキャリパー(70-D)をホイールハブ(70-C)に合わせ、右の穴をFD08ネジで固定する。パーツは一方方向にのみ組み合わせることができる。

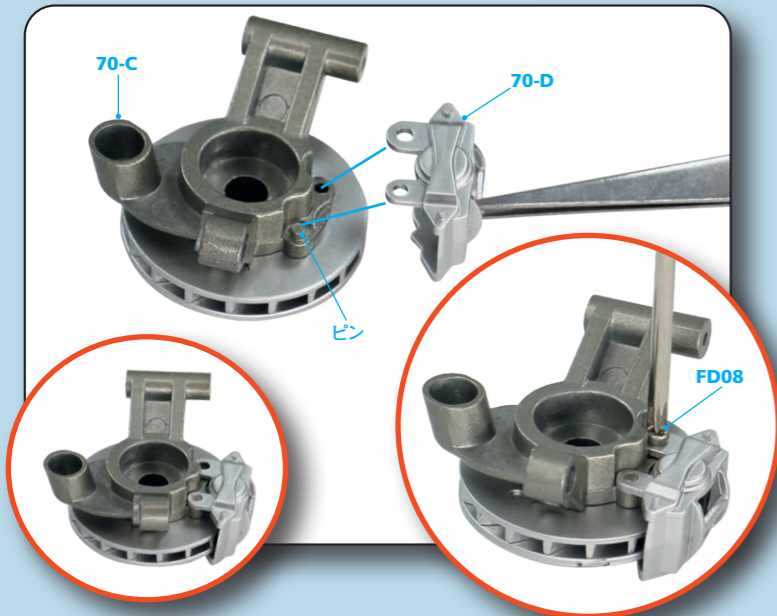

STEP 70-6

ステージ69で組み立てた左後輪パーツを用意し、ホイールハブパーツをホイールの内側の支柱に合わせる。このとき、ディスクブレーキの溝を、ホイール中央にある突起に合わせる。



STEP 70-7

ドライブシャフトジョイント(70-F)をホイールハブ(70-C)の中央の穴に差し込む。



STEP 70-8

左後輪パーツを裏返し、FD02ネジでホイールハブパーツを固定する。最後に、ステージ67で保管したホイールナット(67-B)をネジの上に取り付ける。
※ホイールナットがホイールセンターの穴に嵌らない場合には、ホイールナットの差し込み部のメッキバリを棒ヤスリなどで削り落とすとよい。

今号の完成

