

Build your own Ford GT

14



Build your own Ford GT

STAGE

PAGE

56	スペアタイヤ1	220
57	スペアタイヤ2	222
58	スペアタイヤ3	224
59	ロフレックス・カップリング	228
60	トランスミッションケース左	231



Stage 56: スペアタイヤ1



今号のパーツ

56-A スペアタイヤ



STEP BY STEP

STEP 56-1

スペアタイヤ(56-A)は、スペアホイールを組み立てた後に使用するので保管しておく。

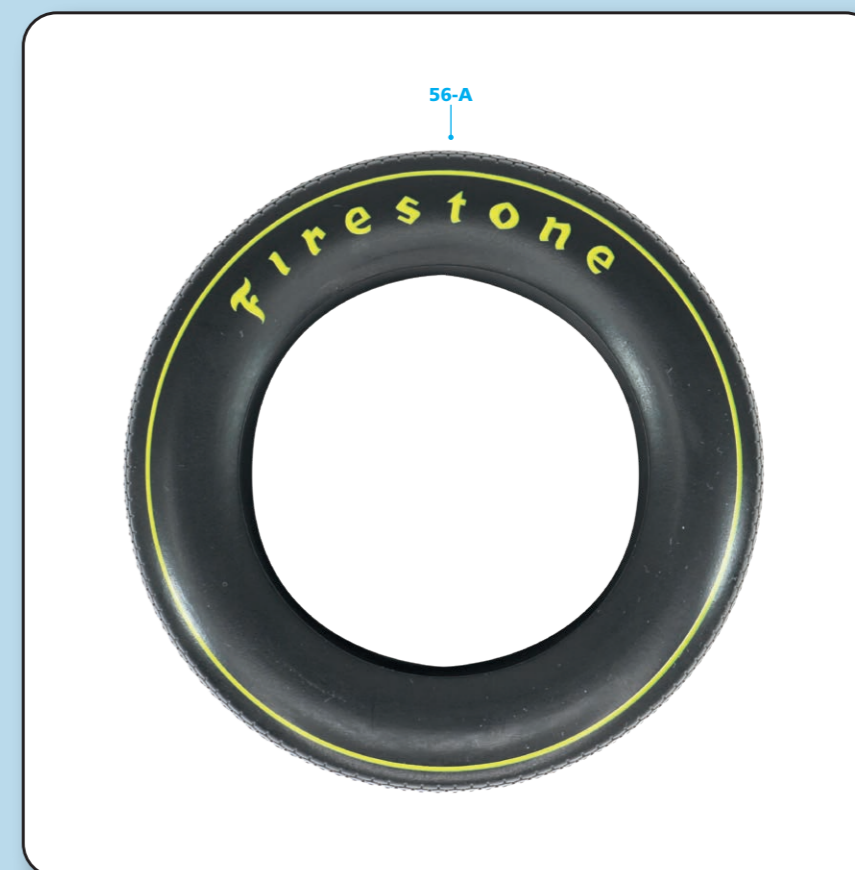

今号の完成

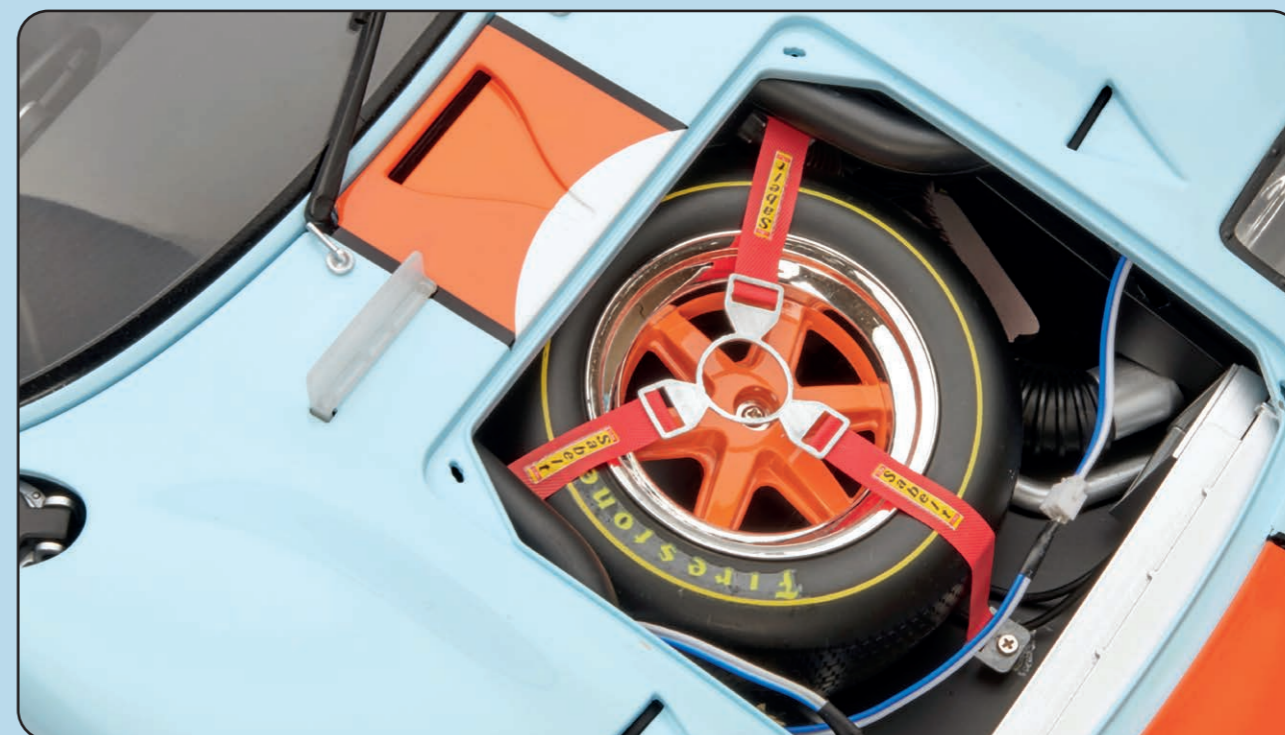

Stage 57: スペアタイヤ2



今号のパーツ

- 57-A ホイール外側
- 57-B ホイールセンター



STEP 57-1

ホイールセンター (57-B) の穴をホイール外側 (57-A) の4本のピンに合わせる。

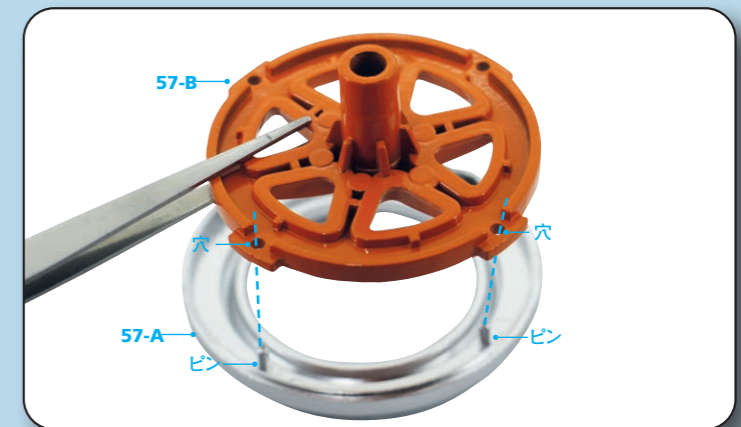

STEP 57-2

2つのパーツをはめ込む。スペアタイヤパーツは写真のようになる。

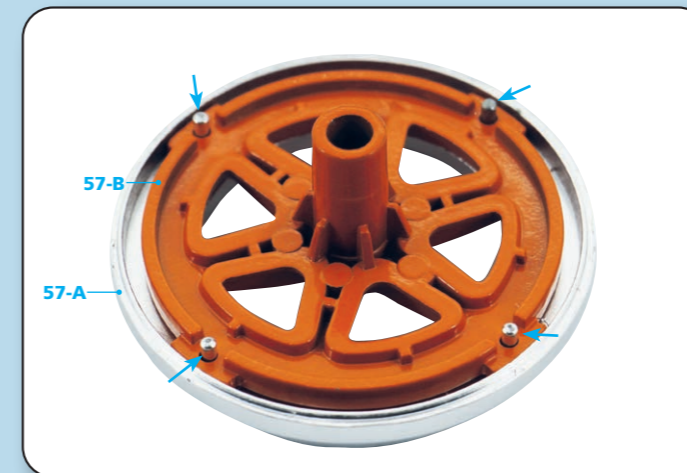

今号の完成



Stage 58: スペアタイヤ3



今号のパーツ

- 58-A ホイール内側
- 58-B スペアタイヤハーネス
- 58-C FP01ネジ 2.3×4mm
- 58-D FD01ネジ 2.3×4mm
- 58-E FP04ネジ 2.3×4mm

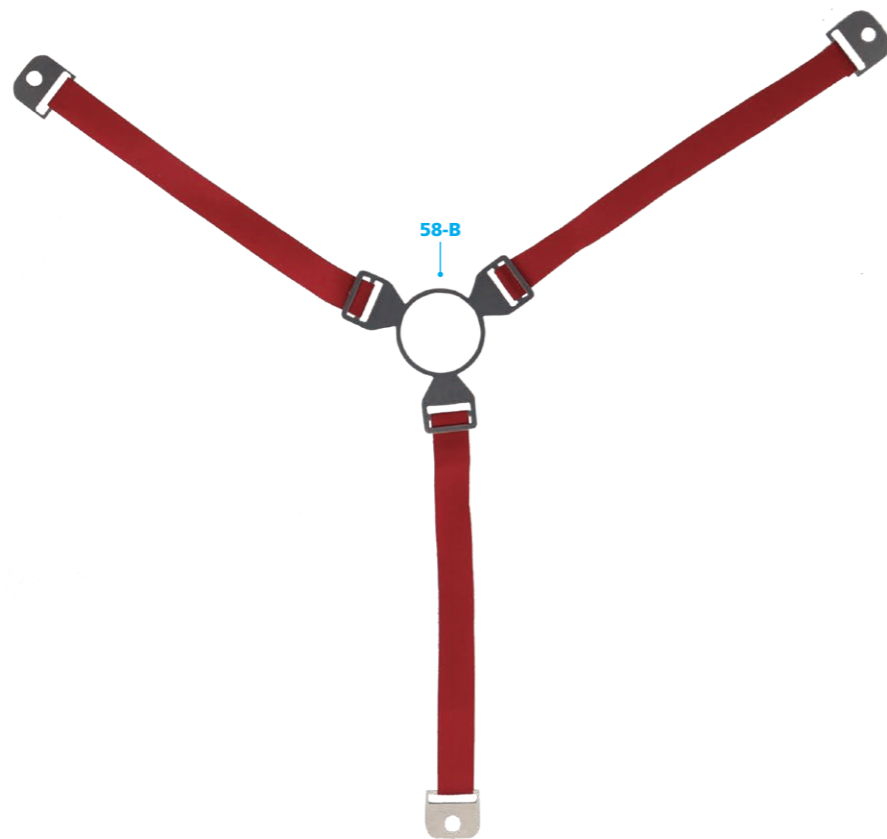

- 58-C (FP01)
- 58-D (FD01)
- 58-E (FP04)

STEP BY STEP

STEP 58-1

ホイール内側(58-A)をステージ57で組み立てたホイールパーツの上に置き、センターの穴から突き出ているピンに穴の位置を合わせる。

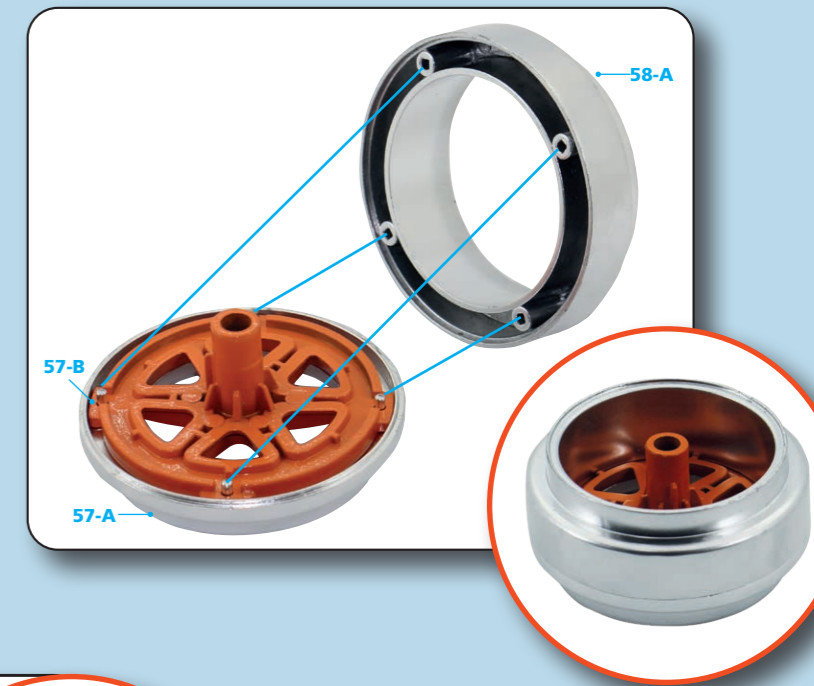

STEP 58-2

スペアタイヤ(56-A)が入る大きさの容器を用意し、お湯を入れる。タイヤが柔らかくなるまで、お湯に数分間浸す。



STEP 58-3

タイヤが十分に柔らかくなったら、スペアホイールにかぶせて取りつける。



STEP 58-4

スペアタイヤをメインパーツの
写真の支柱に合わせ、FP04ネジ
で固定する。

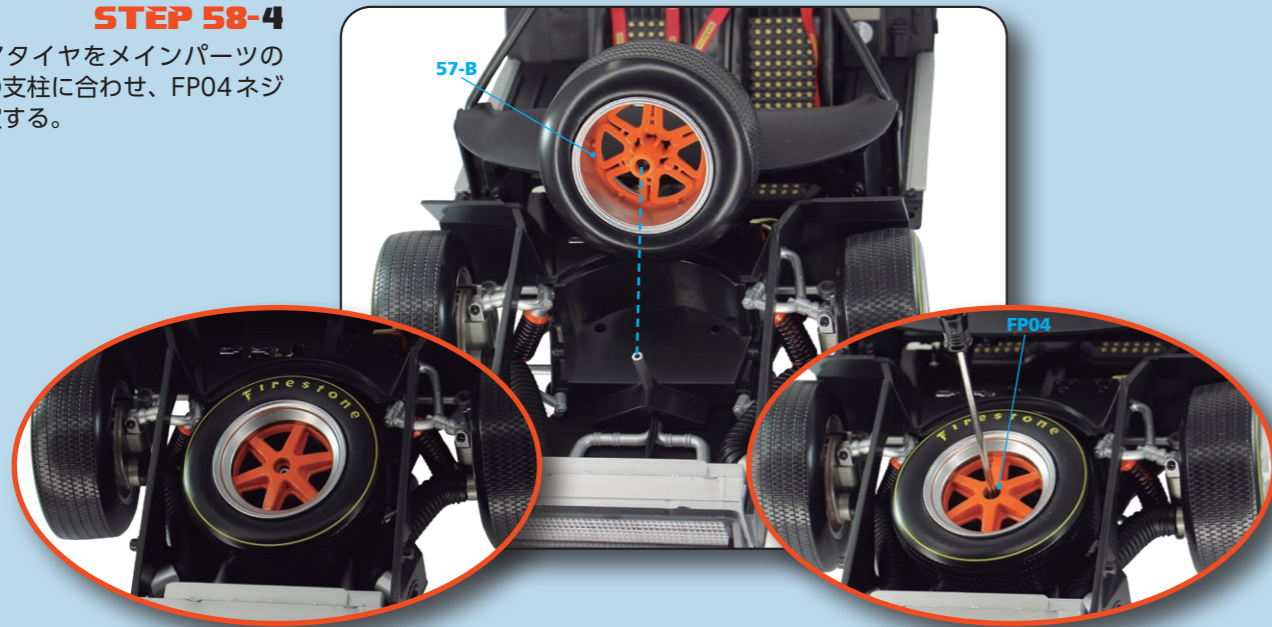

STEP 58-5

写真のようにスペアタイヤハー
ネス (58-B) をスペアタイヤの上
に置き、中央の穴を合わせる。

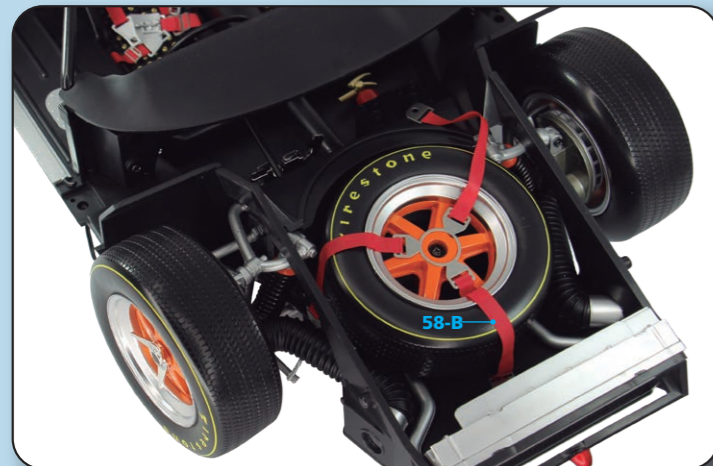

STEP 58-6

スペアタイヤハーネス (58-B) の前側
をFD01ネジで固定する。

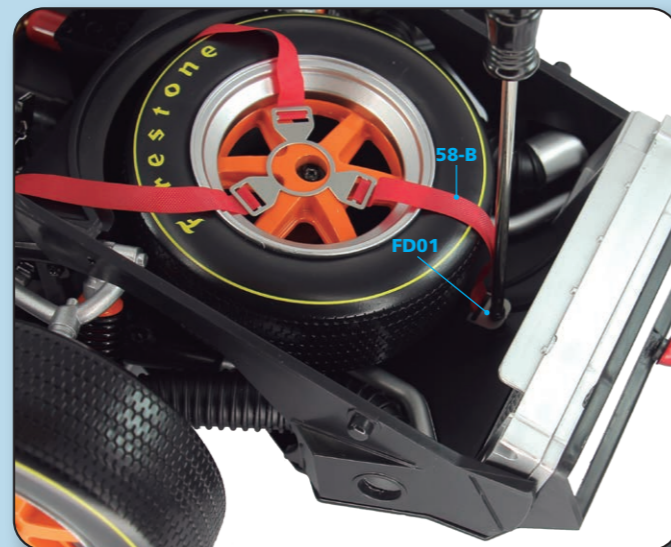

STEP 58-7

スペアタイヤハーネスの両側を
FP01ネジでハウジングの側面に
固定する。

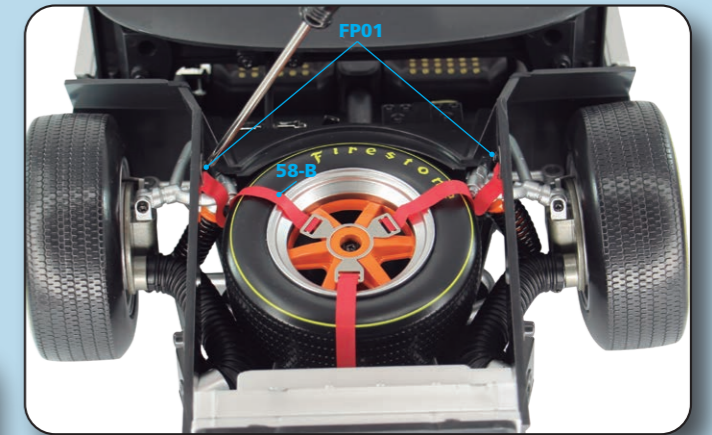
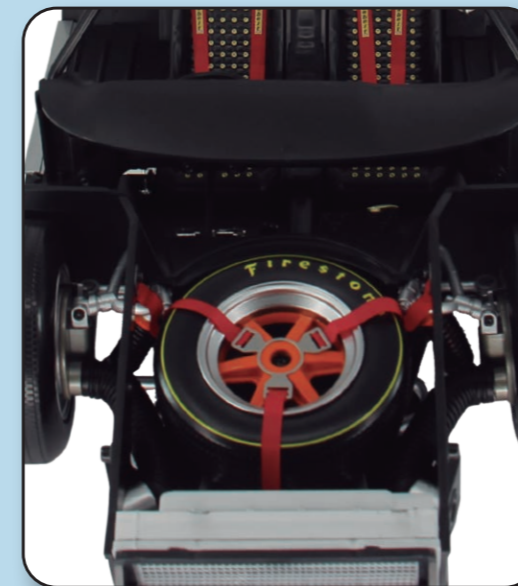

今号の完成

※ハーネスの中央リングが必ずしもタイヤホイールの
中央揃いとはならない。

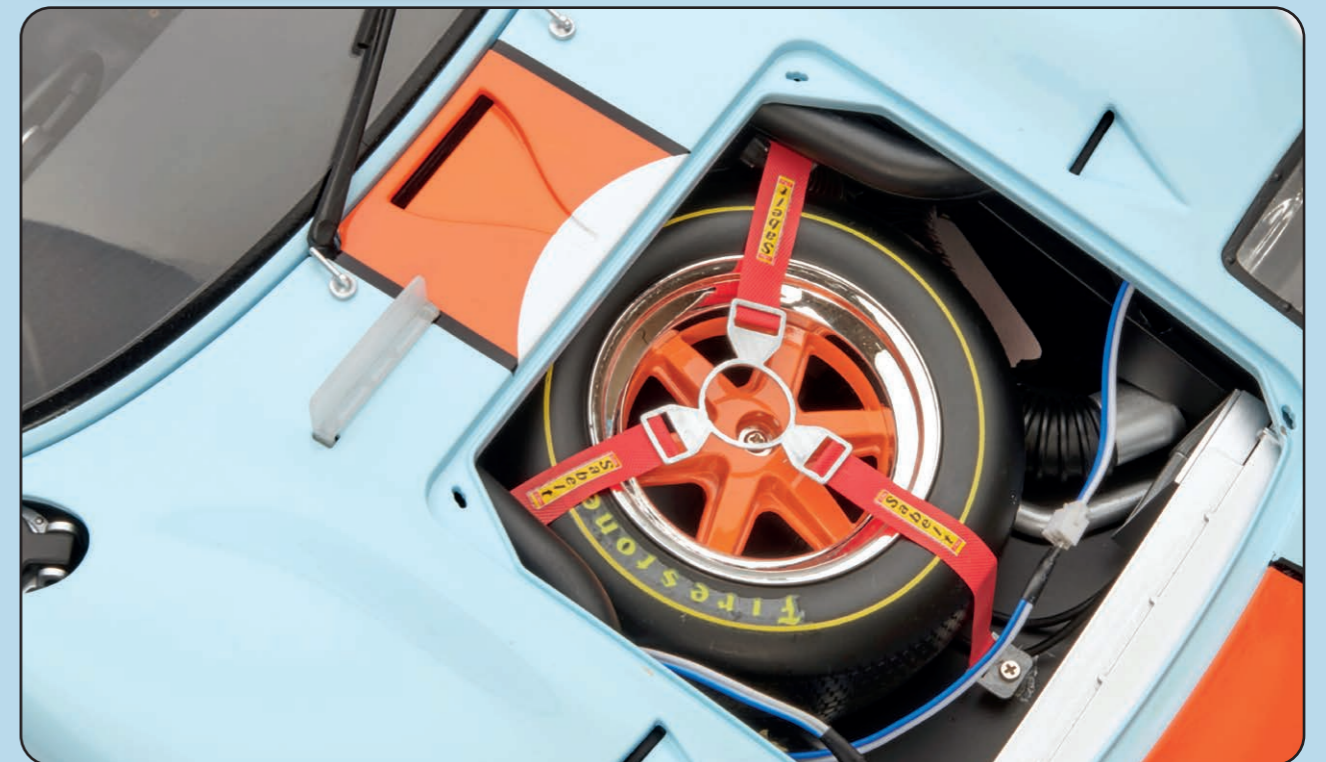

Stage 59: ロフレックス・カップリング



今号のパーツ

- 59-A ロフレックス・カップリング右
- 59-B ロフレックス・ベアリングシール1
- 59-C ロフレックス・ベアリングシール2
- 59-D ロフレックス・カップリングマウント
- 59-E ロフレックス・カップリング左
- 59-F FP02ネジ 1.8×4mm

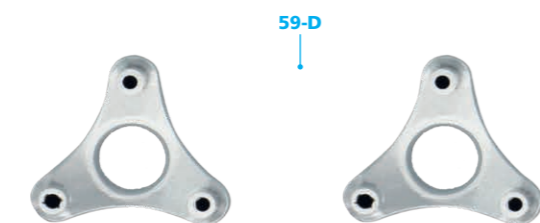
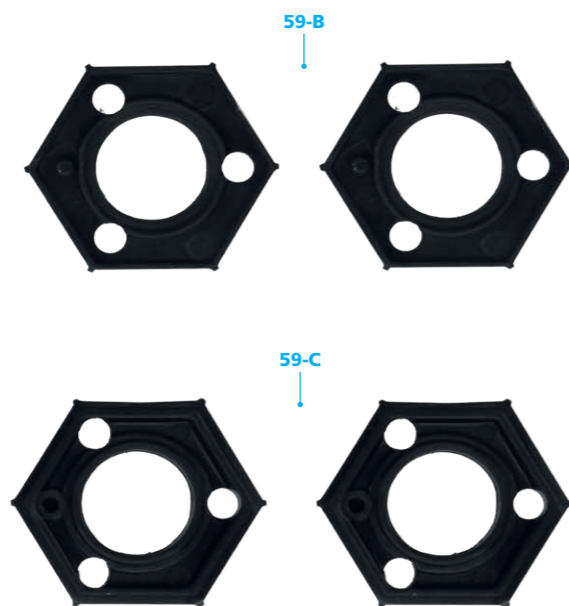
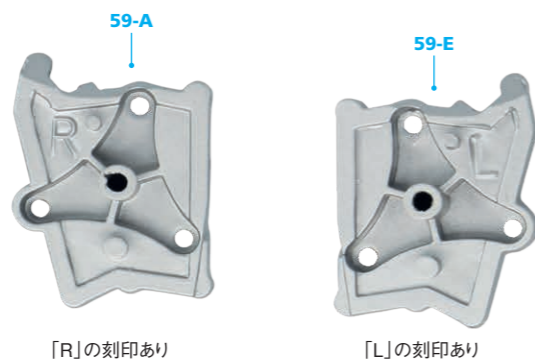

STEP 59-1

ロフレックス・ベアリングシール1 (59-B) のピンをロフレックス・ベアリングシール2 (59-C) の穴に差し込み、2つのパーツを押し込む。これを2セット行う。

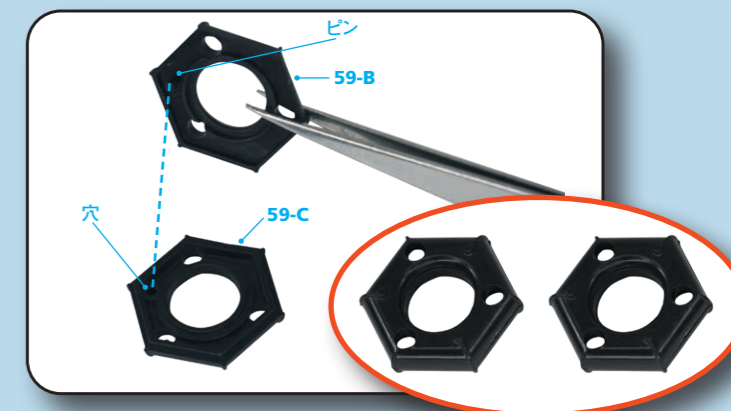

STEP 59-2

ロフレックス・カップリングマウント (59-D) の3本の支柱を、シールパーツの穴に差し込む。

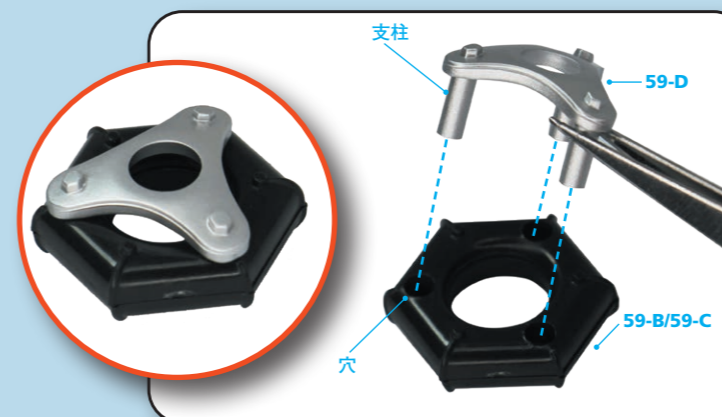

STEP 59-3

Lの印字のあるロフレックス・カップリング左 (59-E) の3つの穴を、59-2で組み立てたパーツ裏側の支柱に合わせる。

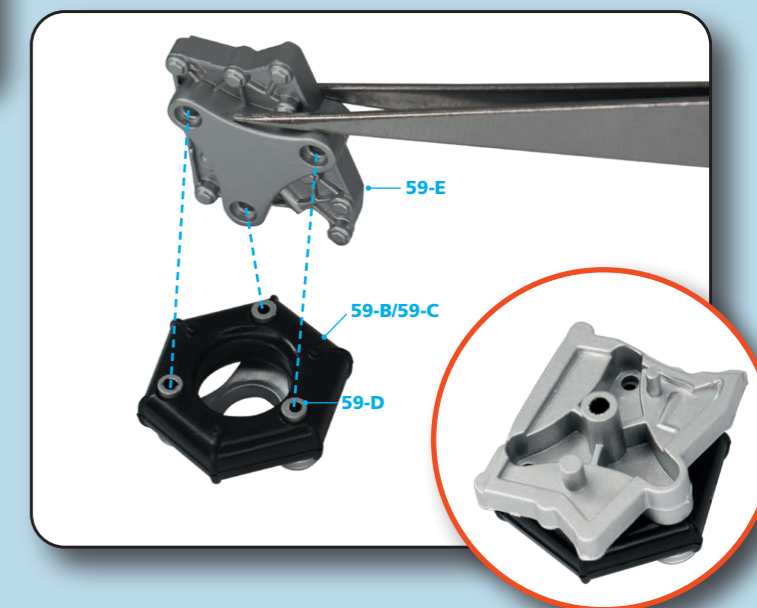

STEP 59-4

3本のFP02ネジで固定する。

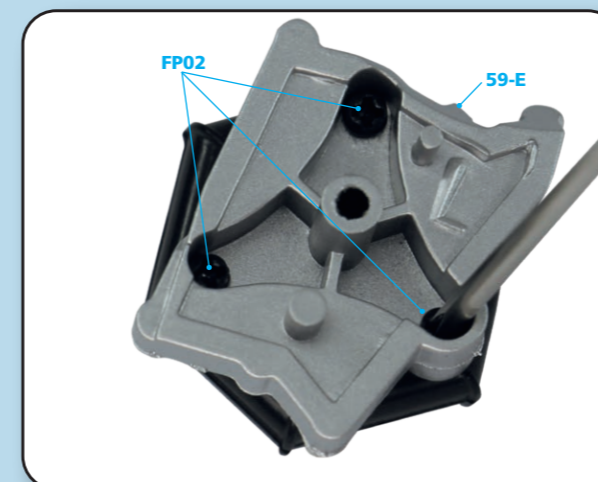

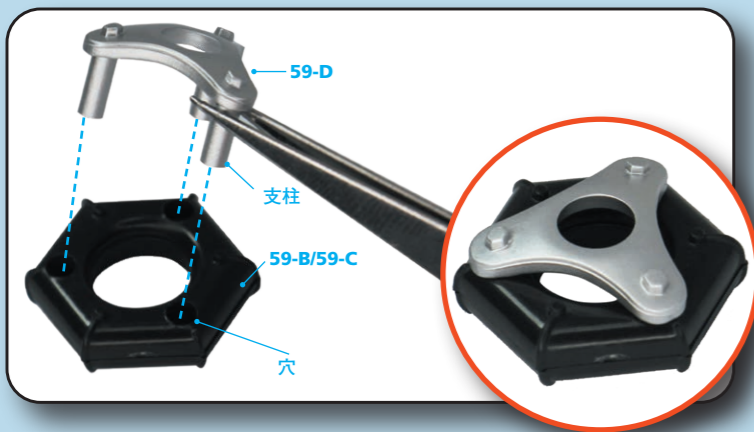

STEP 59-5

もう1つのロトフレックス・カップリングマウント(59-D)を、もう1つのシールパーツに取り付ける。

STEP 59-6

Rの印字のあるロトフレックス・カップリング右(59-A)を59-5で組み立てたパーツに合わせ、3本のFP02ネジで固定する。

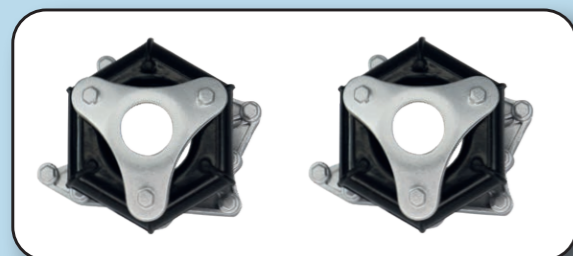
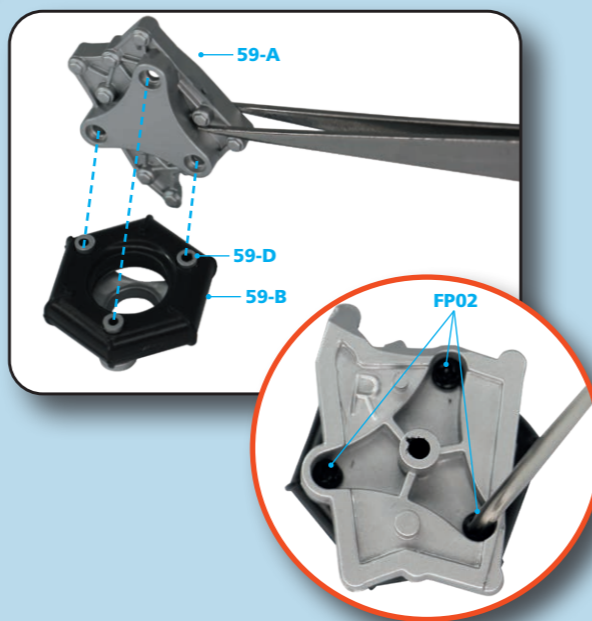

今号の完成



Stage 60: トランスミッションケース左



今号のパーツ

- 60-A トランスミッションケース左
- 60-B FP01ネジ 2.3×4mm

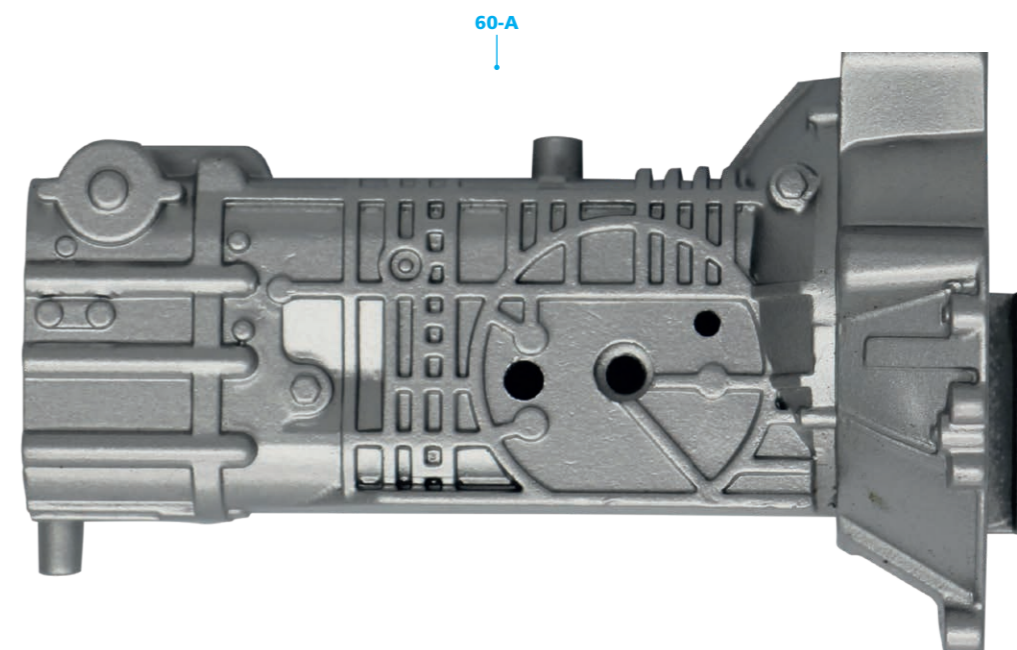

STEP 60-1

ステージ59で組み立てたロトフレックス・カップリング左を用意する。

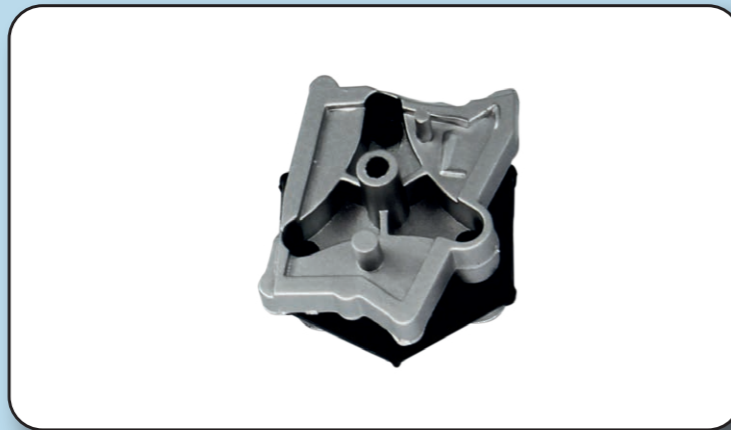

STEP 60-4

トランSMissionケース左の内側からFP01ネジでロトフレックス・カップリング左を固定する。

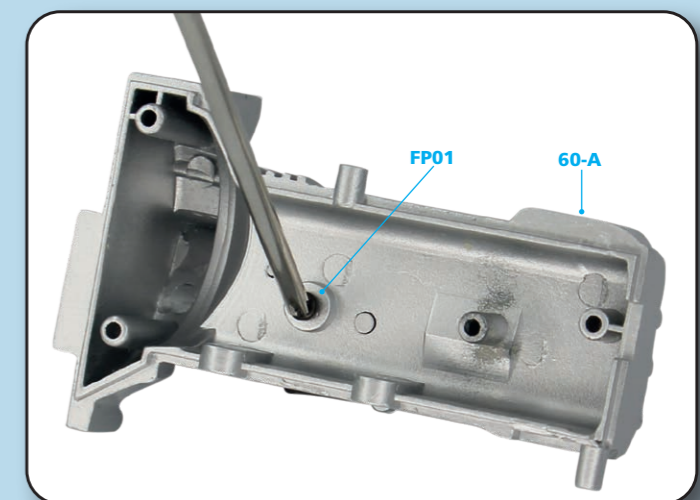

STEP 60-2

ロトフレックス・カップリング左の3本の支柱を、トランスミッションケース左(60-A)の穴に合わせる。写真のように、パーツは一方方向にのみ組み合わせることができる。

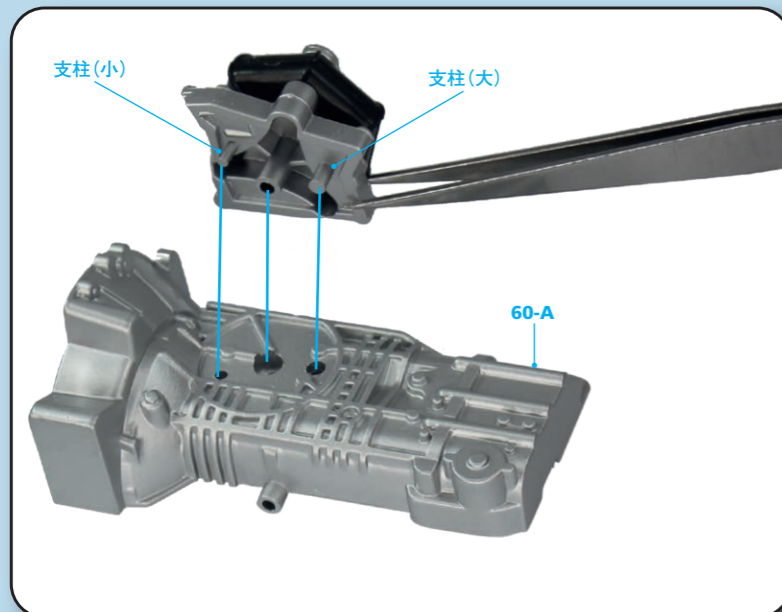

今号の完成

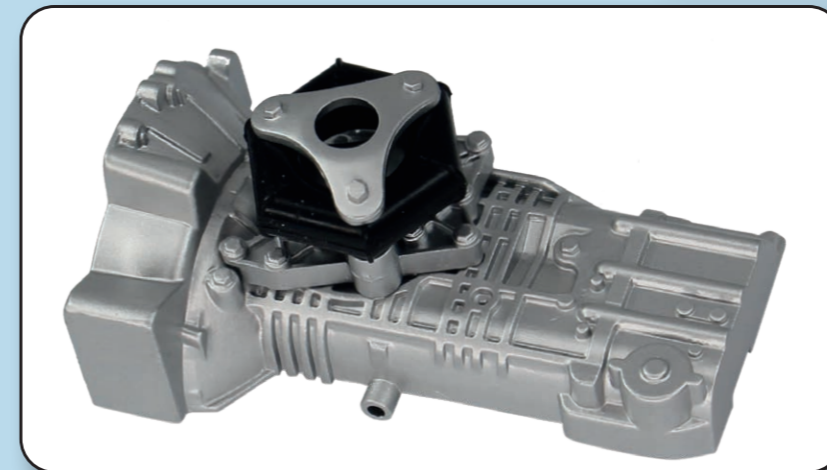

STEP 60-3

ロトフレックス・カップリング左を押し込む。

