

BATMOBILE

バットモービル 1966

PACK
11



BATMOBILE

バットモービル 1966

CONTENTS

STAGE 46	188
1. タイヤの取り付け	
STAGE 47	191
1. ホイールの完成	
3. ホイールの取り付け	
STAGE 48	196
1. ラジエーターの組み立て	
STAGE 49	199
1. タイヤの取り付け	
2. ラジエーターの取り付け	
3. ウォーターアウトレットの取り付け	
STAGE 50	204
1. エアフィルターの組み立て	
3. エアフィルターの取り付け	



YOUR CAR PARTS

右側のリアホイールにタイヤを取り付けていく。

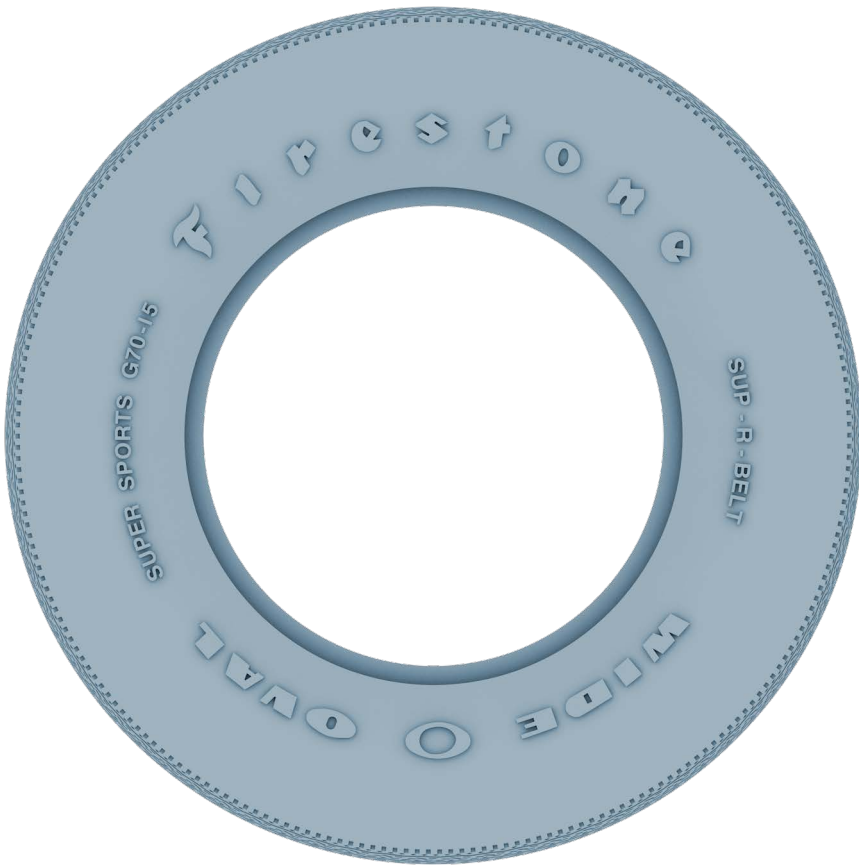

46A

注：「組み立てガイド」に掲載されているパーツの外観は、本シリーズで実際に付属するパーツとは細部が異なる場合があります。

パーツナンバー	内 容	数 量
46A	タイヤ	1

* asterisk indicates a spare screw and + shows number supplied





組み立て箇所

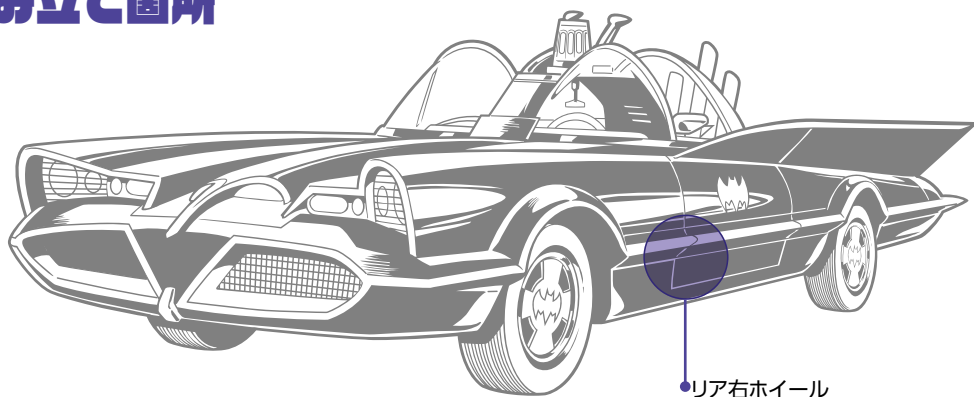

●リア右ホイール

組み立て解説のイラストは、どの部分を組み立てるのかを識別しやすいように、色分けされている。

赤色: 新たなパーツやネジの取り付け位置を示している。

黄色: 新たなパーツ。

1. タイヤの取り付け

STAGE45で組み立てたホイールのパーツに46Aをはめ込む。

STAGE47で提供されるパーツでホイールが固定される。



※タイヤに表裏は無い。

46A



組み立て結果



タイヤを取り付けるとき

タイヤを傷つけないように、タイヤの側壁がホイールのパーツで擦れないように注意しよう。



YOUR CAR PARTS

リアホイールを右側に取り付ける。

47A

47B

47C

47D

AM

FM

CP

注：「組み立てガイド」に掲載されているパーツの外観は、本シリーズで実際に付属するパーツとは細部が異なる場合があります。
※イラストのネジには、予備数は含まれておりません。

パーツナンバー	内 容	数 量
47A	センターキャップ	1
47B	センターキャップベース	1
47C	インナーホイール	1
47D	ガスケット	1
AM	1.7x4mm	2+予備
FM	2.0x5x5mm	1+予備
CP	2.0x4mm	5+予備



組み立て箇所

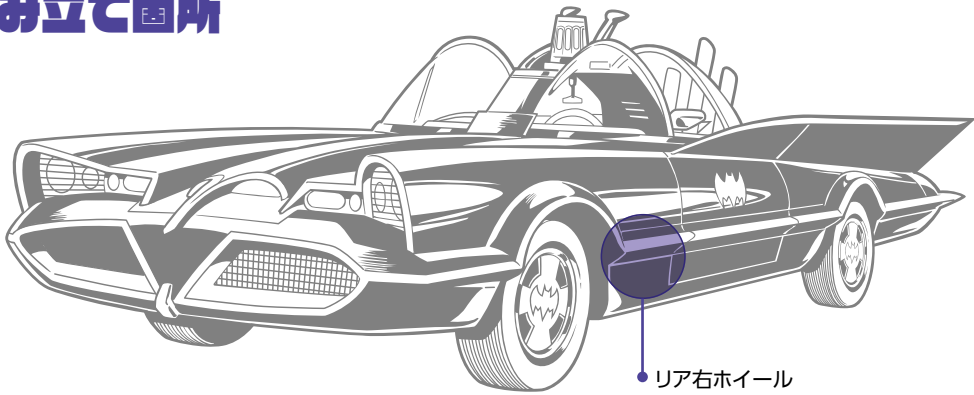

組み立て解説のイラストは、どの部分を組み立てるのかを識別しやすいように、色分けされている。

赤色: 新たなパーツやネジの取り付け位置を示している。

黄色: 新たなパーツ。

1. ホイールの完成

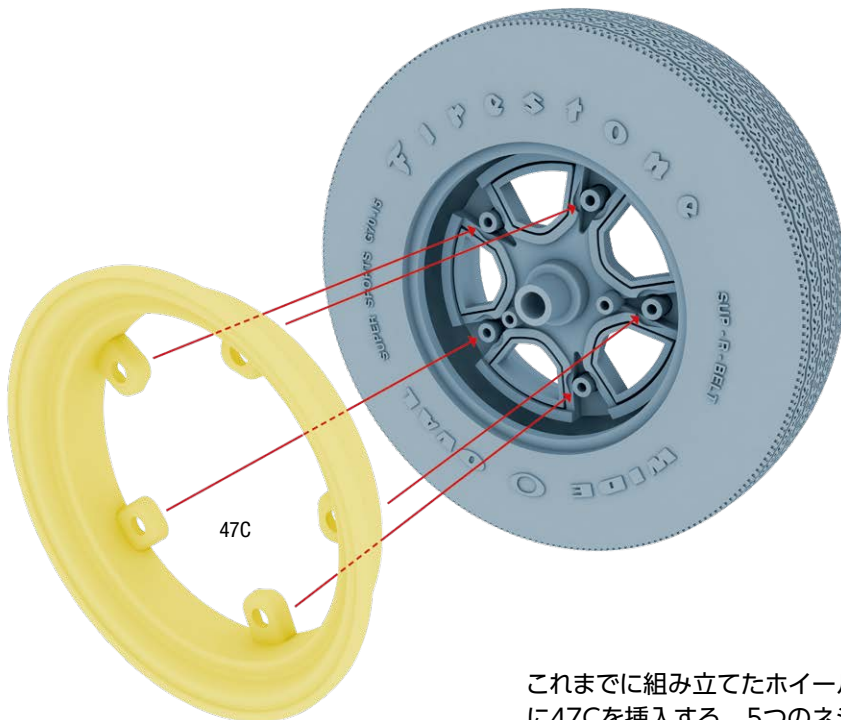

これまでに組み立てたホイールパーツの内側に47Cを挿入する。5つのネジ穴を45Aのネジポストに合わせる。



2. ホイールの完成(続き)

1

5本のCPネジで固定する。

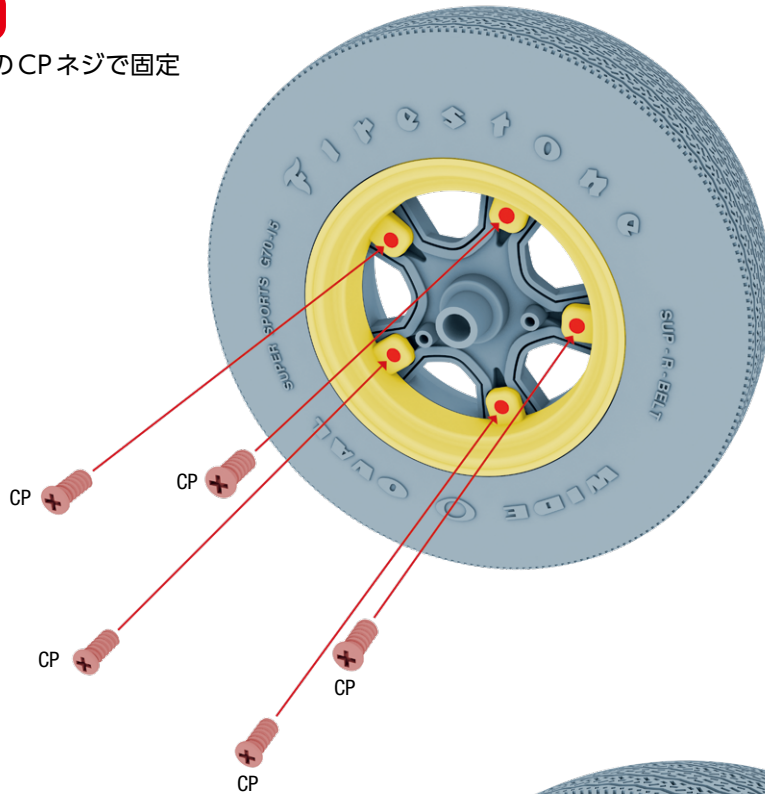

2

次に、STAGE39で保管しておいた39Cを用意する。

2本のAMネジで39Cをホイールに固定する。

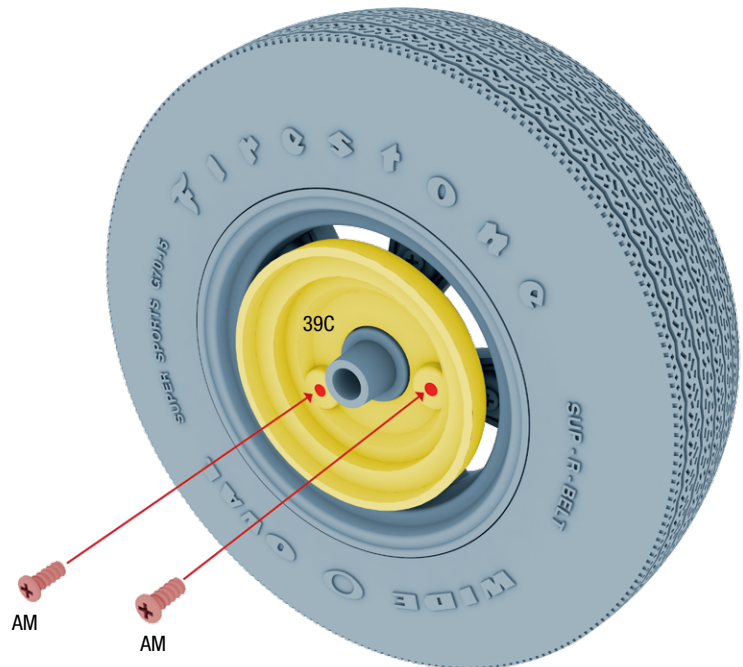



センターキャップ

センターキャップのベースはネジを必要とせず、単に押し込むだけで固定される。またセンターキャップの裏面にもピンがあるので容易に固定できる。

3. ホイールの取り付け

1

ホイールを30A右側に押し込み、その中央に47Dを挿入する。次に、FMネジでホイールをアクスルに固定しする。このときホイールが回転するか確認しておこう。

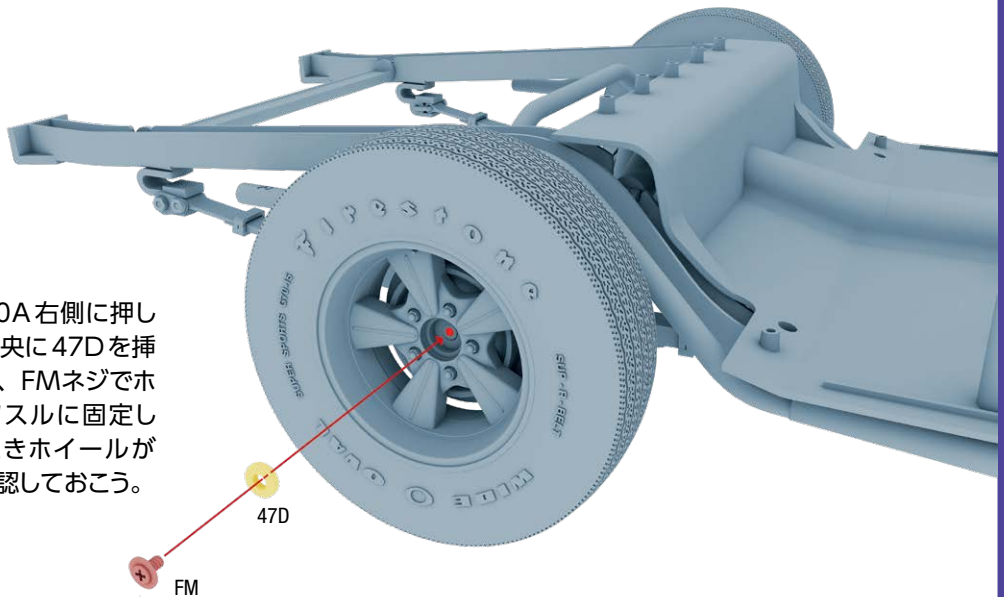

2

次に、47Bの広い方の端をホイールの中央に押し込む。最後に、47A後部のピンを47Bに押し込む。

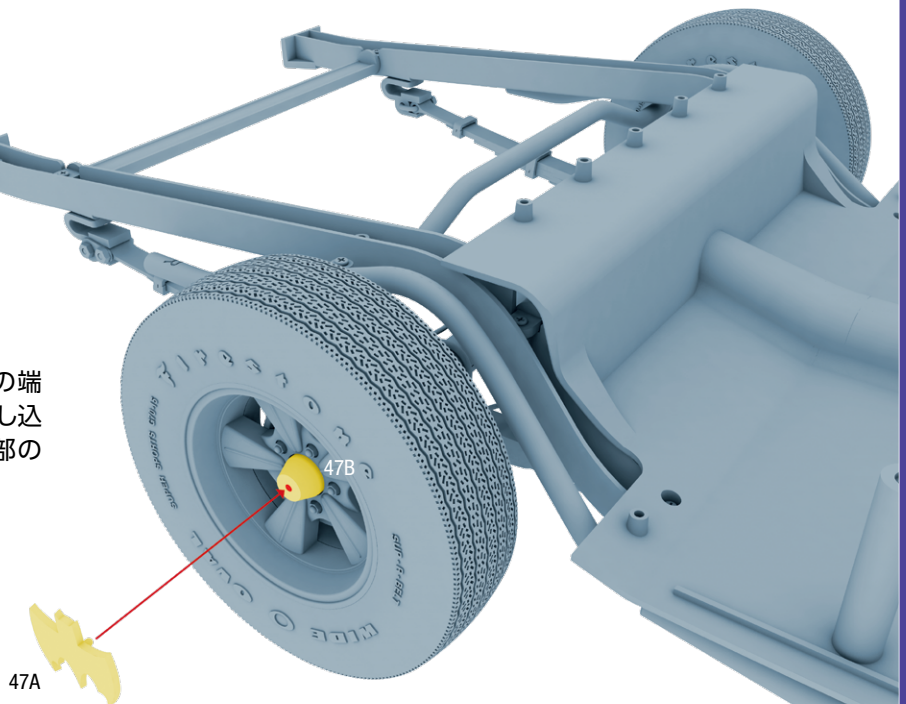



組み立て結果

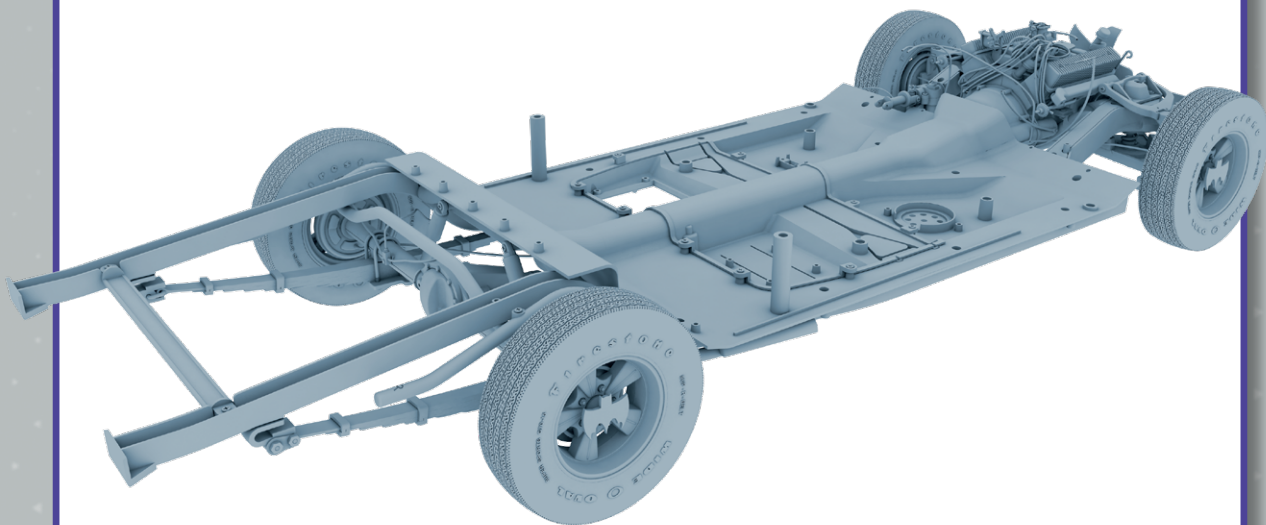



YOUR CAR PARTS

ラジエーターを組み立てよう。

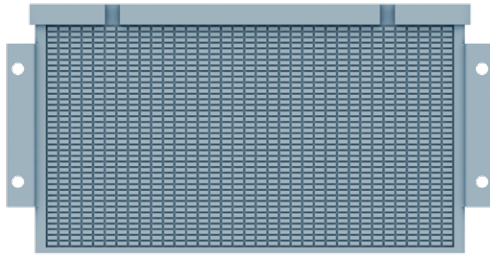

48A



48B



48C

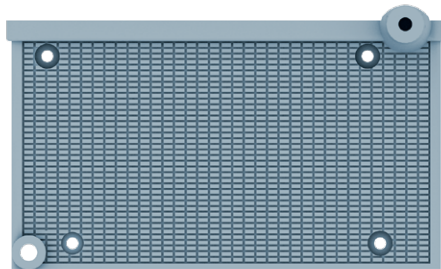

48D



AP

注：「組み立てガイド」に掲載されているパーツの外観は、本シリーズで実際に付属するパーツとは細部が異なる場合があります。
※イラストのネジには、予備数は含まれておりません。

パーツナンバー	内 容	数 量
48A	ラジエーター前面	1
48B	ラジエーター上部タンク	1
48C	ラジエーター下部タンク	1
48D	ラジエーター背面	1
AP	1.7x4mm	4+予備

ラジエーター上部タンク

ラジエーター上部タンク（48B）の外側には2つのタブが付いており、こちらの面がタンク前面となる。
組み立てる時、パーツの向きに注意しよう。



組み立て箇所

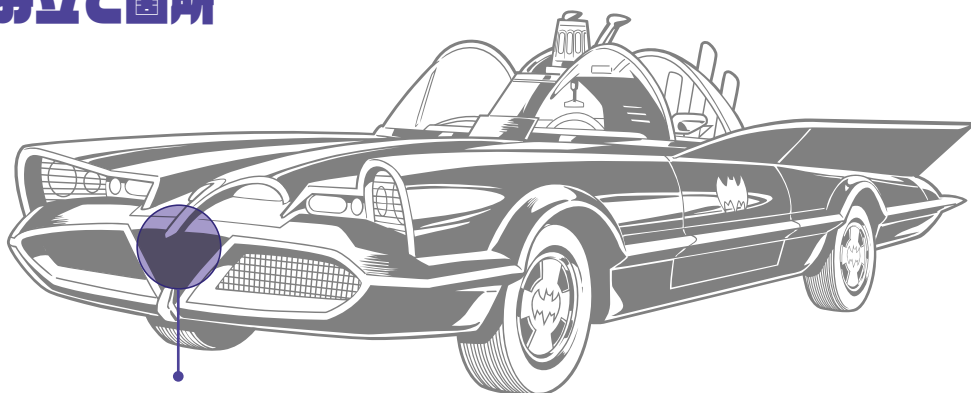

ラジエーター

組み立て解説のイラストは、どの部分を組み立てるのかを識別しやすいように、色分けされている。

赤色: 新たなパーツやネジの取り付け位置を示している。

黄色: 新たなパーツ。

1. ラジエーターの組み立て

※ 48B については、48A の正面上部の切り欠きに 48B のタブを合わせてから、タブおよびリブが破損しないように注意して、48A のネジボスに 48B のリブの穴を押し込むようにして嵌め合わせる。

※ 48B のリブの穴の挿し込みがキツイと感じたらヤスリで 48A のネジボスの角を、軽くヤスリ掛けするとよい。

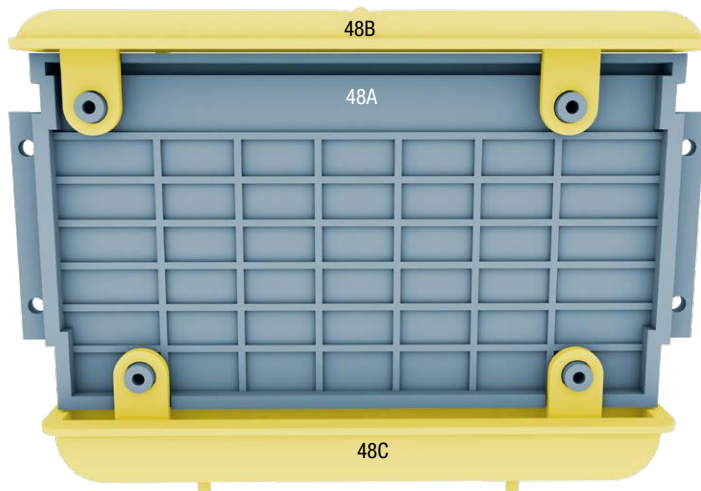

※ 48C (ラジエーター下部タンク) には前後がある。端面から凸ピンまでの幅が狭いほうが前側となる。

前側



48A 内側のネジボスに、48B および 48C のリブの穴を嵌め合わせる。



2. ラジエーターの組み立て(続き)

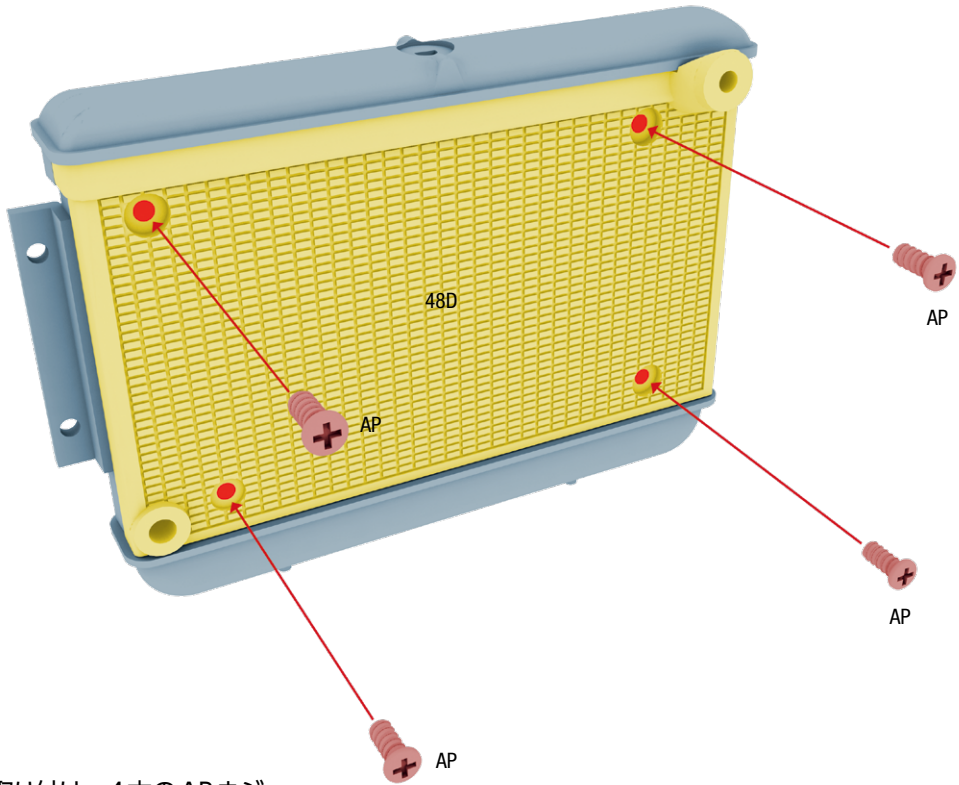

48Dを取り付け、4本のAPネジで固定する。

組み立て結果





YOUR CAR PARTS

ラジエーターを車体前部に取り付け、エンジンに接続していく。

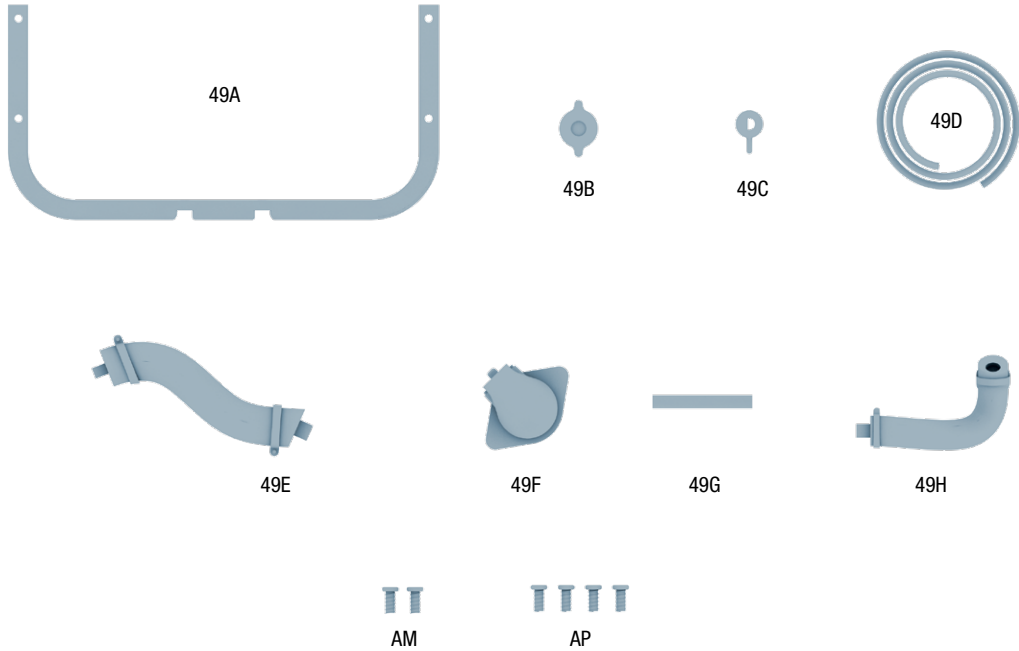

注：「組み立てガイド」に掲載されているパーツの外観は、本シリーズで実際に付属するパーツとは細部が異なる場合があります。
※イラストのネジには、予備数は含まれておりません。

パーツナンバー	内 容	数 量
49A	ラジエーターサポート	1
49B	フィルターキャップ上部	1
49C	フィルターキャップ下部	1
49D	オーバーフローホース	1
49E	上部ラジエーターホース	1
49F	ウォーターアウトレット	1
49G	水バイパス上部チューブ	1
49H	下部ラジエーターホース	1
AM	1.7x4mm	2+予備
AP	1.7x4mm	4+予備

組み立て解説のイラストは、どの部分を組み立てるのかを識別しやすいように、色分けされている。

赤色: 新たなパーツやネジの取り付け位置を示している。

黄色: 新たなパーツ。



組み立て箇所

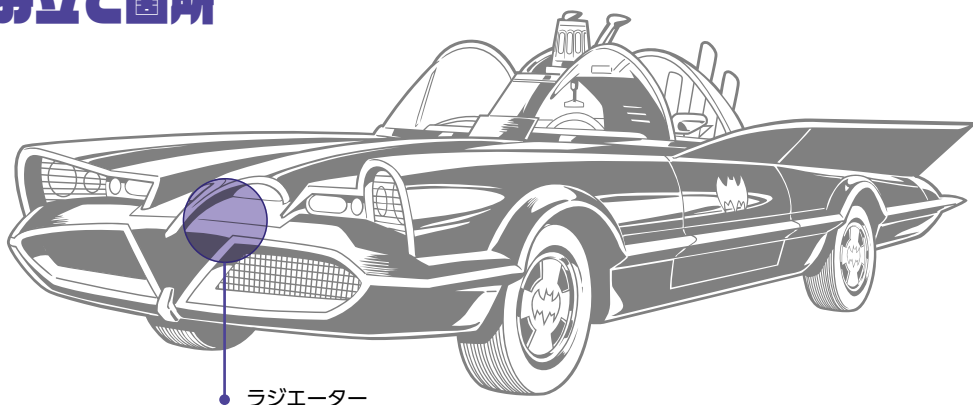

ラジエーター

1. タイヤの取り付け

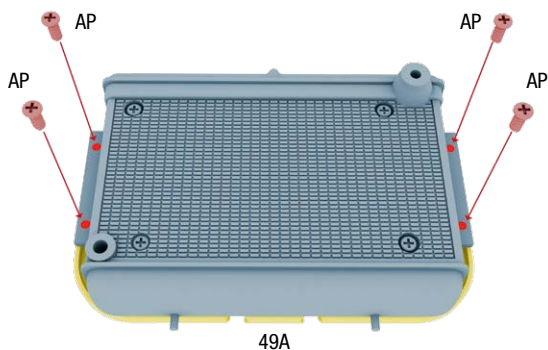

1

49Aをラジエーターの外側に4本のAPネジで固定する。

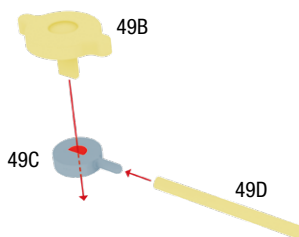

2

次に、49Dの一端を49C側面のピンに差し込み、さらに49Bを49C上部に押し込む。



3

組み立てたパーツをラジエーター上部へ押し込む。

PVC (塩ビ) 製のケーブル

PVC 製ケーブルは柔らかいので、取り付けるときピンセットを使うとよい。ケーブル端から5mm 付近をつかみ、ケーブル端がコネクターピンにしっかりとハマるように押し込む。ケーブルの端が細すぎてピンにはまらない場合は、ケーブルの端に爪楊枝を慎重に挿入して太くする。ただし、ケーブルの端が裂けないように注意しよう。



2. ラジエーターの取り付け

1

まず、49Hを13Eに挿入する。

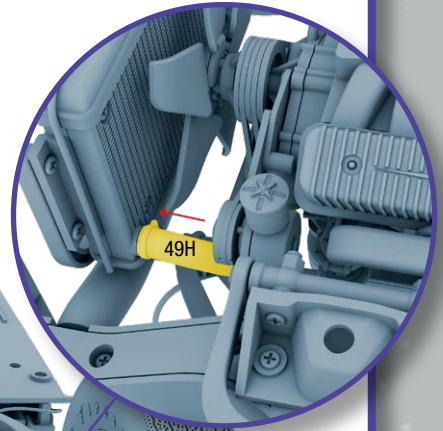
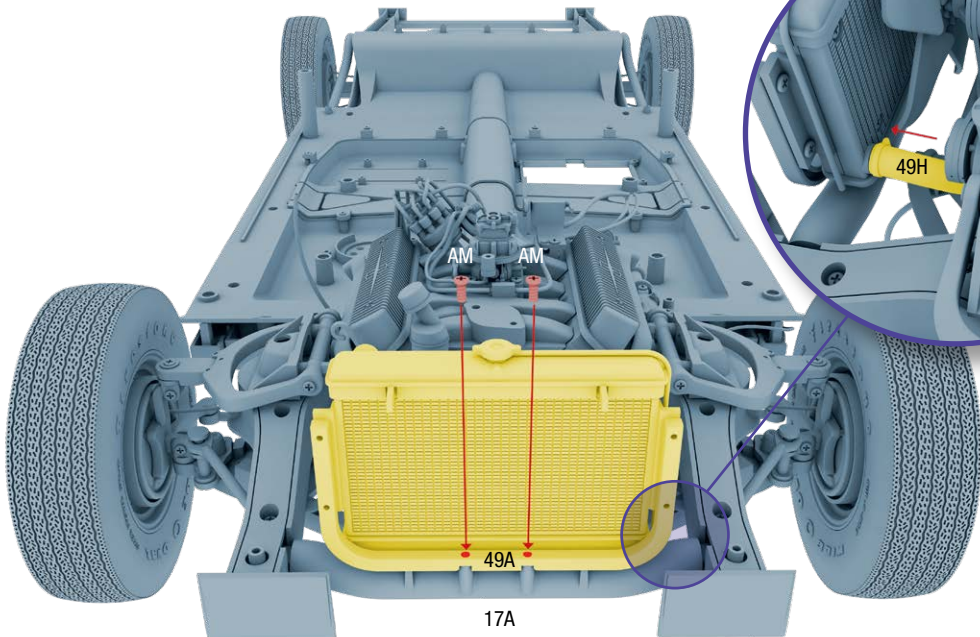
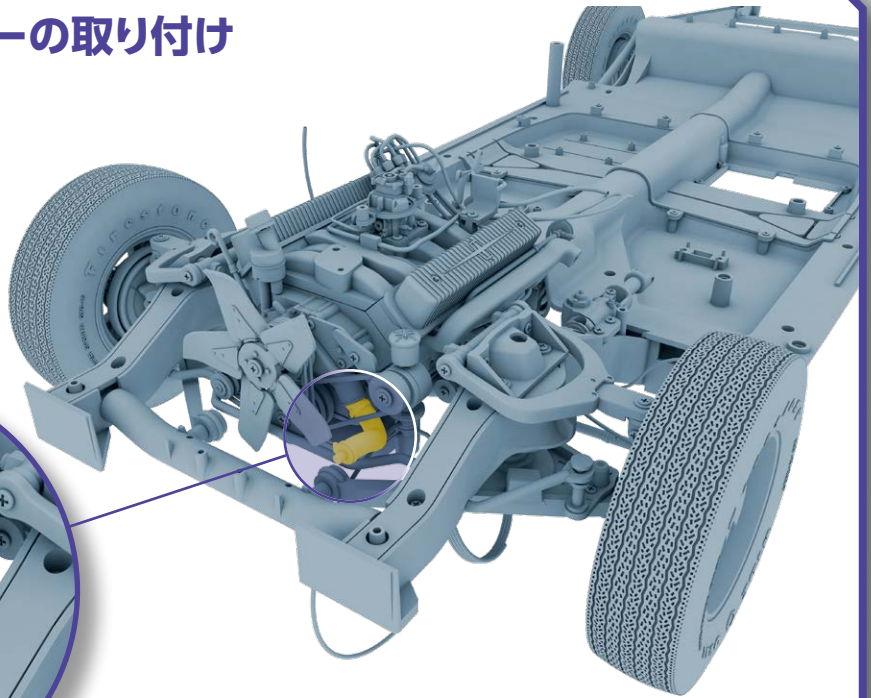
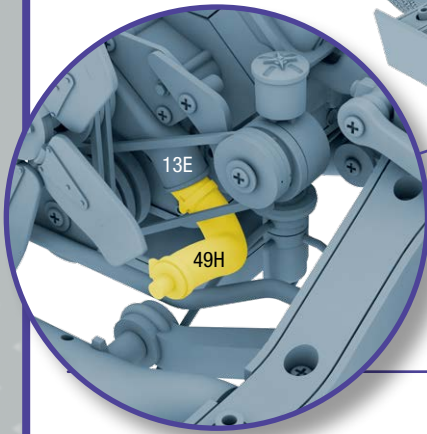
**2**

次に、49Aを17AにAMネジ2本で固定し、49Hのもう一方の端をラジエーター後部に挿入する。



3. ウォーターアウトレットの の取り付け

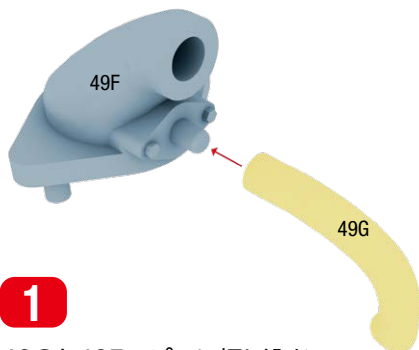

1

49Gを49Fのピンに押し込む。

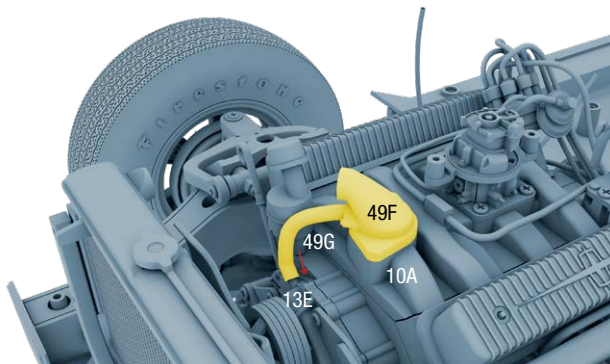

2

次に、49Fを10Aに配置し、49Gの端を13Eのピンに装着する。

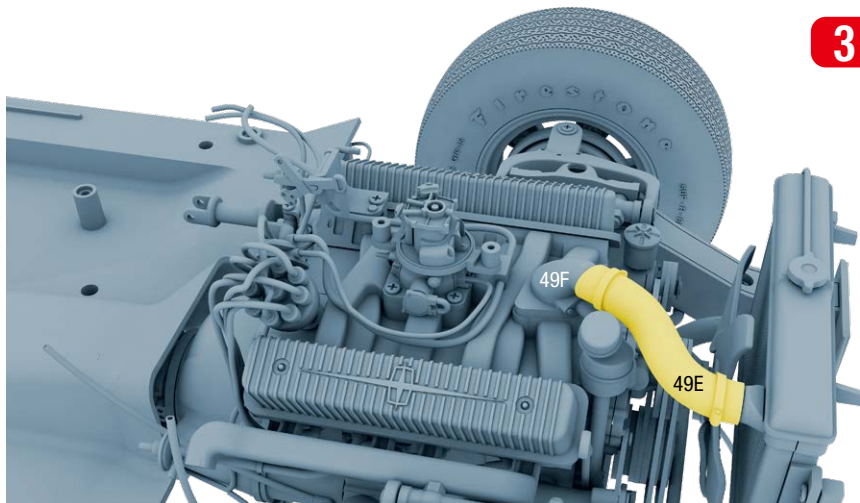

3

次に、49Eの一端をラジエーター上部に、もう一端を49Fに挿入する。

4

最後に、11Fの端をバキュームライン出口のピンに押し込む。

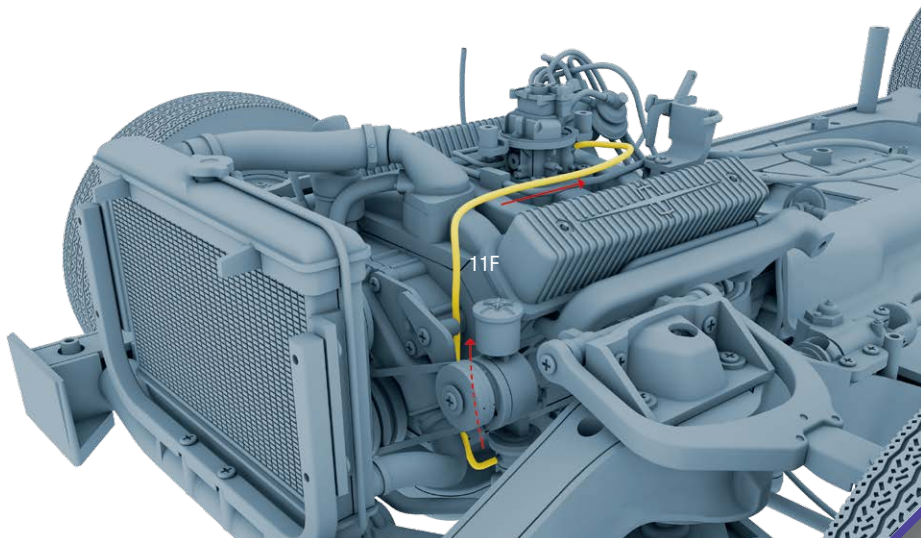



組み立て結果

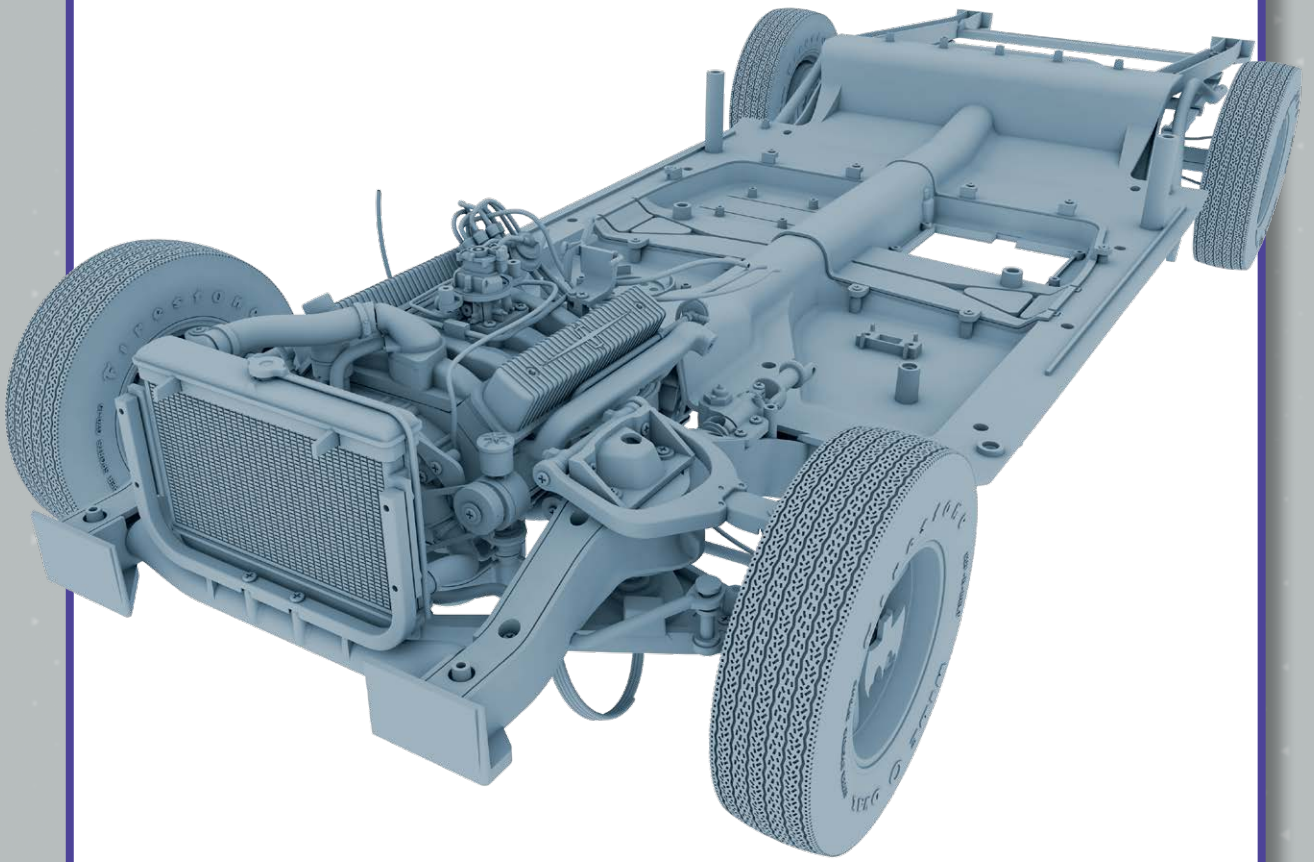



YOUR CAR PARTS

エアフィルターを組み立て、エンジン上部に取り付けていく。

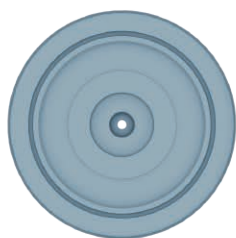

50A

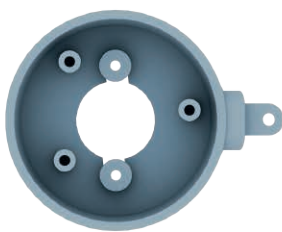

50B



50C



50D

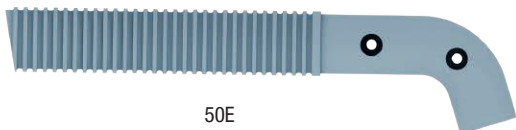

50E

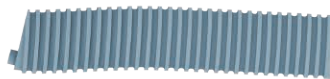

50F



AM

注：「組み立てガイド」に掲載されているパーツの外観は、本シリーズで実際に付属するパーツとは細部が異なる場合があります。
※イラストのネジには、予備数は含まれておりません。

パーツナンバー	内 容	数 量
50A	エアフィルターカバー	1
50B	エアフィルター 1	1
50C	ボルト 1	1
50D	エアフィルターパイプA	1
50E	エアフィルターパイプB	1
50F	エアフィルターパイプC	1
AP	1.7x4mm	5+予備

ガイドポスト

今回の組み立てには、ネジを使用せずに固定するパーツも含まれている。2つのパーツを合体させるときは、突起部と凹部を確認しよう。





組み立て箇所

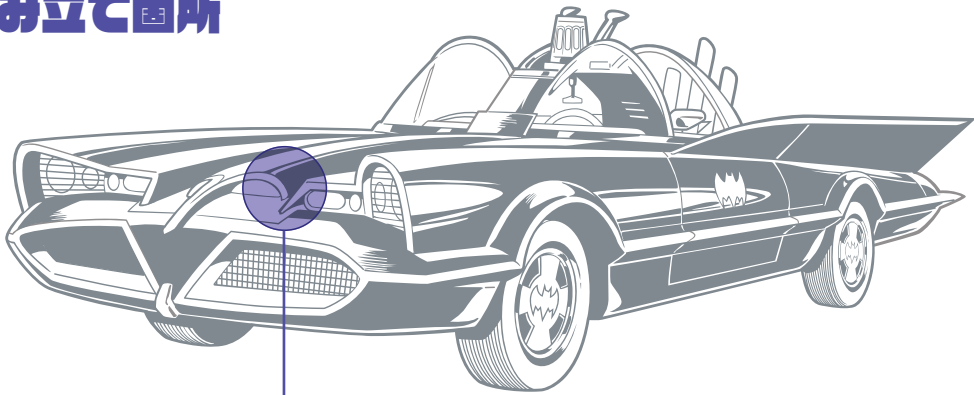

● エアフィルター

組み立て解説のイラストは、どの部分を組み立てるのかを識別しやすいように、色分けされている。

赤色: 新たなパーツやネジの取り付け位置を示している。

黄色: 新たなパーツ。

1. エアフィルターの組み立て

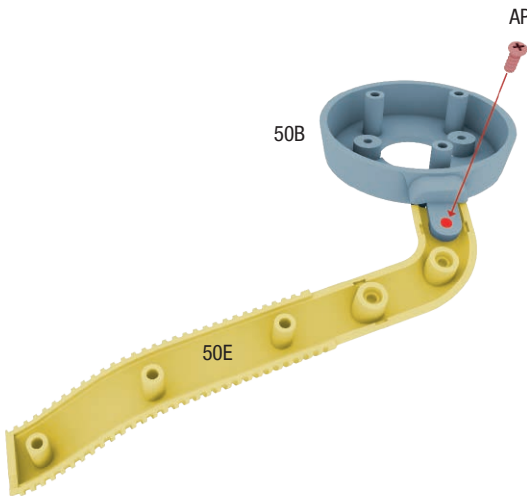
**1**

まず、50Eを50BにAPネジ1本で固定する。

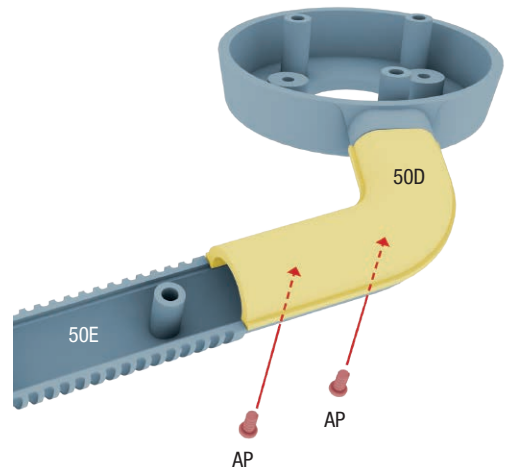
**2**

次に、50Dを50EにAPネジ2本で固定する。



2. エアフィルターの組み立て(続き)

50Eに50Fを差し込む。

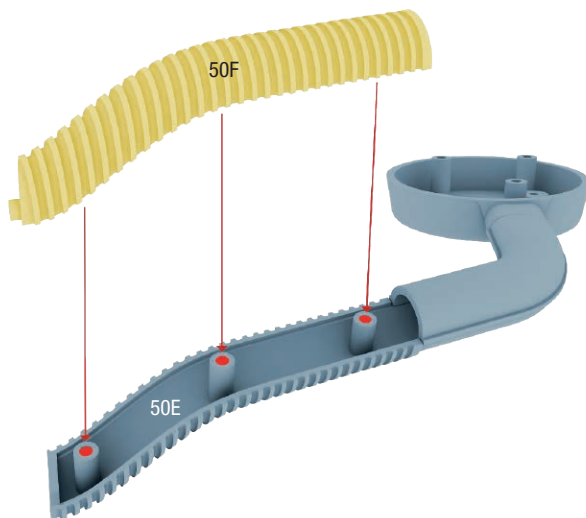

3. エアフィルターの取り付け

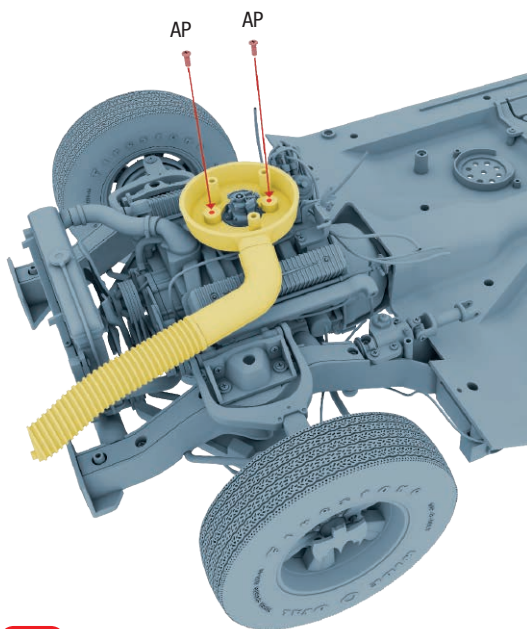

1

STEP1 で組み立てたパーツを、2本のAPネジでエンジン上部に取り付ける。

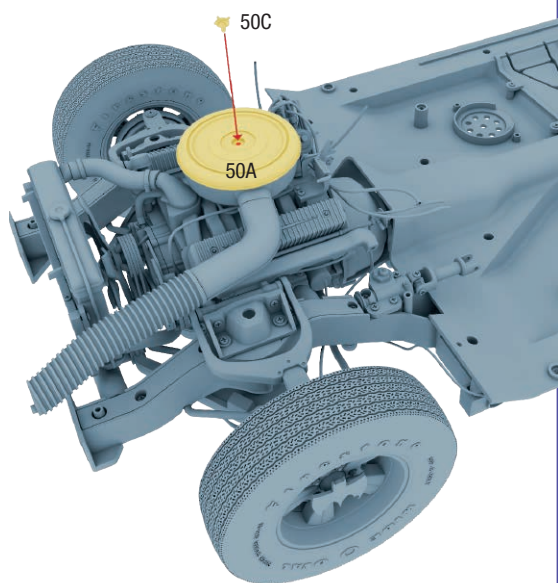

2

次に、50Bの上に50Aを押し込み、中央に50Cを挿入する。



組み立て結果

